

Gültig vom 15.10.2023 bis 31.12.2023

SONDERAKTION Herbst/Winter 2023



FÄHNCHENSCHRAUBEN- DREHER-SATZ

für Sie ab einem Auftragswert
von 330,- €* gratis

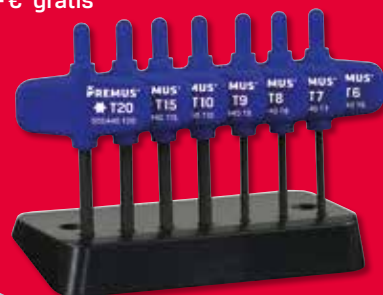

*Gilt ausschließlich für
Artikel dieser Aktion.
Solange Vorrat reicht!



www.ludwigmeister.de

30 Jahre 1993-2023
PRECITOO[®]
IMMER DIE RICHTIGE LÖSUNG

FÄHNCHEN- SCHRAUBEN- DREHER-SATZ

für Sie ab einem Auftragswert
von 330,- €* gratis

PREMUS®



Fähnchenschraubendreher-Satz
in Werkbankständer

Ausführung:

- ▶ Klinge aus Chrom-Vanadium-Stahl
- ▶ durchgehend gehärtet
- ▶ Oberfläche manganphosphatiert
- ▶ Klingenlänge: 40 mm

NEU

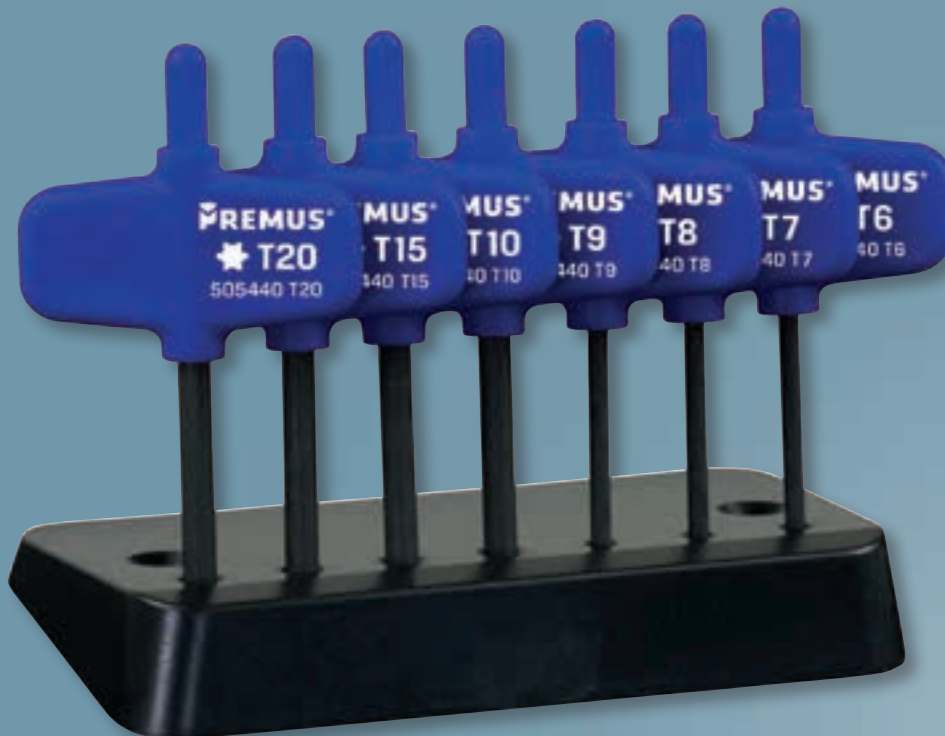

10 JAHRE
GARANTIE



Bitte berücksichtigen Sie...

die Bedeutung des Zeichens hinter den Preisangaben:

Speedlift
~~616,50~~ 539,00 +

+ = Preise ausschließlich Transport
und Verpackungskosten

Alle Preise in Euro pro Stück, zzgl. MwSt. Nachdruck und Vervielfältigungen jeglicher Art, auch auszugsweise, sind nur mit schriftlicher Genehmigung der Fa. PRECITOOL Werkzeughandel GmbH & Co. KG, Zentrallager, 36286 Neuenstein, gestattet. Für Druckfehler übernehmen wir keine Haftung.

IMPRESSUM

Herausgeber und Konzept:
PRECITOOL Werkzeughandel
GmbH & Co. KG Zentrallager
Lingenfeld 1 | 36286 Neuenstein
Telefon: 06677 9229-0
E-Mail: info@precitool.de
Webseite: www.precitool.de
Erscheinungsjahr: 2023

Schraubendreher-Satz

PREMUS®



Ausführung:

- formvollendeter, ergonomischer Griff für einzigartigen Arbeitskomfort
- 2-Komponenten-Griff mit angenehm griffigem Weichmantel für ermüdungsfreies und armschonendes Arbeiten
- mit Querloch zum Aufhängen des Werkzeugs
- Griffkopf mit integriertem Abrollschutz
- nahtfrei glatte Kappe für minimale Reibung
- Klingen aus Chrom-Molybdän-Vanadium-Legierung
- Black-Tip für präziseste Passung
- beste Leistungsdaten bis zu 100 % über DIN

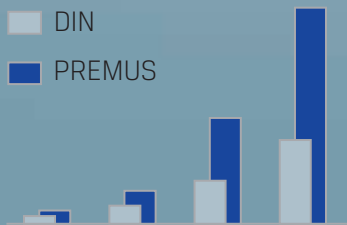

NEU

AKTIONSPREIS 22,95

10 JAHRE GARANTIE



Art.-Nr.	530190 6-teilig	Inhalt
0010	32,95 22,95	2 Schlitz 4,0 6,5 mm 2 Kreuzschlitz PH1 PH2 2 Kreuzschlitz PZ1 PZ2

DER STANDESGEMÄSSE ADVENTSKALENDER



**NUR SOLANGE
VORRAT REICHT!**



**AKTIONSPREIS
45,00**

Von drauß von Wera komm ich her, ich muss Euch sagen, es weihnachtet sehr. Auch 2023 verbreitet Wera vorweihnachtliche Freude und hat sich beim Werkzeug-Design diesmal vom rot-weißen Mantel des Weihnachtsmanns inspirieren lassen.

Ein einzigartiger und innovativer Mix an Schraubwerkzeugen und Zubehör. In einem pfiffigen Werkzeugrack zum Hinstellen auf den Tisch oder zur Befestigung an der Wand. Das Rack enthält obendrein ein abnehmbaren Magnetisierer und Clip für den mobilen Einsatz.

Auf jeden Fall darf der Flaschenöffner auch in diesem Adventskalender nicht fehlen.

Inhalt:

- 5 Wechselklingen mit Doppelspitze 175 mm
- 6 Micro-Bits 30 mm
- 1 Micro Bithalter
- 1 Vario-Handgriff
- 1 Bits-Handhalter
- 9 verchromte Winkelschlüssel mit Hex-Plus
- 1 Wandhalter/Fuß Winkelschlüsselclip
- 1 Winkelschlüsselclip
- 1 Magnet
- 1 Falttasche
- 1 Flaschenöffner

Art.-Nr.
0023

543680
28-teilig
45,00

ADVENTSKALENDER 2023



NUR SOLANGE
VORRAT REICHT!



AKTIONSPREIS
50,00

Der neue HAZET®-Adventskalender enthält einen einzigartigen Werkzeugsatz von 33 Teilen, der in keinem Werkzeugkoffer fehlen sollte.

Highlight ist die völlig neu konzipierte Mini Vollstahl Bit-Feinzahn Umschaltknarre „Made in Germany“ mit 60 Zähnen und 6° Betätigungswinkel. Des Weiteren ist der SmartHolder mit seiner kompakten Größe eine perfekte Ergänzung für jeden Werkzeugsatz ohne viel Platz einzunehmen.

Durch seine Kompaktheit bietet er maximal viele Werkzeuge auf kleinstem Raum und das bei bester Übersicht.

Diese einzigartige Zusammenstellung wurde extra für diesen Adventskalender konzipiert und wird es so wahrscheinlich nie mehr geben!

Inhalt:

- 1 HAZET SmartHolder Werkzeughalter
- 1 Mini Vollstahl Feinzahn Bit-Umschaltknarre 1/4" „Made in Germany“
- 22 gängige Bits 25 mm und 6 gängige Bits 50 mm mit praktischem HAZET Farbcode
- 2 Adapter
- 1 Bit Halter mit Magnetaufnahme

Art.-Nr.	543689
2023	33-teilig 50,00

Spiralbohrer HSS Universal

PREMUS°

	P N/mm ²	K HB
100084	<1000	<300
vc = m/min.		
100084	15-30	20-30

Ausführung:
- Kegelmantelanschleiß
- 130° Spitzenanschleiß
- optimierte Ausspitzung Form C

AKTIONSPREIS
ab **11,-**

HSS	DIN 338	Zähne 2	130°	Zylinder-schaft	UNI	
-----	---------	---------	------	-----------------	-----	--

Verwendung:

Universeller, sehr stabiler HSS-Bohrer für die Bearbeitung von Werkstoffen bis 1.000 N/mm² z. B. Stahlguss, Grauguss, Temperguss, Sinterisen, Neusilber und Graphit.

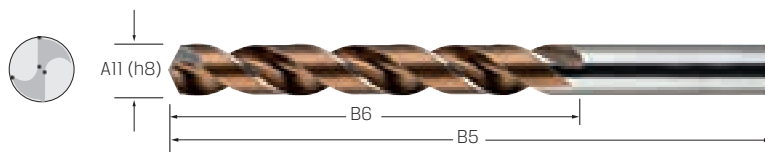

Art.-Nr.	100084	A11 mm	B5 mm	B6 mm	f mm/U		
1,00	2,47	1,48	1	34	12	0,050-0,080	10
1,20	2,71	1,63	1,2	38	16	0,050-0,080	10
1,40	2,95	1,41	1,4	40	18	0,050-0,080	10
1,50	2,11	1,27	1,5	40	18	0,050-0,080	10
1,70	2,19	1,31	1,7	43	20	0,050-0,080	10
1,80	2,11	1,27	1,8	46	22	0,050-0,080	10
1,90	2,11	1,27	1,9	46	22	0,050-0,080	10
2,00	1,89	1,10	2	49	24	0,050-0,100	10
2,10	1,99	1,19	2,1	49	24	0,050-0,100	10
2,20	2,11	1,27	2,2	53	27	0,050-0,100	10
2,40	2,11	1,27	2,4	57	30	0,050-0,100	10
2,50	1,99	1,19	2,5	57	30	0,050-0,100	10
2,60	2,11	1,27	2,6	57	30	0,050-0,100	10
2,70	2,19	1,31	2,7	61	33	0,050-0,100	10
2,80	2,11	1,27	2,8	61	33	0,050-0,100	10
2,90	2,11	1,27	2,9	61	33	0,050-0,100	10
3,00	2,01	1,21	3	61	33	0,100-0,140	10
3,10	2,35	1,41	3,1	65	36	0,100-0,140	10
3,20	2,29	1,34	3,2	65	36	0,100-0,140	10
3,30	1,99	1,19	3,3	65	36	0,100-0,140	10

Art.-Nr.	100084	A11 mm	B5 mm	B6 mm	f mm/U		
3,40	2,35	1,41	3,4	70	39	0,100-0,140	10
3,50	2,35	1,41	3,5	70	39	0,100-0,140	10
3,70	2,35	1,41	3,7	70	39	0,100-0,140	10
3,80	2,89	1,70	3,8	75	43	0,100-0,140	10
4,00	2,71	1,63	4	75	43	0,110-0,160	10
4,10	2,89	1,70	4,1	75	43	0,110-0,160	10
4,20	2,79	1,67	4,2	75	43	0,110-0,160	10
4,30	3,39	1,98	4,3	80	47	0,110-0,160	10
4,50	2,99	1,79	4,5	80	47	0,110-0,160	10
4,60	3,39	1,98	4,6	80	47	0,110-0,160	10
4,80	3,39	2,03	4,8	86	52	0,110-0,160	10
5,00	3,19	1,86	5	86	52	0,130-0,200	10
5,10	3,66	2,20	5,1	86	52	0,130-0,200	10
5,20	3,66	2,20	5,2	86	52	0,130-0,200	10
5,30	3,78	2,27	5,3	86	52	0,130-0,200	10
5,50	4,18	2,51	5,5	93	57	0,130-0,200	10
5,80	4,62	2,77	5,8	93	57	0,130-0,200	10
6,00	4,18	2,51	6	93	57	0,140-0,230	10
6,10	4,99	2,94	6,1	101	63	0,140-0,230	10
6,20	4,99	2,94	6,2	101	63	0,140-0,230	10

Art.-Nr.	100084	A11 mm	B5 mm	B6 mm	f mm/U		
6,50	5,19	3,08	6,5	101	63	0,140-0,230	10
6,60	5,49	3,29	6,6	101	63	0,140-0,230	10
6,70	5,59	3,32	6,7	101	63	0,140-0,230	10
6,80	5,57	3,34	6,8	109	69	0,140-0,230	10
7,00	5,85	3,51	7	109	69	0,150-0,250	10
7,50	6,39	3,80	7,5	109	69	0,150-0,250	10
7,80	7,48	4,49	7,8	117	75	0,150-0,250	10
8,00	6,99	4,16	8	117	75	0,180-0,270	10
8,50	8,64	4,82	8,5	117	75	0,180-0,270	10
8,60	9,31	5,59	8,6	125	81	0,180-0,270	10
9,00	9,29	5,54	9	125	81	0,190-0,280	10
9,50	9,99	5,99	9,5	125	81	0,190-0,280	10
10,00	10,95	6,57	10	133	87	0,200-0,300	10
10,20	13,85	8,31	10,2	133	87	0,200-0,300	5
10,50	14,15	8,49	10,5	133	87	0,200-0,300	5
11,00	16,25	9,75	11	142	94	0,200-0,320	5
11,50	17,90	10,40	11,5	142	94	0,200-0,320	5
12,00	19,70	11,20	12	151	101	0,200-0,320	5
12,50	20,60	12,35	12,5	151	101	0,200-0,320	5
13,00	22,25	13,35	13	151	101	0,200-0,320	5

Hochleistungsbohrer VHM Universal

PRETEC°

	P N/mm ²	M N/mm ²	K HB	N N/mm ²
102637	<1200	<750	<850	Aluminium Bronze
vc = m/min.				
102637	85-170	45-60	130-210	220-310 80-125

Ausführung:

- verstärkte Geometrie für prozesssichere Bearbeitung
- hervorragende Standzeiten durch sorgfältige Auswahl des Hartmetalls (Qualität Ultra-Feinstkorn)
- gute Selbstzentrierung
- optimaler Spanbruch, auch bei größeren Bohrtiefen
- sehr breites Anwendungsfenster auch bei nicht optimalen Bedingungen
- hoher Rundlauf, genaue Bohrungsqualitäten
- mit gedrehten Kühlkanälen

AKTIONSPREIS
ab **18,-**

VHM		DIN 6537	3 × A11	Zähne 2	140°	6535 HB-Schaft
	UNI					

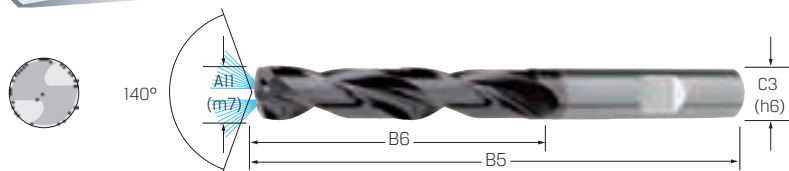

Art.-Nr.	102637	3 × A11, TiAlN, HB, IKZ	A11 mm	B5 mm	B6 mm	C3 mm	f mm/U
3,00	24,60	18,45	3	62	20	6	0,060-0,140
3,10	24,60	18,45	3,1	62	20	6	0,060-0,140
3,20	24,60	18,45	3,2	62	20	6	0,060-0,140
3,30	24,60	18,45	3,3	62	20	6	0,060-0,140
3,40	24,60	18,45	3,4	62	20	6	0,060-0,140
3,50	24,60	18,45	3,5	62	20	6	0,060-0,140
3,60	24,60	18,45	3,6	62	20	6	0,060-0,140
3,70	24,60	18,45	3,7	62	20	6	0,060-0,140
3,80	24,60	18,45	3,8	62	20	6	0,060-0,140
3,90	24,60	18,45	3,9	66	24	6	0,060-0,140
4,00	24,60	18,45	4	66	24	6	0,080-0,160
4,10	24,60	18,45	4,1	66	24	6	0,080-0,160
4,20	24,60	18,45	4,2	66	24	6	0,080-0,160
4,30	24,60	18,45	4,3	66	24	6	0,080-0,160
4,40	24,60	18,45	4,4	66	24	6	0,080-0,160
4,50	24,60	18,45	4,5	66	24	6	0,080-0,160
4,60	24,60	18,45	4,6	66	24	6	0,080-0,160
4,70	24,60	18,45	4,7	66	24	6	0,080-0,160
4,80	24,60	18,45	4,8	66	24	6	0,080-0,160
4,90	24,60	18,45	4,9	66	28	6	0,080-0,160
5,00	24,60	18,45	5	66	28	6	0,090-0,200
5,10	24,60	18,45	5,1	66	28	6	0,090-0,200
5,20	24,60	18,45	5,2	66	28	6	0,090-0,200
5,30	24,60	18,45	5,3	66	28	6	0,090-0,200
5,40	24,60	18,45	5,4	66	28	6	0,090-0,200
5,50	24,60	18,45	5,5	66	28	6	0,090-0,200
5,60	24,60	18,45	5,6	66	28	6	0,090-0,200
5,70	24,60	18,45	5,7	66	28	6	0,090-0,200
5,80	24,60	18,45	5,8	66	28	6	0,090-0,200
5,90	24,60	18,45	5,9	66	28	6	0,090-0,200
6,00	24,60	18,45	6	66	28	6	0,100-0,230
6,10	34,05	25,55	6,1	79	34	8	0,100-0,230
6,20	34,05	25,55	6,2	79	34	8	0,100-0,230
6,30	34,05	25,55	6,3	79	34	8	0,100-0,230
6,40	34,05	25,55	6,4	79	34	8	0,100-0,230

Art.-Nr.	102637	3 × A11, TiAlN, HB, IKZ	A11 mm	B5 mm	B6 mm	C3 mm	f mm/U
6,50	34,05	25,55	6,5	79	34	8	0,100-0,230
6,60	34,05	25,55	6,6	79	34	8	0,100-0,230
6,70	34,05	25,55	6,7	79	34	8	0,100-0,230
6,80	34,05	25,55	6,8	79	34	8	0,100-0,230
6,90	34,05	25,55	6,9	79	34	8	0,100-0,230
7,00	34,05	25,55	7	79	34	8	0,110-0,250
7,10	34,05	25,55	7,1	79	41	8	0,110-0,250
7,20	34,05	25,55	7,2	79	41	8	0,110-0,250
7,30	34,05	25,55	7,3	79	41	8	0,110-0,250
7,40	34,05	25,55	7,4	79	41	8	0,110-0,250
7,50	34,05	25,55	7,5	79	41	8	0,110-0,250
7,60	34,05	25,55	7,6	79	41	8	0,110-0,250
7,70	34,05	25,55	7,7	79	41	8	0,110-0,250
7,80	34,05	25,55	7,8	79	41	8	0,110-0,250
7,90	34,05	25,55	7,9	79	41	8	0,110-0,250
8,00	34,05	25,55	8	79	41	8	0,110-0,270
8,10	39,05	29,30	8,1	89	47	10	0,110-0,270
8,20	39,05	29,30	8,2	89	47	10	0,110-0,270
8,30	39,05	29,30	8,3	89	47	10	0,110-0,270
8,40	39,05	29,30	8,4	89	47	10	0,110-0,270
8,50	39,05	29,30	8,5	89	47	10	0,110-0,270
8,60	39,05	29,30	8,6	89	47	10	0,110-0,270
8,70	39,05	29,30	8,7	89	47	10	0,110-0,270
8,80	39,05	29,30	8,8	89	47	10	0,110-0,270
8,90	39,05	29,30	8,9	89	47	10	0,110-0,270
9,00	39,05	29,30	9	89	47	10	0,120-0,280
9,10	39,05	29,30	9,1	89	47	10	0,120-0,280
9,20	39,05	29,30	9,2	89	47	10	0,120-0,280
9,30	39,05	29,30	9,3	89	47	10	0,120-0,280
9,40	39,05	29,30	9,4	89	47	10	0,120-0,280
9,50	39,05	29,30	9,5	89	47	10	0,120-0,280
9,60	39,05	29,30	9,6	89	47	10	0,120-0,280
9,70	39,05	29,30	9,7	89	47	10	0,120-0,280
9,80	39,05	29,30	9,8	89	47	10	0,120-0,280
9,90	39,05	29,30	9,9	89	47	10	0,120-

	P N/mm ²	M N/mm ²	K HB	N N/mm ²	
102657	<1200	<750		Aluminium	Bronze
vc = m/min.					
102657	85-170	45-60	130-210	220-310	80-125



VHM beschichtet
 DIN 6537 5 x A11 Zähne 2 140° 6535 HB-Schaft
 IKZ UNI

Ausführung:

- verstärkte Geometrie für prozesssichere Bearbeitung
- hervorragende Standzeiten durch sorgfältige Auswahl des Hartmetalls (Qualität Ultra-Feinstkorn)
- gute Selbstzentrierung
- optimaler Spanbruch, auch bei größeren Bohrtiefen
- sehr breites Anwendungsfenster auch bei nicht optimalen Bedingungen
- hoher Rundlauf
- genaue Bohrungsqualitäten
- mit gedrellten Kühlkanälen

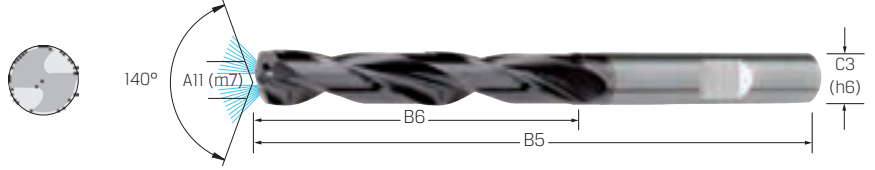

Art.-Nr.	102657	A11	B5	B6	C3	f
	5x A11, TiAlN, HB, IKZ	mm	mm	mm	mm	mm/U
3,00	30,40 22,80	3	66	28	6	0,060-0,140
3,10	30,40 22,80	3,1	66	28	6	0,060-0,140
3,20	30,40 22,80	3,2	66	28	6	0,060-0,140
3,30	30,40 22,80	3,3	66	28	6	0,060-0,140
3,40	30,40 22,80	3,4	66	28	6	0,060-0,140
3,50	30,40 22,80	3,5	66	28	6	0,060-0,140
3,60	30,40 22,80	3,6	66	28	6	0,060-0,140
3,70	30,40 22,80	3,7	66	28	6	0,060-0,140
3,80	30,40 22,80	3,8	66	28	6	0,060-0,140
3,90	30,40 22,80	3,9	74	36	6	0,060-0,140
4,00	30,40 22,80	4	74	36	6	0,080-0,160
4,10	30,40 22,80	4,1	74	36	6	0,080-0,160
4,20	30,40 22,80	4,2	74	36	6	0,080-0,160
4,30	30,40 22,80	4,3	74	36	6	0,080-0,160
4,40	30,40 22,80	4,4	74	36	6	0,080-0,160
4,50	30,40 22,80	4,5	74	36	6	0,080-0,160
4,60	30,40 22,80	4,6	74	36	6	0,080-0,160
4,70	30,40 22,80	4,7	74	36	6	0,080-0,160
4,80	30,40 22,80	4,8	74	36	6	0,080-0,160
4,90	30,40 22,80	4,9	82	44	6	0,080-0,160
5,00	30,40 22,80	5	82	44	6	0,090-0,200
5,10	30,40 22,80	5,1	82	44	6	0,090-0,200
5,20	30,40 22,80	5,2	82	44	6	0,090-0,200
5,30	30,40 22,80	5,3	82	44	6	0,090-0,200
5,40	30,40 22,80	5,4	82	44	6	0,090-0,200
5,50	30,40 22,80	5,5	82	44	6	0,090-0,200
5,60	30,40 22,80	5,6	82	44	6	0,090-0,200
5,70	30,40 22,80	5,7	82	44	6	0,090-0,200
5,80	30,40 22,80	5,8	82	44	6	0,090-0,200
5,90	30,40 22,80	5,9	82	44	6	0,090-0,200
6,00	30,40 22,80	6	82	44	6	0,100-0,230
6,10	37,25 27,95	6,1	91	53	8	0,100-0,230
6,20	37,25 27,95	6,2	91	53	8	0,100-0,230
6,30	37,25 27,95	6,3	91	53	8	0,100-0,230
6,40	37,25 27,95	6,4	91	53	8	0,100-0,230
6,50	37,25 27,95	6,5	91	53	8	0,100-0,230

Art.-Nr.	102657	A11	B5	B6	C3	f
	5x A11, TiAlN, HB, IKZ	mm	mm	mm	mm	mm/U
6,60	37,25 27,95	6,6	91	53	8	0,100-0,230
6,70	37,25 27,95	6,7	91	53	8	0,100-0,230
6,80	37,25 27,95	6,8	91	53	8	0,100-0,230
6,90	37,25 27,95	6,9	91	53	8	0,100-0,230
7,00	37,25 27,95	7	91	53	8	0,110-0,250
7,10	37,25 27,95	7,1	91	53	8	0,110-0,250
7,20	37,25 27,95	7,2	91	53	8	0,110-0,250
7,30	37,25 27,95	7,3	91	53	8	0,110-0,250
7,40	37,25 27,95	7,4	91	53	8	0,110-0,250
7,45	37,25 27,95	7,45	91	53	8	0,110-0,250
7,50	37,25 27,95	7,5	91	53	8	0,110-0,250
7,60	37,25 27,95	7,6	91	53	8	0,110-0,250
7,70	37,25 27,95	7,7	91	53	8	0,110-0,250
7,80	37,25 27,95	7,8	91	53	8	0,110-0,250
7,90	37,25 27,95	7,9	91	53	8	0,110-0,250
8,00	37,25 27,95	8	91	53	8	0,110-0,270
8,10	43,10 32,35	8,1	103	61	10	0,110-0,270
8,20	43,10 32,35	8,2	103	61	10	0,110-0,270
8,30	43,10 32,35	8,3	103	61	10	0,110-0,270
8,40	43,10 32,35	8,4	103	61	10	0,110-0,270
8,50	43,10 32,35	8,5	103	61	10	0,110-0,270
8,60	43,10 32,35	8,6	103	61	10	0,110-0,270
8,70	43,10 32,35	8,7	103	61	10	0,110-0,270
8,80	43,10 32,35	8,8	103	61	10	0,110-0,270
8,90	43,10 32,35	8,9	103	61	10	0,110-0,270
9,00	43,10 32,35	9	103	61	10	0,120-0,280
9,10	43,10 32,35	9,1	103	61	10	0,120-0,280
9,20	43,10 32,35	9,2	103	61	10	0,120-0,280
9,30	43,10 32,35	9,3	103	61	10	0,120-0,280
9,40	43,10 32,35	9,4	103	61	10	0,120-0,280
9,50	43,10 32,35	9,5	103	61	10	0,120-0,280
9,60	43,10 32,35	9,6	103	61	10	0,120-0,280
9,70	43,10 32,35	9,7	103	61	10	0,120-0,280
9,80	43,10 32,35	9,8	103	61	10	0,120-0,280
9,90	43,10 32,35	9,9	103	61	10	0,120-0,280
10,00	43,10 32,35	10	103	61	10	0,130-0,300

Art.-Nr.	102657	A11	B5	B6	C3	f
	5x A11, TiAlN, HB, IKZ	mm	mm	mm	mm	mm/U
10,10	63,35 47,50	10,1	118	71	12	0,130-0,300
10,20	63,35 47,50	10,2	118	71	12	0,130-0,300
10,30	63,35 47,50	10,3	118	71	12	0,130-0,300
10,40	63,35 47,50	10,4	118	71	12	0,130-0,300
10,50	63,35 47,50	10,5	118	71	12	0,130-0,300
10,80	63,35 47,50	10,8	118	71	12	0,130-0,300
11,00	63,35 47,50	11	118	71	12	0,140-0,320
11,20	63,35 47,50	11,2	118	71	12	0,140-0,320
11,50	63,35 47,50	11,5	118	71	12	0,140-0,320
11,80	63,35 47,50	11,8	118	71	12	0,140-0,320
12,00	63,35 47,50	12	118	71	12	0,150-0,320
12,20	85,40 64,05	12,2	124	77	14	0,150-0,320
12,50	85,40 64,05	12,5	124	77	14	0,150-0,320
12,80	85,40 64,05	12,8	124	77	14	0,150-0,320
13,00	85,40 64,05	13	124	77	14	0,150-0,320
13,50	85,40 64,05	13,5	124	77	14	0,150-0,320
13,80	85,40 64,05	13,8	124	77	14	0,150-0,320
14,00	85,40 64,05	14	124	77	14	0,160-0,350
14,20	103,90 77,95	14,2	133	83	16	0,160-0,350
14,50	103,90 77,95	14,5	133	83	16	0,160-0,350
14,80	103,90 77,95	14,8	133	83	16	0,160-0,350
15,00	103,90 77,95	15	133	83	16	0,160-0,350
15,50	103,90 77,95	15,5	133	83	16	0,160-0,350
15,80	103,90 77,95	15,8	133	83	16	0,160-0,350
16,00	103,90 77,95	16	133	83	16	0,170-0,370
16,50	159,80 119,90	16,5	143	93	18	0,170-0,370
17,00	159,80 119,90	17	143	93	18	0,170-0,370
17,50	159,80 119,90	17,5	143	93	18	0,170-0,370
17,80	159,80 119,90	17,8	143	93	18	0,170-0,370
18,00	159,80 119,90	18	143	93	18	0,180-0,400
18,50	181,40 136,10	18,5	153	101	20	0,180-0,400
18,80	181,40 136,10	18,8	153	101	20	0,180-0,400
19,00	181,40 136,10	19	153	101	20	0,180-0,400
19,50	181,40 136,10	19,5	153	101	20	0,180-0,400
19,80	181,40 136,10	19,8	153	101	20	0,180-0,400
20,00	181,40 136,10	20	153	101	20	0,200-0,450

Zentrierbohrer HSS-Co Universal, 60°

	P N/mm ²	M N/mm ²	K HB	S N/mm ²	N N/mm ²	
105200	<1200	<850	<300	Titan <700	Alu (600)	Kunststoffe
105220	vc = m/min.					
105200	10-45	6-10	15-25	6-10	150-200	110-130
105220	25-90	12-16	35-45	10-16	350-450	200-260



HSS-Co beschichtet DIN 333 A 60° UNI

Art.-Nr.	105200	105220	A11	B5	C3	f
		TiN	mm	mm	mm	mm/U
1,00	6,38 3,83	22,85 14,85	1	31,5	3,15	0,006-0,012
1,60	7,69 4,22	20,35 13,25	1,6	35,5	4	0,006-0,012
2,00	7,69 4,61	19,60 12,75	2	40	5	0,020-0,032
2,50	8,51 5,11	22,15 14,40	2,5	45	6,3	0,025-0,040
3,15	9,69 5,81	30,00 19,50	3,15	50	8	0,032-0,050
4,00	13,80 8,28	36,95 24,00	4	56	10	0,040-0,063

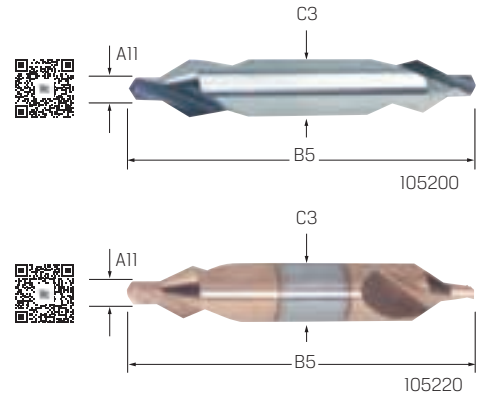

NC-Anbohrer Universal

PREMUS

	P N/mm ²	H HRC	M N/mm ²	K HB	S N/mm ²		N N/mm ²	
106000				<300	Titan	Nickel	Kupfer, Messing, Alu <600	Kunststoffe
106020	<1200		<850					
106040		<54		<300	Nickel		Alu <600	Kupfer, Messing, Bronze
vc = m/min.								
106000	10-45		6-10	15-25	6-10	5-6	40-200	110-130
106020	25-90		12-16		12-16		80-120	
106040	30-120	15-20	15-24	50-65	15-20		120-170	110-150

Verwendung:

- positionsgenau anbohren auf NC-Maschinen
- Zentrieren und Anfasen in einem Arbeitsgang
- nicht für tiefe Bohrungen geeignet
- bis Ø 5,0 mm mit Zylinderschaft
- ab Ø 6,0 mm mit Spannfläche, Schaft DIN 1835 B

AKTIONSPREIS
ab **4,72**

Art.-Nr.	106000 120°	106020 120°, TiN	106040 120°, TiAlN	A11 mm	B5 mm	B6 mm	f mm/U
3,0	7,26 4,72	11,20 7,28	11,45 7,44	3	46	12	0,030-0,100
4,0	7,40 4,86	11,70 7,61	12,75 8,29	4	55	12	0,030-0,100
5,0	8,33 5,41	12,95 8,42	13,85 9,00	5	62	14	0,030-0,100
6,0	11,20 7,28	17,30 11,25	17,80 11,55	6	66	16	0,050-0,200
8,0	13,95 8,68	21,75 14,15	23,90 15,55	8	79	21	0,050-0,200
10,0	17,30 11,25	28,25 18,35	31,05 20,20	10	89	25	0,070-0,400
12,0	23,70 15,40	38,50 25,05	42,30 27,50	12	102	30	0,070-0,400
16,0	41,15 26,75	59,15 38,45	63,20 41,10	16	115	37,5	0,100-0,500
20,0	73,95 48,05	103,40 67,20	109,50 71,20	20	131	45	0,100-0,500

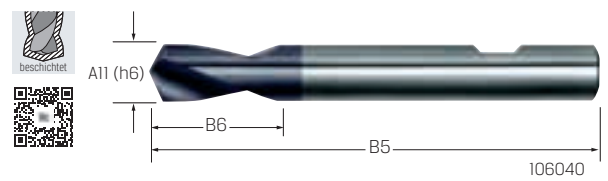
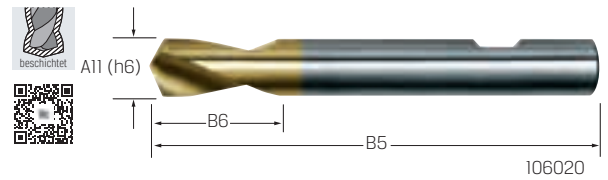
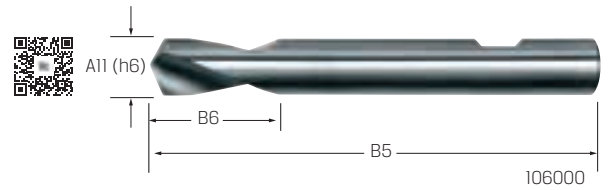

Kegelsenker

PREMUS

	P N/mm ²	M N/mm ²	K HB	S N/mm ²	N N/mm ²	
110180	<1000	<750	<250	Titan	Kupfer, Messing, Alu <600	Kunststoffe
110195	<1200		<300			
vc = m/min.						
110180	18-28	4-10	8-20	4-10	10-80	10-80
110195						

Ausführung:

- mit 3 Schneiden
- radial hinterschliften

TiN-Beschichtung: Universalschicht zur Standzeiterhöhung
TiAlN-Beschichtung: Hochleistungsschicht zur Standzeiterhöhung, vor allem in Stahl- und Gusswerkstoffen

AKTIONSPREIS
ab **8,76**

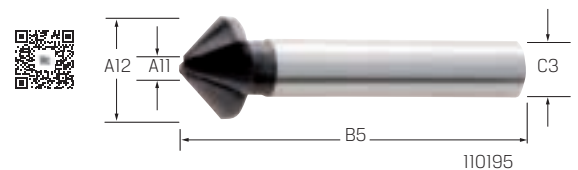
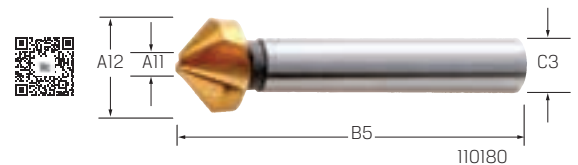

Art.-Nr.	110180 HSS, 90°, TiN	110195 HSS, 90°, TiAlN	A11 mm	A12 mm	B5 mm	C3 mm	f mm/U
5,0	14,60 8,76	-	1,5	5	40	4	0,040-0,120
6,0	14,60 8,76	26,35 13,20	1,5	6	45	5	0,040-0,120
6,3	14,95 8,97	26,35 13,20	1,5	6,3	45	5	0,040-0,120
7,0	15,80 9,48	-	1,8	7	50	6	0,040-0,120
8,0	16,15 9,69	29,10 14,55	2	8	50	6	0,050-0,140
8,3	16,15 9,69	29,10 14,55	2	8,3	50	6	0,050-0,140
10,0	18,95 11,35	30,15 15,10	2,5	10	50	6	0,050-0,140
10,4	18,95 11,35	29,10 14,55	2,5	10,4	50	6	0,050-0,140
11,5	22,10 13,25	31,80 15,90	2,8	11,5	56	8	0,050-0,140
12,4	22,10 13,25	34,10 17,05	2,8	12,4	56	8	0,060-0,180
15,0	22,45 13,45	36,40 18,20	3,2	15	60	10	0,060-0,180
16,5	25,25 15,15	38,10 19,05	3,2	16,5	60	10	0,080-0,200
19,0	37,10 22,25	43,70 21,85	3,5	19	63	10	0,080-0,200
20,5	37,10 22,25	53,45 26,75	3,5	20,5	63	10	0,090-0,240
23,0	46,20 27,70	-	3,8	23	67	10	0,090-0,240
25,0	46,20 27,70	66,55 33,30	3,8	25	67	10	0,120-0,300
31,0	69,45 41,65	90,45 45,25	4,2	31	71	12	0,120-0,300

Handreibahle

PREMUS®

	P N/mm ²	K HB	N N/mm ²	
123000	(850)	<150	Alu <600	Kupfer, Messing



HSS	H7	DIN 206	Anschnittform B	Linksdrill 7°	Zylinderschaft mit 4-Kant	CAD
-----	----	---------	--------------------	------------------	------------------------------	-----

Ausführung:

Mit 7° Linksdrillspiral und langem Anschnitt

Verwendung:

Zum Reiben von Hand oder mit der Maschine. Für Durchgangsbohrungen. Der Schnitt ist durch die spiralförmigen Schneiden sehr leicht und auch für unterbrochene Bohrungen geeignet.

AKTIONSPREIS
ab **14,55**

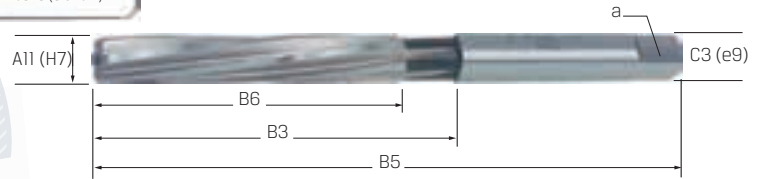

Art.-Nr.	123000	A11 mm	B3 mm	B5 mm	B6 mm	C3 mm	Z	a mm	Art.-Nr.	123000	A11 mm	B3 mm	B5 mm	B6 mm	C3 mm	Z	a mm	Art.-Nr.	123000	A11 mm	B3 mm	B5 mm	B6 mm	C3 mm	Z	a mm
2,0	26,35 17,15	2	-	50	25	2	4	1,6	9,0	32,60 21,20	9	75	124	62	9	6	7	20,0	84,40 54,85	20	119	201	100	20	8	16
2,5	25,00 16,25	2,5	-	58	29	2,5	4	2	10,0	32,60 21,20	10	80	133	66	10	6	8	22,0	97,50 63,40	22	129	215	107	22	8	18
3,0	23,70 15,40	3	-	62	31	3	6	2,4	11,0	35,55 23,10	11	86	142	71	11	6	9	24,0	112,70 73,25	24	137	231	115	24	8	18
3,5	30,65 19,90	3,5	47	71	35	3,5	6	2,7	12,0	38,05 24,75	12	91	152	76	12	6	9	25,0	115,70 75,20	25	137	231	115	25	8	20
4,0	22,40 14,55	4	50	76	38	4	6	3	13,0	57,85 37,60	13	91	152	76	13	6	10	26,0	123,00 79,95	26	137	231	115	26	8	20
4,5	26,75 17,40	4,5	53	81	41	4,5	6	3,4	14,0	62,30 40,50	14	97	163	81	14	8	11	28,0	157,50 102,40	28	149	247	124	28	10	22
5,0	26,05 16,95	5	56	87	44	5	6	3,8	15,0	65,90 42,85	15	97	163	81	15	8	12	30,0	164,90 107,20	30	149	247	124	30	10	22
5,5	28,60 18,60	5,5	59	93	47	5,5	6	4,3	16,0	68,20 44,35	16	105	175	87	16	8	12	32,0	183,80 119,50	32	160	265	133	32	10	24
6,0	25,25 16,40	6	59	93	47	6	6	4,3	17,0	71,05 46,20	17	105	175	87	17	8	13	35,0	223,40 145,20	35	169	284	142	35	10	26
7,0	27,10 17,60	7	66	107	54	7	6	5,5	18,0	79,85 51,90	18	112	188	93	18	8	14,5	38,0	257,10 167,10	38	183	305	152	38	10	29
8,0	29,30 19,05	8	70	115	58	8	6	6,2	19,0	85,70 55,70	19	112	188	93	19	8	14,5	40,0	295,90 192,30	40	183	305	152	40	10	32

Maschinen-Reibahle

PREMUS®

	P N/mm ²	K HB	N N/mm ²	
125200	(850)	<150	Alu <600	
vc = m/min.				
125200	8-15	10-14	14-20	14-20

AKTIONSPREIS
ab **47,-**

HSS-Co	H7	Werk-norm	Form D	Zähne 6	Linksdrill 10°	Zylinder-schaft
--------	----	-----------	--------	---------	-------------------	-----------------

Verwendung:

Speziell für den Formenbau, zum Reiben tiefer oder schwer zugänglicher Bohrungen.

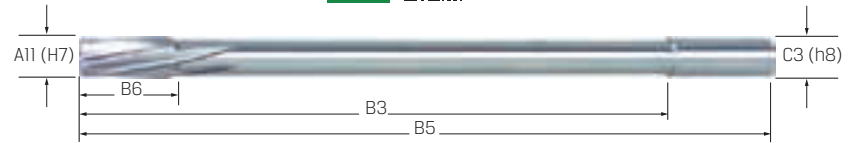

Art.-Nr.	125200 lang	A11 mm	B3 mm	B5 mm	B6 mm	C3 mm	f mm/U	Art.-Nr.	125200 lang	A11 mm	B3 mm	B5 mm	B6 mm	C3 mm	f mm/U	Art.-Nr.	125200 lang	A11 mm	B3 mm	B5 mm	B6 mm	C3 mm	f mm/U
2,5	101,40 67,95	2	45	65	14	2	0,100-0,160	5,0	71,20 47,70	5	90	115	16	5	0,100-0,200	8,0	75,05 50,30	8	130	160	18	8	0,100-0,200
2,0	91,65 61,40	2,5	55	75	14	2,5	0,100-0,160	6,0	79,15 49,00	6	100	130	16	6	0,100-0,200	10,0	85,70 57,40	10	150	190	20	1	0,100-0,200
3,0	71,20 47,70	3	70	90	14	3	0,100-0,160	6,5	98,50 66,00	6,5	100	130	16	6,5	0,100-0,200	12,0	99,45 66,65	12	160	210	20	12	0,100-0,200
4,0	71,20 47,70	4	80	105	16	4	0,100-0,160	7,0	75,95 50,30	7	110	140	18	7	0,100-0,200								

	P N/mm ²	K HB	N N/mm ²	
128000	(850)	<150	Alu <600	Kupfer, Messing
vc = m/min.				
128000	8-15	10-14	14-20	15-30

39% RABATT AUF DEN REGULÄREN KATALOGPREIS

HSS-Co	H7	DIN 208	Form B	Linksdrill mit 4-Kant	UNI
--------	----	---------	--------	--------------------------	-----

Verwendung:

Zum Reiben durchgehender Bohrungen, da die Späne durch die Linksdrillspiral in Schneidrichtung geführt werden.

AKTIONSPREIS
ab **28,-**

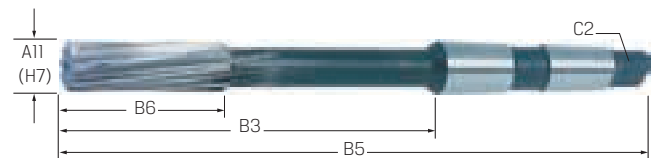

Art.-Nr.	128000	A11 mm	B3 mm	B5 mm	B6 mm	Z	C2	f mm/U	Art.-Nr.	128000	A11 mm	B3 mm	B5 mm	B6 mm	Z	C2	f mm/U	Art.-Nr.	128000	A11 mm	B3 mm	B5 mm	B6 mm	Z	C2	f mm/U
5,0	32,20	5	67,5	133	23	6	MK1	0,100-0,200	18,0	45,85	18	139	219	56	8	MK2	0,200-0,300	30,0	81,95	30	182	281	73	10	MK3	0,300-0,500
6,0	32,20	6	72,5	138	26	6	MK1	0,100-0,200	19,0	48,80	19	143	223	58	8	MK2	0,200-0,300	32,0	106,80	32	193	317	77	10	MK4	0,300-0,500
8,0	34,15	8	90,5	156	33	6	MK1	0,100-0,200	20,0	48,80	20	148	228	60	8	MK2	0,200-0,300	34,0	120,50	34	197	321	78	10	MK4	0,300-0,500
10,0	28,75	10	102,5	168	38	6	MK2	0,100-0,200	21,0	56,90	21	152	232	62	8	MK2	0,200-0,300	35,0	120,50	35	197	321	78	10	MK4	0,300-0,500
11,0	32,20	11	109,5	175	41	6	MK1	0,100-0,200	22,0	55,05	22	157	237	64	8	MK2	0,200-0,300	36,0	130,20	36	201	325	79	10	MK4	0,300-0,500
12,0	31,70	12	116,5	182	44	6	MK1	0,200-0,300	23,0	63,40	23	161	241	66	8	MK2	0,200-0,300	38,0	143,90	38	205	329	81	10	MK4	0,300-0,500
13,0	33,20	13	116,5	182	44	6	MK1	0,200-0,300	24,0	64,90	24	169	268	68	8	MK3	0,200-0,300	40,0	144,80	40	205	329	81	10	MK4	0,300-0,500
14,0	33,65	14	123,5	189	47	8	MK1	0,200-0,300	25,0	66,85	25	169	268	68	8	MK3	0,200-0,300	42,0	158,00	42	209	333	82	10	MK4	0,300-0,500
15,0	40,30	15	124	204	50	8	MK2	0,200-0,300	26,0	72,20	26	174	273	70	8	MK3	0,200-0,300	45,0	188,70	45	212	336	83	12	MK4	0,300-0,500
16,0	40,80	16	130	210	52	8	MK2	0,200-0,300	27,0	81,60	27	178	277	71	10	MK3	0,200-0,300	50,0	236,90	50	220	344	86	12	MK4	0,300-0,500
17,0	44,40	17	134	214	54	8	MK2	0,200-0,300	28,0	79,00	28	178	277	71	10	MK3	0,200-0,300									

Maschinengewindebohrer Inox

	M
	N/mm ²
135010	<1000
vc = m/min.	
135010	3-7

M Metrisches Gewinde	HSS-Co	DIN 371
Anschnittform B 3,5-5 Gang	Metrisch 60°	DIN 13
6H	Durchgangsgloch	M



Ausführung und Verwendung:

- für Durchgangsgewinde
- Anschnittform B, 3,5-5 Gang
- aus Hochleistungs-Schnellstahl mit Cobaltanteil
- dampfangelassen
- für rostfreie Stähle

AKTIONSPREIS
ab **6,77**

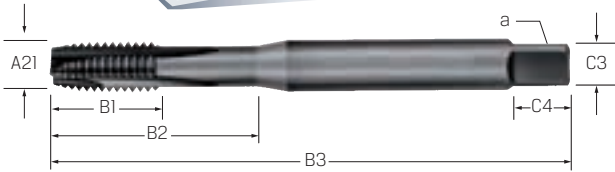

Art.-Nr.	135010 metrisch, HSS-Co, dampf- angelassen	A21 metrisch	Gewinde- steigung mm	B1 mm	B2 mm	B3 mm	C3 mm	C4 mm	a mm	Kern-Ø mm
M3	12,30 6,77	M3	0,5	9	18	56	3,5	6	2,7	2,5
M4	12,30 6,77	M4	0,7	12	21	63	4,5	6	3,4	3,3
M5	12,75 7,01	M5	0,8	13	25	70	6	8	4,9	4,2
M6	12,75 7,01	M6	1	15	30	80	6	8	4,9	5
M8	15,80 8,69	M8	1,25	18	35	90	8	9	6,2	6,8
M10	18,50 10,20	M10	1,5	20	35	100	10	11	8	8,5

	M
	N/mm ²
135110	<1000
vc = m/min.	
135110	3-7

M Metrisches Gewinde	HSS-Co	DIN 376
Anschnittform B 3,5-5 Gang	Metrisch 60°	DIN 13
6H	Durchgangsgloch	M



Ausführung:

- für Durchgangsgewinde
- Anschnittform B, 3,5-5 Gang
- aus Hochleistungs-Schnellstahl mit Cobaltanteil
- dampfangelassen

AKTIONSPREIS
ab **14,40**

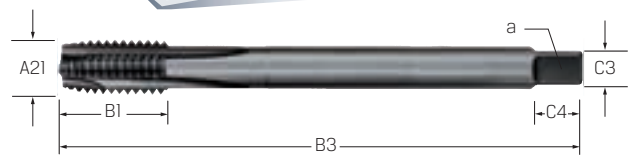

Art.-Nr.	135110 metrisch, HSS-Co, dampf- angelassen	A21 metrisch	Gewinde- steigung mm	B1 mm	B3 mm	C3 mm	C4 mm	a mm	Kern-Ø mm
M12	26,20 14,40	M12	1,75	29	110	9	10	7	10,2
M14	40,15 22,10	M14	2	30	110	11	12	9	12
M16	40,55 22,30	M16	2	32	110	12	12	9	14

	M
	N/mm ²
135410	<1000
vc = m/min.	
135410	3-7

M Metrisches Gewinde	HSS-Co	DIN 371
35° Drill →	Anschnittform C 2-3 Gang	Metrisch 60°
DIN 13	6H	Grundloch
2 × A21	M	

Ausführung:

- für Grundlochgewinde
- Anschnittform C, 2-3 Gang, 35 Grad RSP
- aus Hochleistungs-Schnellstahl mit Cobaltanteil
- dampfangelassen

Verwendung:

Speziell für rostfreie Stähle.

AKTIONSPREIS
ab **6,82**

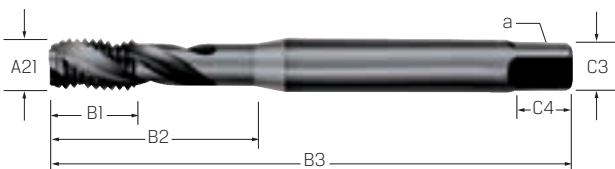

Art.-Nr.	135410 metrisch, HSS-Co, dampf- angelassen	A21 metrisch	Gewinde- steigung mm	B1 mm	B2 mm	B3 mm	C3 mm	C4 mm	a mm	Kern-Ø mm
M3	12,40 6,82	M3	0,5	5	18	56	3,5	6	2,7	2,5
M4	12,40 6,82	M4	0,7	7	21	63	4,5	6	3,4	3,3
M5	12,85 7,07	M5	0,8	8	25	70	6	8	4,9	4,2
M6	12,85 7,07	M6	1	10	30	80	6	8	4,9	5
M8	16,30 8,97	M8	1,25	13	35	90	8	9	6,2	6,8
M10	19,70 10,85	M10	1,5	15	39	100	10	11	8	8,5

	M
	N/mm ²
135510	<1000
vc = m/min.	
135510	3-7

M Metrisches Gewinde	HSS-Co	DIN 376
35° Drill →	Anschnittform C 2-3 Gang	Metrisch 60°
DIN 13	6H	Grundloch
2 × A21	M	

Ausführung:

- für Grundlochgewinde
- Anschnittform C, 2-3 Gang, 35 Grad RSP
- aus Hochleistungs-Schnellstahl mit Cobaltanteil
- dampfangelassen

Verwendung:

Speziell für rostfreie Stähle.

AKTIONSPREIS
ab **13,90**

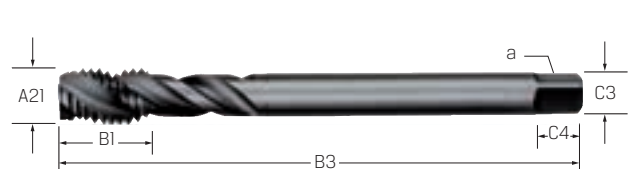

Art.-Nr.	135510 metrisch, HSS-Co, dampf- angelassen	A21 metrisch	Gewinde- steigung mm	B1 mm	B3 mm	C3 mm	C4 mm	a mm	Kern-Ø mm
M12	25,30 13,90	M12	1,75	18	110	9	10	7	10,2
M14	35,50 19,55	M14	2	20	110	11	12	9	12
M16	47,80 26,30	M16	2	20	110	12	12	9	14

Maschinengewindebohrer-Satz Stahl

Ausführung:

- Satz in Kunststoffkassette
- zusammengestellt aus Maschinengewindebohrern, Typ ST/OX und Spiralbohrer, Typ N, CBN-geschliffen



M Metrisches Gewinde	HSS-Co	DIN 371
DIN 376 ab M12	Anschnittform B 3-5 Gang	Metrisch 60°
DIN 13	6H	Durchgangsloch
P		

AKTIONSPREIS 78,80

Art.-Nr.	137940 mit Kernlochbohrer	Inhalt
M3-M12	143,30 78,80	Maschinengewindebohrer 132310 M3-M10 Maschinengewindebohrer 132410 M12 Spiralbohrer 100020 Ø 2,5 3,3 4,2 5 6,8 8,5 10,2 mm

Ausführung:

- Satz in Kunststoffkassette
- zusammengestellt aus Maschinengewindebohrer 133050/133150 und Spiralbohrer 100020



M Metrisches Gewinde	HSS-Co	DIN 371
DIN 376 ab M12	40° Drill	Anschnittform C 2-3 Gang
Metrisch 60°	DIN 13	6H
Grundloch	2 x A21	P

AKTIONSPREIS 77,35

Art.-Nr.	137950 RSP40, mit Kernlochbohrer	Inhalt
M3-M12	140,60 77,35	Maschinengewindebohrer 133050 M3-M10 Maschinengewindebohrer 133150 M12 Spiralbohrer 100020 Ø 2,5 3,3 4,2 5 6,8 8,5 10,2 mm

Maschinengewindebohrer-Satz Inox

Ausführung:

- Satz in Kunststoffkassette
- zusammengestellt aus Maschinengewindebohrer und Spiralbohrer



M Metrisches Gewinde	HSS-Co	DIN 371
DIN 376 ab M12	Anschnittform B 3-5 Gang	Metrisch 60°
DIN 13	6H	Durchgangsloch
M		

AKTIONSPREIS 96,80

Art.-Nr.	137980 mit Kernlochbohrer	Inhalt
M3-M12	176,00 96,80	Maschinengewindebohrer 135010 M3-M10 Maschinengewindebohrer 135110 M12 Spiralbohrer 100420 Ø 2,5 3,3 4,2 5 6,8 8,5 10,2 mm

Ausführung:

- Satz in Kunststoffkassette
- zusammengestellt aus Maschinengewindebohrer 135410/135510 und Spiralbohrer 100420



M Metrisches Gewinde	HSS-Co	DIN 371
DIN 376 ab M12	35° Drill	Anschnittform C 2-3 Gang
Metrisch 60°	DIN 13	6H
Grundloch	2 x A21	M

AKTIONSPREIS 97,50

Art.-Nr.	137990 RSP35, mit Kernlochbohrer	Inhalt
M3-M12	177,30 97,50	Maschinengewindebohrer 135410 M3-M10 Maschinengewindebohrer 135510 M12 Spiralbohrer 100420 Ø 2,5 3,3 4,2 5 6,8 8,5 10,2 mm

Zirkularbohringewindefräser VHM Universal



	P N/mm ²	H HRC	M N/mm ²	K HB	S N/mm ²
138970	<1200	<66	<1100	<260	<1200
vc = m/min.					
138970	60-85	30-55	30-45	75-85	40-50

Ausführung:

- Zirkularbohringewindefräser für Innengewinde
- 2,5 x A21
- Schaftausführung HA
- linksschneidend
- gerade genutet
- AITISIN-beschichtet

M Metrisches Gewinde	VHM	beschichtet	Metrisch 60°	DIN 13	Zähne 4
2,5 x A21	6535 HA-Schaft	linksschneidend	UNI		

Verwendung:

Universell einsetzbares Werkzeug zur Fertigung von Innengewinden. Bearbeitung von Werkstoffen bis 66 HRC möglich.

Art.-Nr.	138970 BGFS, 2,5x A21, metrisch	A21 mm	Gewindesteigung mm	Bereich	B1 mm	B2 mm	B3 mm	C3 mm	Z	fz mm/Zahn
0020	117,00 85,40	2,3	0,5	M 3 - M 4x0,5	1,5	8,2	58	6	4	0,007 - 0,017
0024	113,00 82,50	3,1	0,7	M 4 - M 5x0,7	2,1	11,2	58	6	4	0,011 - 0,019
0026	113,00 82,50	3,9	0,8	M 5 - M 6x0,8	2,4	13,7	58	6	4	0,014 - 0,024
0028	113,00 82,50	4,7	1	M 6 - M 8x1,0	3	17,6	58	6	4	0,017 - 0,030
0030	131,00 95,65	6,4	1,25	M 8 - M 10x1,25	3,8	22	62	8	4	0,023 - 0,038
0032	140,00 102,20	8,1	1,5	M 10 - M 12x1,5	4,5	27,5	76	10	4	0,028 - 0,045
0033	142,00 103,70	9,8	1,75	M 12 - M 14x1,75	5,2	32,8	76	10	4	0,033 - 0,055
0034	177,00 129,20	11,5	2	M 14 - M 16x2,0	6	38,2	88	12	4	0,037 - 0,060
0035	216,00 157,70	13,4	2	M 16 - M 18x2,0	6	43,2	92	14	4	0,041 - 0,064

AKTIONSPREIS ab 82,50

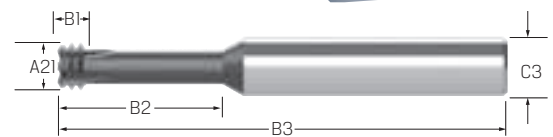

Schneideisen HSS

PREMUS®

	P
	N/mm ²
140020	(850)
vc = m/min.	
140020	8-14

M	HSS	DIN EN 22568
Metrisches Gewinde		
Schalänschnitt	Metrisch	DIN 13 16g
P		

Ausführung:

- Form B geschlossen
- mit Schalänschnitt ab M3

Verwendung:

Für Hand- und Maschinengebrauch, zur Bearbeitung von Stahl bis ca. 800 N/mm² sowie unterschiedlichster Werkstoffe. Der Schalänschnitt bewirkt ein freies Abfließen der Späne nach vorne und eine Verringerung des Schnittmomentes. Spänestauungen in den Spanlöchern werden vermieden. Dadurch wird eine verbesserte Oberflächengüte bei den geschnittenen Gewinden und eine höhere Standzeit erreicht. Alle auf Maschinen eingesetzte Schneideisen müssen daher mit Schalänschnitt ausgestattet sein.

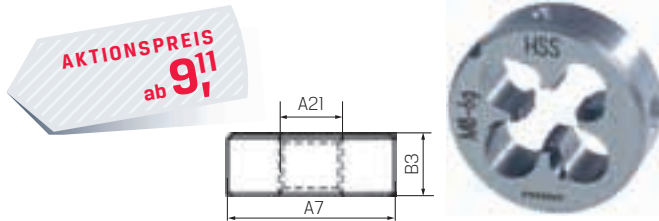

Art.-Nr.	140020	A21 metrisch	A3	A7 mm	B3 mm
M2	15,50 11,65	M2	0,4	16	5
M2,5	14,40 10,80	M2,5	0,45	16	5
M3	12,15 9,11	M3	0,5	20	5
M4	12,15 9,11	M4	0,7	20	5
M5	12,15 9,11	M5	0,8	20	7
M6	12,15 9,11	M6	1	20	7
M8	13,35 10,00	M8	1,25	25	9
M10	16,45 12,35	M10	1,5	30	11
M12	21,40 16,05	M12	1,75	38	14
M14	22,05 16,55	M14	2	38	14
M16	28,70 21,55	M16	2	45	18
M18	30,30 22,75	M18	2,5	45	18
M20	30,30 22,75	M20	2,5	45	18
M22	45,30 34,00	M22	2,5	55	22
M24	45,30 34,00	M24	3	55	22
M27	75,60 56,70	M27	3	65	25
M30	75,60 56,70	M30	3,5	65	25

Schneideisen HSS

JBO

	P
	N/mm ²
140200	(850)
vc = m/min.	
140200	8-14

MF	HSS	DIN EN 22568
Metrisches Feingewinde		
Schalänschnitt	Metrisch Fein	DIN 13 16g
P		

Ausführung:

- Form B geschlossen
- mit Schalänschnitt

Verwendung:

Für Hand- und Maschinengebrauch, zur Bearbeitung von Stahl bis ca. 800 N/mm² sowie unterschiedlichster Werkstoffe. Der Schalänschnitt bewirkt ein freies Abfließen der Späne nach vorne und eine Verringerung des Schnittmomentes. Spänestauungen in den Spanlöchern werden vermieden. Dadurch wird eine verbesserte Oberflächengüte bei den geschnittenen Gewinden und eine höhere Standzeit erreicht. Alle auf Maschinen eingesetzte Schneideisen müssen daher mit Schalänschnitt ausgestattet sein.

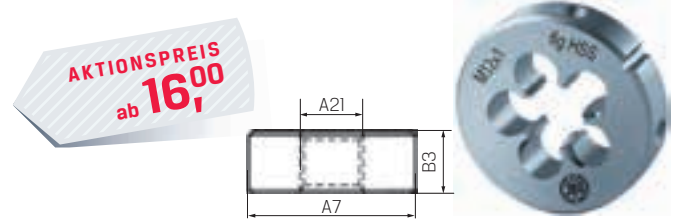

Art.-Nr.	140200	A21 metrisch	A3	A7 mm	B3 mm
M4x0,35	27,80 23,05	M4	0,35	20	5
M4x0,5	19,00 16,45	M4	0,5	20	5
M5x0,5	19,40 16,10	M5	0,5	20	5
M6x0,5	19,40 16,10	M6	0,5	20	5
M6x0,75	19,30 16,00	M6	0,75	20	7
M7x0,75	21,70 18,00	M7	0,75	25	9
M8x0,5	28,60 23,75	M8	0,5	25	9
M8x0,75	20,40 16,95	M8	0,75	25	9
M8x1	20,10 16,70	M8	1	25	9
M9x1	25,40 21,10	M9	1	25	9
M10x0,75	26,90 22,35	M10	0,75	30	11
M10x1	24,20 20,10	M10	1	30	11
M10x1,25	26,30 21,85	M10	1,25	30	11
M11x1	27,10 22,50	M11	1	30	11
M12x1	31,60 26,25	M12	1	38	10
M12x1,25	33,10 27,45	M12	1,25	38	10
M12x1,5	29,10 24,15	M12	1,5	38	10
M14x1	31,90 26,50	M14	1	38	10
M14x1,25	33,30 27,65	M14	1,25	38	10
M14x1,5	29,10 24,15	M14	1,5	38	10
M15x1	33,50 27,80	M15	1	38	10
M16x1	44,10 36,60	M16	1	45	14
M16x1,5	39,90 33,10	M16	1,5	45	14
M18x1	44,10 36,60	M18	1	45	14
M18x1,5	39,90 33,10	M18	1,5	45	14
M20x1	44,10 36,60	M20	1	45	14
M20x1,5	39,90 33,10	M20	1,5	45	14
M20x2	45,60 37,85	M20	2	45	14
M22x1,5	52,30 43,40	M22	1,5	55	16
M24x1	58,70 48,70	M24	1	55	16
M24x1,5	52,30 43,40	M24	1,5	55	16
M24x2	58,10 48,20	M24	2	55	16
M25x1,5	62,20 51,65	M25	1,5	55	16
M26x1,5	62,20 51,65	M26	1,5	55	16
M27x1,5	77,60 64,40	M27	1,5	65	18
M27x2	85,40 70,90	M27	2	65	18
M28x1,5	77,60 64,40	M28	1,5	65	18
M30x1,5	77,60 64,40	M30	1,5	65	18
M30x2	85,40 70,90	M30	2	65	18
M32x1,5	79,00 65,55	M32	1,5	65	18
M35x1,5	80,90 67,15	M35	1,5	65	18
M36x1,5	80,90 67,15	M36	1,5	65	18
M36x2	85,40 70,90	M36	2	65	18
M40x1,5	123,00 102,10	M40	1,5	75	20

Schneideisenhalter

PRETEC®

Ausführung:

- Gehäuse aus Druckguss
- mit gehärteten Schrauben zur Befestigung des Schneideisens
- Griffe aus Automatenstahl verzinkt

DIN 225

Verwendung:
Zur Aufnahme runder Schneideisen nach DIN EN 22568.

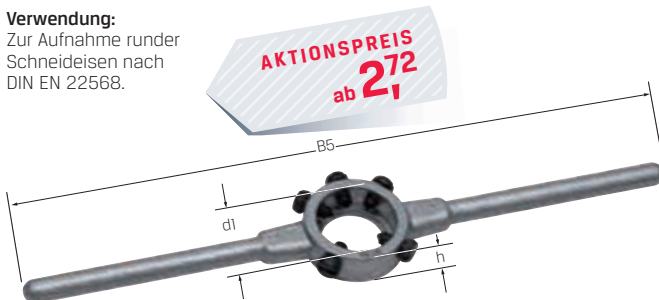

Art.-Nr.	148801 Standard	d1 mm	h mm	l1 mm
16x5	3,80 2,72	16	5	160
20x5	3,80 2,72	20	5	200
20x7	3,80 2,72	20	7	200
25x9	5,10 3,63	25	9	224
30x11	8,20 5,74	30	11	280
38x10	11,70 8,19	38	10	315
38x14	11,70 8,19	38	14	315
45x14	15,25 10,70	45	14	450
45x18	15,05 10,55	45	18	450
55x16	19,90 13,95	55	16	560
55x22	19,90 13,95	55	22	560
65x18	31,05 21,75	65	18	630
65x25	31,05 21,75	65	25	630
75x20	76,25 53,40	75	20	800
90x36	97,90 68,55	90	36	900

Kreissägeblatt HSS



Verwendung:

Vielseitige Anwendung zum Trennen, Schlitzten etc. Durch die feine Zahnung und die kleinen Spanräume ist dieses Sägeblatt für harte, spröde, allgemein kurzspanende Werkstoffe gut geeignet. Für leichten und mittleren Schnitt (dünnwandiges Material).

AKTIONSPREIS
ab **11,95**

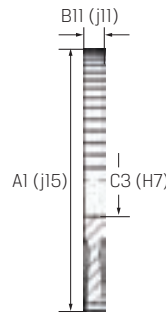

Art.-Nr.	150000 fein A	A1 mm	B11 mm	C3 mm	Z	Art.-Nr.	150000 fein A	A1 mm	B11 mm	C3 mm	Z	Art.-Nr.	150000 fein A	A1 mm	B11 mm	C3 mm	Z	Art.-Nr.	150000 fein A	A1 mm	B11 mm	C3 mm	Z
20x0,2x5	23,70 14,20	20	0,2	5	80	32x0,4x8	23,15 13,90	32	0,4	8	80	50x2,0x13	33,10 19,85	50	2	13	64	100x0,5x22	43,15 25,90	100	0,5	22	160
20x0,3x5	21,00 13,10	20	0,3	5	64	32x0,5x8	22,70 13,60	32	0,5	8	80	63x0,4x16	34,25 20,55	63	0,4	16	128	100x0,8x22	42,05 25,60	100	0,8	22	128
20x0,4x5	20,85 12,50	20	0,4	5	64	32x0,6x8	22,25 13,35	32	0,6	8	64	63x0,5x16	31,60 18,95	63	0,5	16	128	100x1,0x22	43,15 25,90	100	1	22	128
20x0,5x5	20,40 12,25	20	0,5	5	48	32x0,8x8	21,00 13,10	32	0,8	8	64	63x0,6x16	31,75 19,05	63	0,6	16	100	100x1,2x22	43,05 26,30	100	1,2	22	128
20x0,6x5	20,10 12,05	20	0,6	5	48	32x1,0x8	23,60 14,15	32	1	8	64	63x0,8x16	31,15 18,70	63	0,8	16	100	100x1,6x22	52,60 31,55	100	1,6	22	100
20x0,8x5	19,90 11,95	20	0,8	5	48	32x1,6x8	25,90 15,55	32	1,6	8	48	63x1,0x16	31,75 19,05	63	1	16	100	100x2,0x22	58,10 34,85	100	2	22	100
20x1,0x5	20,95 12,55	20	1	5	40	32x2,0x8	28,15 16,90	32	2	8	48	63x1,2x16	32,50 19,50	63	1,2	16	80	100x2,5x22	65,75 39,45	100	2,5	22	100
20x1,2x5	22,25 13,35	20	1,2	5	40	40x0,2x10	28,15 16,90	40	0,2	10	128	63x1,6x16	36,10 21,65	63	1,6	16	80	100x3,0x22	70,50 42,30	100	3	22	80
20x1,6x5	25,00 15,00	20	1,6	5	40	40x0,3x10	26,75 16,05	40	0,3	10	100	63x2,0x16	40,30 24,20	63	2	16	80	100x4,0x22	90,30 54,20	100	4	22	80
20x2,0x5	25,40 15,25	20	2	5	32	40x0,4x10	26,05 15,65	40	0,4	10	100	63x2,5x16	42,05 25,25	63	2,5	16	64	125x1,0x22	62,25 37,35	125	1	22	160
25x0,5x8	21,20 12,70	25	0,5	8	64	40x0,5x10	25,40 15,25	40	0,5	10	80	80x0,5x22	37,40 22,45	80	0,5	22	128	125x1,2x22	62,25 37,35	125	1,2	22	128
25x0,8x8	20,85 12,50	25	0,8	8	48	40x0,8x10	24,30 14,60	40	0,8	10	80	80x0,3x22	39,15 23,50	80	0,3	22	160	125x1,6x22	65,55 39,35	125	1,6	22	128
25x1,0x8	22,00 13,20	25	1	8	48	40x1,0x10	24,55 14,75	40	1	10	64	80x0,4x22	39,15 23,50	80	0,4	22	160	125x2,0x22	68,55 41,15	125	2	22	128
25x1,2x8	23,60 14,15	25	1,2	8	48	40x1,2x10	25,40 15,25	40	1,2	10	64	80x0,5x22	37,40 22,45	80	0,5	22	128	125x2,5x22	75,70 45,40	125	2,5	22	100
25x1,6x8	25,10 15,05	25	1,6	8	40	40x2,0x10	29,50 17,70	40	2	10	48	80x0,8x22	36,50 21,90	80	0,8	22	128	125x3,0x22	84,95 50,95	125	3	22	100
25x2,0x8	26,75 16,05	25	2	8	40	40x3,0x10	36,65 23,20	40	3	10	48	80x1,0x22	36,95 22,15	80	1	22	100	160x1,0x32	98,05 59,30	160	1	32	160
25x3,0x8	32,00 19,75	25	3	8	32	50x0,3x13	29,95 17,95	50	0,3	13	128	80x1,2x22	37,85 22,70	80	1,2	22	100	160x1,6x32	103,10 61,85	160	1,6	32	160
25x5,0x8	44,00 26,95	25	5	8	32	50x0,5x13	26,15 16,90	50	0,5	13	100	80x1,6x22	40,30 24,20	80	1,6	22	100	160x2,0x32	105,20 63,10	160	2	32	128
32x0,2x8	25,90 15,55	32	0,2	8	100	50x0,8x13	27,20 16,30	50	0,8	13	80	80x2,0x22	44,00 26,40	80	2	22	80	160x3,0x32	121,70 73,00	160	3	32	128
32x0,25x8	25,40 15,25	32	0,25	8	100	50x1,0x13	27,75 16,65	50	1	13	80	80x3,0x22	56,60 33,95	80	3	22	80	200x2,0x32	147,00 88,70	200	2	32	160
32x0,3x8	23,60 14,15	32	0,3	8	80	50x1,6x13	31,35 18,80	50	1,6	13	64	80x5,0x22	80,50 48,30	80	5	22	64						

Sägeblattaufnahme DIN 1835



Ausführung und Verwendung:

Zur Aufnahme von Metallkreissägeblättern 150000 - 150405. Einfaches, sicheres und schnelles Spannen des Sägeblattes, Selbstsicherung. Jede Sägeblattstärke spannbar. Genauester Rundlauf.



AKTIONSPREIS
ab **74,50**

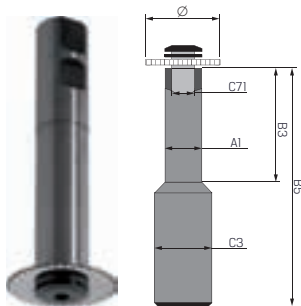

Art.-Nr.	246418	C3 mm	C71 mm	A1 mm	B3 mm	B5 mm	Sägeblatt Ø mm
20	107,70 75,40	20	5	10	30	94	20
25	107,70 75,40	20	8	13	42	104	25
32	107,70 75,40	20	8	16	53	110	32
40	107,70 75,40	20	10	19,5	60	114	40
50	107,70 75,40	25	13	24,5	77	141	50
63	107,70 75,40	25	16	24,5	77	141	63
80	143,00 100,70	25	22	34	92	160	80
100	143,00 100,70	25	22	39,5	92	160	100

Art.-Nr.	246418	Ausführung
SATZ	6x2,10 428,50	bestehend aus Sägeblattaufnahme Ø 20 - 63 mm

Walzenstirnfräser



	P N/mm ²	M N/mm ²	K HB
154600	<1200	<750	<240
154601			
vc = m/min.			
154600	18-37	10-12	17-25
154601			

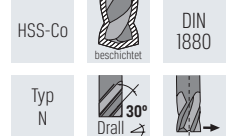

Mitnahme:

Quer- und Längsnut DIN 138.

AKTIONSPREIS
ab **66,90**

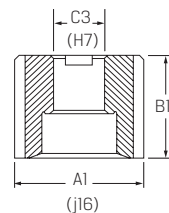

Art.-Nr.	154600	154601 TiAlN	A1 mm	B11 mm	C3 mm	Z	fz mm/Zahn
40x32x16	121,00 66,90	153,00 84,15	40	32	16	6	0,080-0,088
50x36x22	154,00 85,15	191,50 105,30	50	36	22	8	0,085-0,094
63x40x27	210,00 115,70	258,10 142,00	63	40	27	8	0,100-0,110
80x45x27	308,50 169,70	372,50 204,90	80	45	27	10	0,110-0,120

Winkel-Schaftfräser HSS-Co Universal

PREMUS°

	P N/mm ²	M N/mm ²	K HB	S N/mm ²	N N/mm ²	HSS-Co	DIN 1833 C	Drall 0°
169351	<1000	<850	<240	Titan (1200)	Kupfer, Messing Kunst- stoffe			
vc = m/min.								
169351	25-40	10-30	30-55	10-25	90-110	100-250	1835 B-Schaft	UNI

	P N/mm ²	M N/mm ²	K HB	S N/mm ²	N N/mm ²	HSS-Co	DIN 1833 D	Drall 0°
169361	<1000	<850	<240	Titan (1200)	Kupfer, Messing Kunst- stoffe			
vc = m/min.								
169361	25-40	10-30	30-55	10-25	90-110	100-250	1835 B-Schaft	UNI

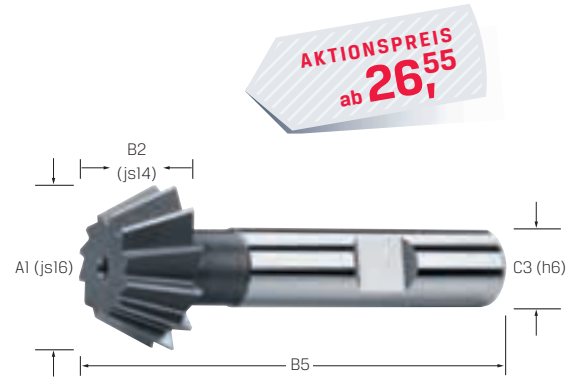
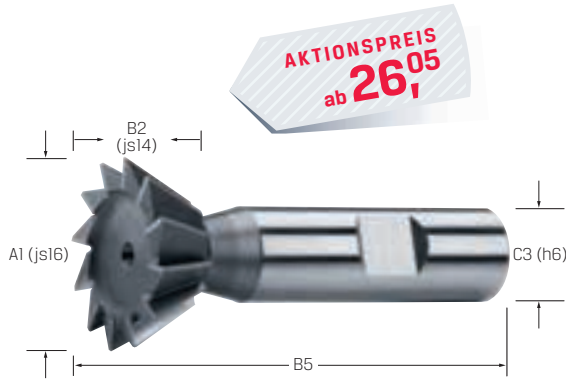

Art.-Nr.	169351 45° und 60°	G5	A1 mm	B2 mm	B5 mm	C3 mm	Z	fz mm/Zahn
45×16,0	47,40 26,05	45	16	4	60	12	10	0,040-0,080
45×20,0	60,55 33,30	45	20	5	63	12	10	0,060-0,100
45×25,0	75,45 41,50	45	25	6,3	67	12	10	0,060-0,100
45×32,0	97,00 53,80	45	32	8	71	16	12	0,060-0,100
60×16,0	47,40 26,05	60	16	6,3	60	12	10	0,060-0,100
60×20,0	60,55 33,30	60	20	8	63	12	10	0,060-0,100
60×25,0	75,45 41,50	60	25	10	67	12	10	0,060-0,100
60×32,0	97,00 53,80	60	32	12,5	71	16	12	0,060-0,100

Art.-Nr.	169361 45° und 60°	G5	A1 mm	B2 mm	B5 mm	C3 mm	Z	fz mm/Zahn
45×16,0	40,30 26,55	45	16	4	60	12	10	0,040-0,080
45×20,0	61,65 33,90	45	20	5	63	12	10	0,060-0,100
45×25,0	76,95 42,30	45	25	6,3	67	12	10	0,060-0,100
45×32,0	99,70 54,85	45	32	8	71	16	12	0,060-0,100
60×16,0	40,30 26,55	60	16	6,3	60	12	10	0,060-0,100
60×20,0	61,65 33,90	60	20	8	63	12	10	0,060-0,100
60×25,0	76,95 42,30	60	25	10	67	12	10	0,060-0,100
60×32,0	99,70 54,85	60	32	12,5	71	16	12	0,060-0,100

Schaftfräser VHM Universal

PRETEC°

	P N/mm ²	M N/mm ²	K HB	N N/mm ²
175246	<1400	<850	>250	Aluminium (7% Si)
vc = m/min.				
175246	80-160	50-85	85-120	120-220

VHM	beschichtet	DIN 6527	Zähne 2	Drall 30°	Zentrumschneit	6535 HA-Schaft
6535 HB-Schaft	lang	UNI				

Ausführung:

- Schaft-Ø C3 3,00 mm = HA
- Schaft-Ø C3 6,00 mm = HB
- 30° gedrallt
- lange Ausführung
- Schneidspitzen mit Schutzfase
- beschichtet

Verwendung:

Universell einsetzbar.

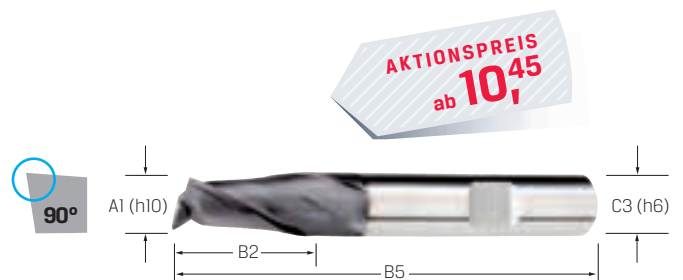

Art.-Nr.	175246 lang, TiAlN	A1 mm	B2 mm	B5 mm	C3 mm	G2 mm	fz mm/Zahn
1,00	26,95 18,85	1	2	38	3	0,03	0,007-0,013
1,50	26,95 18,85	1,5	3	38	3	0,03	0,007-0,013
2,00	27,25 19,10	2	6	57	6	0,03	0,007-0,013
2,50	27,25 19,10	2,5	7	57	6	0,05	0,010-0,018
3,00	14,90 10,45	3	7	57	6	0,05	0,010-0,018
4,00	14,90 10,45	4	8	57	6	0,05	0,010-0,018
5,00	14,90 10,45	5	10	57	6	0,05	0,010-0,018
6,00	14,90 10,45	6	10	57	6	0,05	0,015-0,025
8,00	10,70 13,10	8	16	63	8	0,1	0,018-0,032
10,00	20,55 20,00	10	19	72	10	0,1	0,027-0,042
12,00	44,15 30,90	12	22	83	12	0,1	0,030-0,049
16,00	72,50 50,75	16	26	92	16	0,15	0,039-0,063
20,00	120,70 90,10	20	32	104	20	0,15	0,048-0,070

Schafffräser VHM Universal

	P N/mm ²	M N/mm ²	K HB	N N/mm ²
175346	<1400	<850	>250	Aluminium <7% Si
vc = m/min.				
175346	80-160	50-85	85-120	120-220 100-160

Ausführung:

- 30° gedrallt
- lange Ausführung
- Schneidspitzen mit Schutzfase
- beschichtet

Verwendung:

Universell einsetzbar.

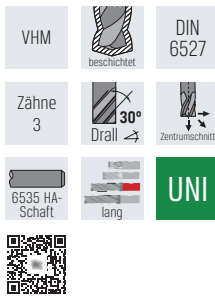

AKTIONSPREIS
ab **11,25**



Art.-Nr.	175346 lang, TiAlN	A1 mm	B2 mm	B5 mm	C3 mm	G2 mm	fz mm/Zahn
2,80	16,05 11,25	2,8	7	57	6	0,05	0,007-0,013
3,00	16,05 11,25	3	7	57	6	0,05	0,007-0,013
3,80	16,05 11,25	3,8	8	57	6	0,05	0,007-0,013
4,00	16,05 11,25	4	8	57	6	0,05	0,010-0,018
4,80	16,05 11,25	4,8	10	57	6	0,05	0,010-0,018
5,00	16,10 11,25	5	10	57	6	0,05	0,010-0,018
5,80	16,05 11,25	5,8	10	57	6	0,05	0,010-0,018
6,00	16,05 11,25	6	10	57	6	0,05	0,015-0,025
6,80	21,25 14,90	6,8	13	63	8	0,1	0,015-0,025
7,00	21,25 14,90	7	13	63	8	0,1	0,015-0,025
7,80	21,25 14,90	7,8	16	63	8	0,1	0,015-0,025
8,00	21,25 14,90	8	16	63	8	0,1	0,018-0,032
8,70	27,45 19,20	8	16	63	8	0,1	0,018-0,032
9,00	27,45 19,20	9	16	72	10	0,1	0,018-0,032
9,70	27,45 19,20	9,7	19	72	10	0,1	0,018-0,032
10,00	27,45 19,20	10	19	72	10	0,1	0,027-0,042
11,70	38,45 26,90	11,7	22	83	12	0,1	0,027-0,042
12,00	38,45 26,90	12	22	83	12	0,1	0,030-0,049
13,70	46,25 32,40	13,7	22	83	14	0,15	0,030-0,049
14,00	46,25 32,40	14	22	83	14	0,15	0,030-0,049
15,70	63,45 44,40	15,7	26	92	16	0,15	0,039-0,063
16,00	63,45 44,40	16	26	92	16	0,15	0,039-0,063
18,00	79,25 55,50	18	26	92	18	0,15	0,039-0,063
20,00	94,10 65,85	20	32	104	20	0,15	0,048-0,070

	P N/mm ²	M N/mm ²	K HB	S N/mm ²	N N/mm ²
175316	<1400	<850	>250	Titan Nickel	Alu. <7% Si
vc = m/min.					
175316	80-160	50-85	85-120	30-55	15-28 120-220 110-160

Ausführung:

- 30° gedrallt
- extra kurze Ausführung
- Schneidspitzen mit Schutzfase
- beschichtet

Verwendung:

Universell einsetzbar.



AKTIONSPREIS
ab **11,90**



Art.-Nr.	175316 extra kurz, TiAlN	A1 mm	B2 mm	B5 mm	C3 mm	G2 mm	fz mm/Zahn
2,00	17,00 11,90	2	4	38	6	0,03	0,007-0,013
2,50	17,00 11,90	2,5	5	38	6	0,05	0,007-0,013
3,00	17,00 11,90	3	5	38	6	0,05	0,007-0,013
3,50	17,00 11,90	3,5	6	38	6	0,05	0,007-0,013
4,00	17,00 11,90	4	7	38	6	0,05	0,010-0,018
4,50	17,00 11,90	4,5	8	38	6	0,05	0,010-0,018
5,00	17,00 11,90	5	8	38	6	0,05	0,010-0,018
5,50	17,00 11,90	5,5	8	38	8	0,05	0,010-0,018
5,75	17,00 11,90	5,75	8	38	6	0,05	0,010-0,018
6,00	17,00 11,90	6	8	38	6	0,05	0,015-0,025
6,75	21,05 14,75	6,75	10	42	8	0,1	0,015-0,025
7,00	21,05 14,75	7	10	42	8	0,1	0,015-0,025
7,75	21,05 14,75	7,75	10	42	8	0,1	0,015-0,025
8,00	21,05 14,75	8	11	43	8	0,1	0,018-0,032
8,70	27,45 19,20	8,7	11	48	10	0,1	0,018-0,032
9,00	27,45 19,20	9	11	48	10	0,1	0,018-0,032
9,70	27,45 19,20	9,7	11	48	10	0,1	0,018-0,032
10,00	27,45 19,20	10	13	50	10	0,1	0,027-0,042
12,00	35,60 24,90	12	15	55	12	0,1	0,030-0,049
14,00	43,75 30,65	14	15	58	14	0,15	0,030-0,049
16,00	72,10 50,45	16	18	62	16	0,15	0,039-0,063
18,00	82,45 57,70	18	20	70	18	0,15	0,039-0,063
20,00	88,10 61,65	20	22	75	20	0,15	0,048-0,070

Vollradiusfräser VHM Universal

	P N/mm ²	H HRC	M N/mm ²	K HB	S N/mm ²	N N/mm ²
178230	<1400	<48	<850	<300	Titan-Leg. Titan <1300	Alu-minium <7% Si
vc = m/min.						
178230	140-240	70-130	60-130	100-180	60-130	30-60 150-300 140-260

Ausführung:

- 30° gedrallt
- lange Ausführung
- beschichtet

Verwendung:

universell einsetzbar

AKTIONSPREIS
ab **11,25**

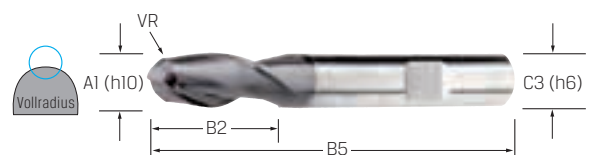
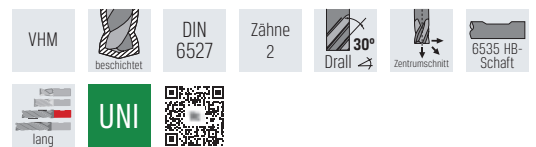

Art.-Nr.	178230 lang, TiAlN	A1 mm	B2 mm	B5 mm	C3 mm	VR mm	fz mm/Zahn
2,00	16,05 11,25	2	6	57	6	1	0,020-0,030
3,00	16,05 11,25	3	7	57	6	1,5	0,030-0,040
4,00	16,05 11,25	4	8	57	6	2	0,035-0,045
5,00	16,05 11,25	5	10	57	6	2,5	0,035-0,045
6,00	16,05 11,25	6	10	57	6	3	0,040-0,050
8,00	20,35 14,25	8	16	63	8	4	0,050-0,070
10,00	30,65 21,45	10	19	72	10	5	0,070-0,100
12,00	44,15 30,90	12	22	83	12	6	0,080-0,120
16,00	73,25 51,30	16	26	92	16	8	0,100-0,150
20,00	122,20 85,55	20	32	104	20	10	0,100-0,150

Produktinformation

HILMA.TS

Turmspannsysteme in unterschiedlichsten Backenbreiten, Bauformen, Betätigungen

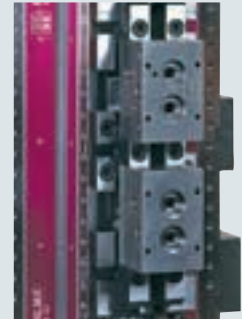
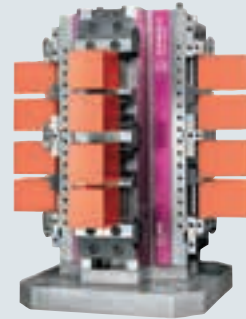
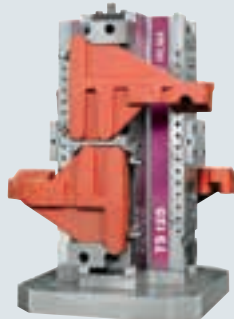
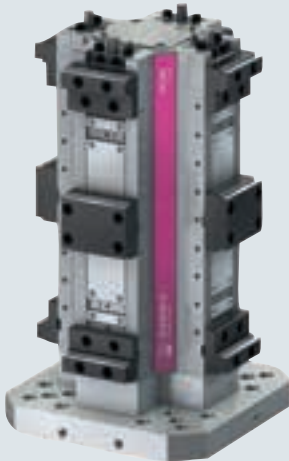

kundenspezifische Lösungen

bis zu 16 Werkstücke pro TS

optimale Zugänglichkeit dank SlimFlex Backen

HILMA.UC

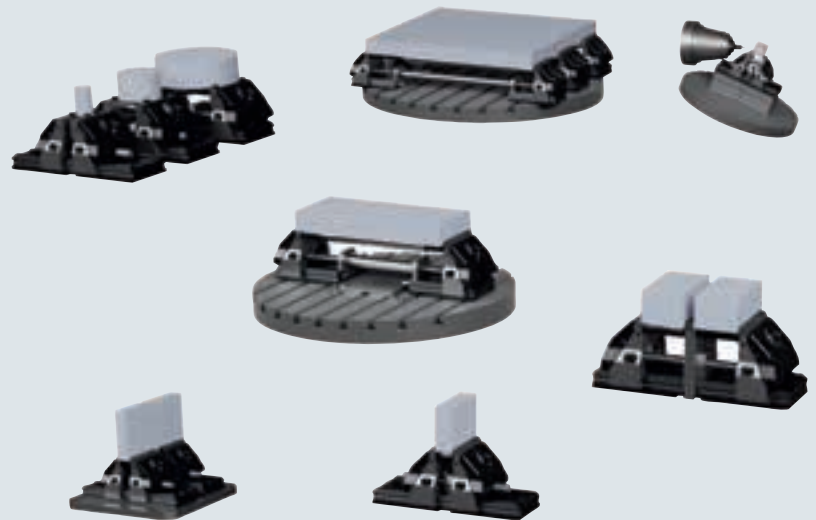

Universal Spannsystem, zentrisch spannend

- ▶ modulares Baukastensystem
- ▶ Spannereich bis 600 mm
- ▶ dank neuer Spannphysik keine Krafteinleitung ins Unterteil

STARK.NPS

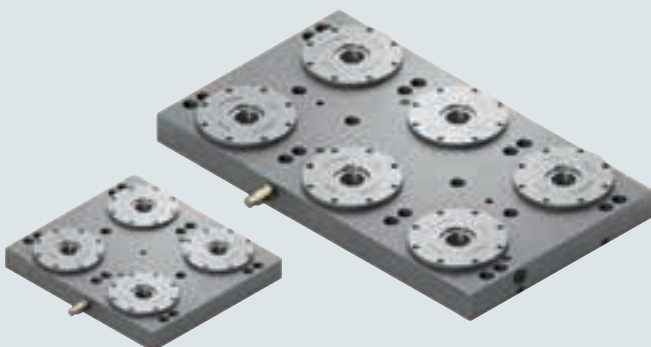

Nullpunktspannsysteme für maximale Flexibilität in der Fertigung

Medium

- ▶ **mechanische** Systeme
- ▶ **pneumatische** Systeme
- ▶ **hydraulische** Systeme
- ▶ **elektrische** Systeme

Funktionsweise

- ▶ **einziehende** Systeme
- ▶ **verriegelnde** Systeme

Wirkweise

- ▶ **einfachwirkende** Systeme mit Federspannung
- ▶ **doppeltwirkende** Systeme

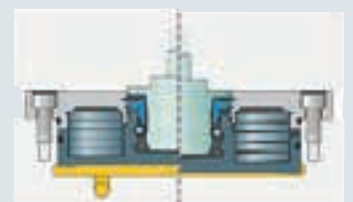

Spindelwerkzeug

Ausführung 239001:

- erweiterbar von \varnothing 3 bis \varnothing 88,1 mm
- weiteres Zubehör auf Anfrage lieferbar
- Set bestehend aus:

- 1 Koffer
- 1 Ausdrehkopf
- je 1 Ausdrehstahl \varnothing 9,75-15,1 | 14,75-20,1 | 19,75-25,1 | 24,75-30,1 mm
- 1 Inbusschlüssel SW5
- 1 TORX®-Schlüssel T7

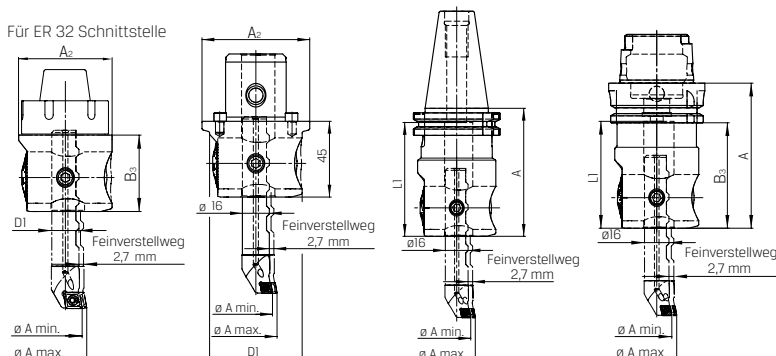

239001

Ausführung 239101:

- erweiterbar von \varnothing 3 bis \varnothing 88,1 mm
- weiteres Zubehör auf Anfrage lieferbar
- Set bestehend aus:

- 1 Koffer
- 1 Ausdrehkopf
- je 1 Ausdrehstahl \varnothing 9,75-15,1 | 14,75-20,1 | 19,75-25,1 | 24,75-30,1 mm
- 1 Inbusschlüssel SW5
- 1 TORX®-Schlüssel T7
- 1 digitale Anzeigeeinheit

AKTIONSPREIS
ab 1.216,00



239101

Art.-Nr.	239001 analog	239101 digital	C2	A2 mm	B3 mm	min./max. \varnothing A mm	B71 mm		
0001	-	2.030,00	1.671,00	ST6	64	45	9,75/30,1	-	
0002	1.562,00	1.281,00	-	ST6	64	45	9,75/30,1	-	
0003	1.483,00	1.216,00	-	ER32	55	60	9,75/30,1	-	
0004	1.815,00	1.488,00	2.380,00	1.952,00	AD 40	55	90	9,75/30,1	80
0006	1.815,00	1.488,00	2.380,00	1.952,00	BT40	55	90	9,75/30,1	80
0008	1.815,00	1.488,00	2.380,00	1.952,00	HSK-A63	55	95	9,75/30,1	70

Ausführung 239002:

- erweiterbar von \varnothing 3 bis \varnothing 88,1 mm
- weiteres Zubehör auf Anfrage lieferbar
- Set bestehend aus:

- 1 Koffer
- 1 Ausdrehkopf
- je 1 Ausdrehstahl \varnothing 9,75-15,1 | 14,75-20,1 | 19,75-25,1 | 24,75-30,1 mm
- je 1 Schaft \varnothing 29,75-48,1 | 47,75-88,1 mm
- je 1 Wendeplattenhalter \varnothing 29,75-48,1 | 47,75-88,1 mm
- je 1 Inbusschlüssel SW4 | SW5
- 1 TORX®-Schlüssel T7

AKTIONSPREIS
ab 1.805,00

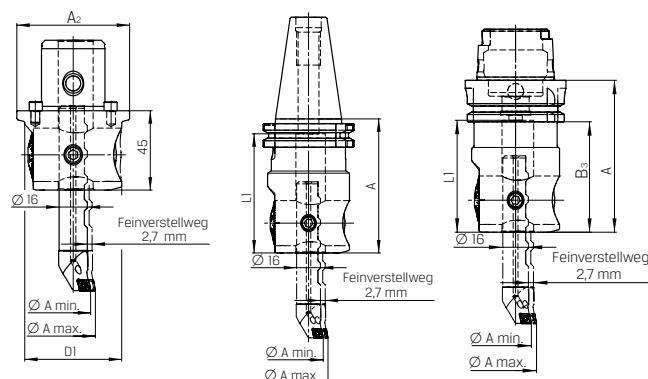

Ausführung 239102:

- erweiterbar von \varnothing 3 bis \varnothing 88,1 mm
- weiteres Zubehör auf Anfrage lieferbar
- Set bestehend aus:

- 1 Koffer
- 1 Ausdrehkopf
- je 1 Ausdrehstahl \varnothing 9,75-15,1 | 14,75-20,1 | 19,75-25,1 | 24,75-30,1 mm
- je 1 Schaft \varnothing 29,75-48,1 | 47,75-88,1 mm
- je 1 Wendeplattenhalter \varnothing 29,75-48,1 | 47,75-88,1 mm
- je 1 Inbusschlüssel SW4 | SW5
- 1 TORX®-Schlüssel T7
- 1 digitale Anzeigeeinheit



239002



239102

Art.-Nr.	239002 analog	239102 digital	C2	A2 mm	B3 mm	min./max. \varnothing A mm	B71 mm		
0002	2.201,00	1.805,00	2.678,00	2.196,00	ST6	64	50	9,75/88,1	-
0004	2.454,00	2.012,00	3.019,00	2.476,00	SK-40	55	90	9,75/88,1	80
0006	2.454,00	2.012,00	3.019,00	2.476,00	BT40	55	90	9,75/88,1	80
0008	2.454,00	2.012,00	3.019,00	2.476,00	HSK-A63	55	95	9,75/88,1	70

Ausführung und Verwendung:

- Ausführung radial
- für Werkzeuge mit Innenkühlung, Kühlmittelübergabe direkt in den Klemmhalter, alle Hersteller, nutzbar bis max. 80 bar
- wahlweise Kühlung zu 100 % durch den Halter oder zusätzlich über verschließbare Kühlmitteldüse
- Verschlusschraube im Lieferumfang enthalten
- Anschluss für externe Kühlung G1/8" vorhanden
- Klemmung über Druckplatte
- Unterlegplatte zur Reduzierung auf nächst kleineren Halterquerschnitt optional erhältlich

AKTIONSPREIS
ab **90,15**

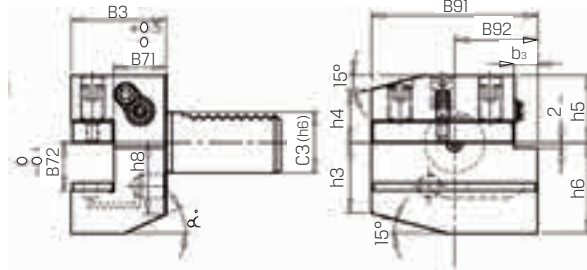

B1A

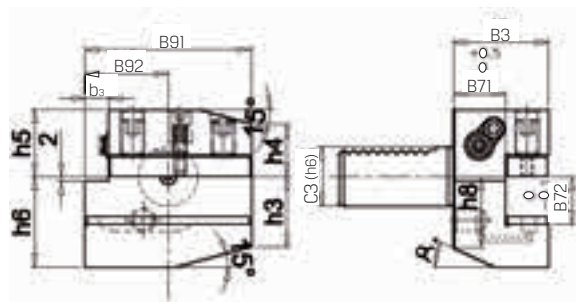

B2A

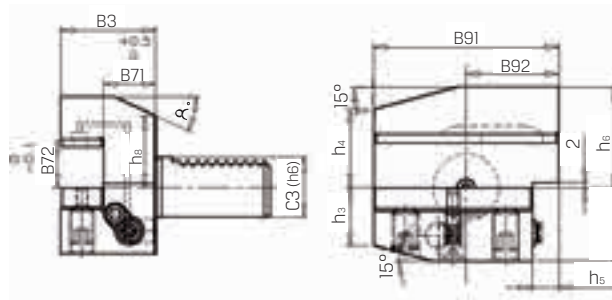

B3A

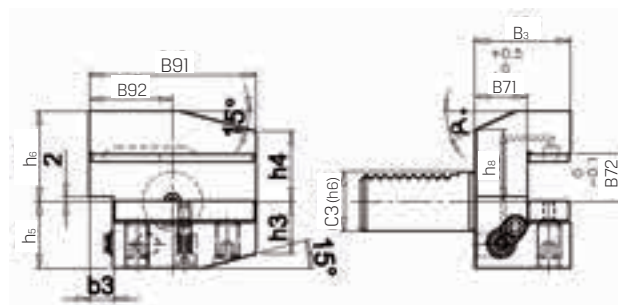

B4A

Art.-Nr.	234901 mit Innenkühlung, Typ B1A, rechts	234902 mit Innenkühlung, Typ B2A, links	C3 mm	B3 mm	B71 mm	B72 mm	B91 mm	B92 mm	b ₃ mm	h ₃ mm	h ₄ mm	h ₈ mm	h ₅ mm	h ₆ mm	α
30×20×40	120,20 90,15	120,20 90,15	30	40	22	20	70	35	10	26	22	30	28	38	25°
40×25×44	135,20 101,40	135,20 101,40	40	44	22	25	85	42,5	12,5	35	30	-	32,5	48	-
50×25×44	180,30 135,20	180,30 135,20	50	44	22	25	85	42,5	12,5	35	30	-	32,5	48	-

Art.-Nr.	234903 mit Innenkühlung, Typ B3A, rechts	234904 mit Innenkühlung, Typ B4A, links	C3 mm	B3 mm	B71 mm	B72 mm	B91 mm	B92 mm	b ₃ mm	h ₃ mm	h ₄ mm	h ₈ mm	h ₅ mm	h ₆ mm	α
30×20×40	120,20 90,15	120,20 90,15	30	40	22	20	70	35	10	26	22	28	38	35	25°
40×25×44	135,20 101,40	135,20 101,40	40	44	22	25	85	42,5	12,5	35	30	-	48	42,5	-
50×25×44	180,30 135,20	180,30 135,20	50	44	22	25	85	42,5	12,5	35	30	-	48	42,5	-

Weldon-Spannfutter ISO 7388-1 mit Kühlkanalbohrungen

PREMUS®

Ausführung und Verwendung:

- zum Spannen von Fräsern mit Zylinderschaft und seitlicher Mitnahmefläche nach DIN 1835-B und DIN 6535-HB
- nach DIN 6359 mit Steilkegel
- Form AD/AF: zentrale Kühlmittelzufuhr und wiederverschließbare Kühlkanäle am Bund
- zusätzlich mit Kühlkanalbohrung an der Stirnseite

ISO 7388-1 Form AD/AF DIN 6359

Lieferung:

Mit Spannschraube.

Hinweis:

- Ersatz-Spannschrauben finden Sie im Katalog Werkzeuge 2022 unter 240570 auf Seite 24/420
- *auch für ANSI-CAT geeignet

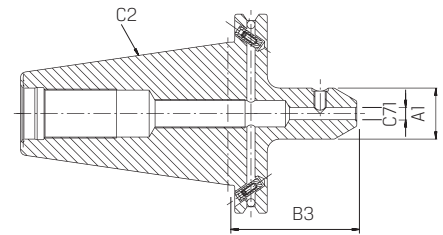

AKTIONSPREIS
ab **53,75**,-

Art.-Nr.	240508 Form AD/AF, kurz, mit Kühlkanalbohrungen G2,5 bei 25.000 1/min	*	C2	C71 mm	A1 mm	B3 mm	Art.-Nr.	240508 Form AD/AF, kurz, mit Kühlkanalbohrungen G2,5 bei 25.000 1/min	*	C2	C71 mm	A1 mm	B3 mm
40/06	91,45 54,85	*	SK40	6	25	50	50/06	127,10 76,25	*	SK50	6	25	63
40/08	89,60 53,75	*	SK40	8	28	50	50/08	137,70 82,60	*	SK50	8	28	63
40/10	89,60 53,75	*	SK40	10	35	50	50/10	137,70 82,60	*	SK50	10	35	63
40/12	89,60 53,75	*	SK40	12	42	50	50/12	137,70 82,60	*	SK50	12	42	63
40/14	89,60 53,75	*	SK40	14	44	50	50/14	137,70 82,60	*	SK50	14	44	63
40/16	89,60 53,75	*	SK40	16	48	63	50/16	137,70 82,60	*	SK50	16	48	63
40/18	89,60 53,75	*	SK40	18	50	63	50/18	137,70 82,60	*	SK50	18	50	63
40/20	89,60 53,75	*	SK40	20	52	63	50/20	137,70 82,60	*	SK50	20	52	63
40/25	109,40 65,65	*	SK40	25	65	100	50/25	132,40 79,45	*	SK50	25	65	80
40/32	115,00 69,00	*	SK40	32	72	100	50/32	171,30 102,80	*	SK50	32	72	100
40/40	123,20 73,90	*	SK40	40	80	115	50/40	184,70 110,80	*	SK50	40	80	120

Schrumpffutter ISO 7388-1

HAIMER®

Ausführung und Verwendung:

Aufnahme für Induktiv-, Kontakt- und HeiBluftschumpfgeräte geeignet.

Mit Steilkegel ISO 7388-1:

- Form AD: zentrale Kühlmittelzufuhr
- Form AD/AF: zentrale Kühlmittelzufuhr und wiederverschließbare Kühlkanäle im Bund
- hitzebeständiger Warmarbeitsstahl
- gehärtet 54-2 HRC
- für HSS- und HM-Werkzeuge
- Schafttoleranz h6
- Feinwuchten mit Wuchtschrauben
- Rundlaufgenauigkeit < 3 µm

ISO 7388-1 Form AD G 2,5 25.000 mm¹

Lieferung:

Mit Längeneinstellschraube.

Hinweis:

- ohne Schlitz in der Spannbohrung für Kühlmittelzufuhr
- passendes Zubehör finden Sie im Katalog Werkzeuge 2022 ab Seite 24/441

Gewinde für Wuchtschrauben Längeneinstellschraube mit Kühlmitteldurchführung

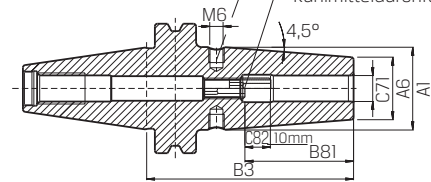

AKTIONSPREIS
ab **86,40**,-



Art.-Nr.	242717 Basic Form AD, kurz	C2	C71 mm	A1 mm	A6 mm	B3 mm	C81 mm	Art.-Nr.	242717 Basic Form AD, kurz	C2	C71 mm	A1 mm	A6 mm	B3 mm	C81 mm
40/06	96,00 86,40	SK40	6	27	21	80	36	50/06	155,00 139,50	SK50	6	27	21	80	36
40/08	96,00 86,40	SK40	8	27	21	80	36	50/08	155,00 139,50	SK50	8	27	21	80	36
40/10	96,00 86,40	SK40	10	32	24	80	42	50/10	155,00 139,50	SK50	10	32	24	80	42
40/12	96,00 86,40	SK40	12	32	24	80	47	50/12	155,00 139,50	SK50	12	32	24	80	47
40/14	96,00 86,40	SK40	14	34	27	80	47	50/14	155,00 139,50	SK50	14	34	27	80	47
40/16	96,00 86,40	SK40	16	34	27	80	50	50/16	167,00 150,30	SK50	16	34	27	80	50
40/18	96,00 86,40	SK40	18	42	33	80	50	50/18	167,00 150,30	SK50	18	42	33	80	50
40/20	96,00 86,40	SK40	20	42	33	80	52	50/20	167,00 150,30	SK50	20	42	33	80	52
40/25	108,00 97,20	SK40	25	53	44	100	58	50/25	167,00 150,30	SK50	25	53	44	100	58

Schrumpffutter ISO 7388-2

HAIMER

Ausführung und Verwendung:

Aufnahme für Induktiv-, Kontakt- und Heißluftschumpfgeräte geeignet.

- hitzebeständiger Warmarbeitsstahl
- gehärtet 54-2 HRC
- für HSS- und HM-Werkzeuge geeignet
- Schafttoleranz h6
- Rundlaufgenauigkeit < 3 µm
- BT30 = Form JD / BT40 = Form JD/JF

Lieferung:

Mit Längeneinstellschraube.

Hinweis:

- Feinwuchten mit Wuchtschrauben möglich
- *ohne Einstellschrauben, ohne Gewinde für Wuchtschrauben, mit Schlitz in der Spannbohrung für Kühlmittelzufuhr
- **mit Einstellschrauben, ohne Gewinde für Wuchtschrauben
- passendes Zubehör finden Sie im Katalog Werkzeuge 2022 ab Seite 24/441

ISO 7388-2 Form JD G 2,5 25.000 mm¹

AKTIONSPREIS
ab **91,80**

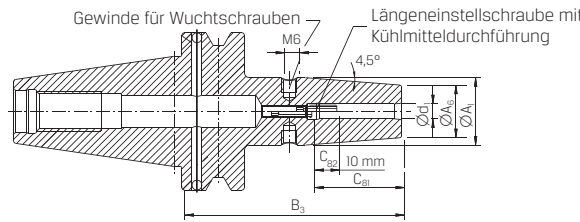

Art.-Nr.	242733 Basic Form JD, kurz	*	C2	C71 mm	A1 mm	A6 mm	B3 mm	C81 mm	Art.-Nr.	242733 Basic Form JD, kurz	*	C2	C71 mm	A1 mm	A6 mm	B3 mm	C81 mm
40/03	129,00 116,10	*	BT40	3	-	10	90	9	40/25	110,00 99,00	**	BT40	25	53	44	100	58
40/04	129,00 116,10	*	BT40	4	-	10	90	12	50/06	160,00 144,00	**	BT50	6	27	21	100	36
40/06	102,00 91,80	**	BT40	6	27	21	90	36	50/08	160,00 144,00	**	BT50	8	27	21	100	36
40/08	102,00 91,80	**	BT40	8	27	21	90	36	50/10	160,00 144,00	**	BT50	10	32	24	100	42
40/10	102,00 91,80	**	BT40	10	32	24	90	42	50/12	160,00 144,00	**	BT50	12	32	24	100	47
40/12	102,00 91,80	**	BT40	12	32	24	90	47	50/14	160,00 144,00	**	BT50	14	34	27	100	47
40/14	102,00 91,80	**	BT40	14	34	27	90	47	50/16	172,00 154,80	**	BT50	16	34	27	100	50
40/16	102,00 91,80	**	BT40	16	34	27	90	50	50/18	172,00 154,80	**	BT50	18	42	33	100	50
40/18	102,00 91,80	**	BT40	18	42	33	90	50	50/20	172,00 154,80	**	BT50	20	42	33	100	52
40/20	102,00 91,80	**	BT40	20	42	33	90	52	50/25	172,00 154,80	**	BT50	25	53	44	100	58

Weldon-Spannfutter ISO 12164-1

PREMUS

Ausführung und Verwendung:

- unterschiedliche Winkel der Kühlkanäle ermöglichen optimale Kühlung
- ab 20 mm Spanndurchmesser mit 3 Kühlkanälen
- Kühlkanäle für optimalen Druck bei Werkzeugen mit Innenkühlung wiederverschließbar
- mit Balluffchip-Bohrung
- Hartüberdreht für höchste Laufruhe
- zum Spannen von Werkzeugen mit seitlicher Mitnahmefläche nach DIN 1835B und DIN 6535HB

ISO 12164-1 Form A HPC
HSC G 2,5 25.000 mm¹

AKTIONSPREIS
ab **109,40**

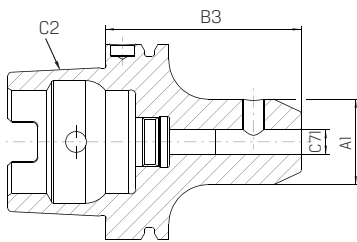

Art.-Nr.	242211 kurz, mit Kühlkanalbohrungen	C2	C71 mm	A1 mm	B3 mm
63/06	156,30 109,40	HSK-A63	6	25	65
63/08	156,30 109,40	HSK-A63	8	28	65
63/10	156,30 109,40	HSK-A63	10	35	65
63/12	156,30 109,40	HSK-A63	12	42	80
63/14	156,30 109,40	HSK-A63	14	44	80
63/16	156,30 109,40	HSK-A63	16	48	80
63/18	156,30 109,40	HSK-A63	18	50	80
63/20	156,30 109,40	HSK-A63	20	52	80
63/25	177,50 124,30	HSK-A63	25	65	110
63/32	181,30 126,90	HSK-A63	32	72	110
63/40	201,00 140,70	HSK-A63	40	80	125
100/06	206,40 144,50	HSK-A100	6	25	80
100/08	198,10 138,70	HSK-A100	8	28	80
100/10	198,10 138,70	HSK-A100	10	35	80
100/12	198,10 138,70	HSK-A100	12	42	100
100/14	198,10 138,70	HSK-A100	14	44	100
100/16	198,10 138,70	HSK-A100	16	48	100
100/18	198,10 138,70	HSK-A100	18	50	100
100/20	198,10 138,70	HSK-A100	20	52	100
100/25	230,10 161,10	HSK-A100	25	65	100
100/32	244,10 170,90	HSK-A100	32	72	120
100/40	282,90 198,00	HSK-A100	40	80	120

Werkzeug für Montagehilfe

PRETEC

Ausführung:

- 4×90° schwenkbar, zur Montage der Werkzeuge ohne Umspannen, geringer Kraftaufwand und Platzbedarf
- Aluminiumgehäuse

Verwendung:

- Zur Montage und Demontage von Werkzeugaufnahmen und modularen Werkzeugsystemen.



AKTIONSPREIS
ab **147,80**



Grundgerät mit HSK63-Adapter

Art.-Nr.	246484 Grundgerät ohne Werkzeugaufnahme	
0001	209,00 156,80	
Art.-Nr.	246485 Werkzeugaufnahme	für Kegelgröße
40	201,30 151,00	SK40
50	231,20 173,40	SK50
Art.-Nr.	246486 Werkzeugaufnahme	für Kegelgröße
63	197,00 147,80	HSK63
100	247,50 185,60	HSK100

► Nulleinstellgerät mechanisch



Ausführung:

- federnde Tastfläche Höhe 50 mm (bei Zeiger-0-Stellung), Ø von 48 mm
- Gehäuse-Ø 65 mm, Gehäuse-Höhe 49,5 mm
- Genauigkeit 0,01 mm

Typ 50M:

Mit Magnet.

Verwendung:

Zur Lagebestimmung von Werkstückflächen oder Längen in Z-Richtung auf Fräs- oder Drehmaschinen.

Lieferung:

Mit Messprotokoll und Messuhr.



AKTIONSPREIS
ab **178,60**

Art.-Nr.	250800 Satz/Sätze	Ausführung
50	223,30 178,60	ohne Magnet
50M	305,40 244,30	mit Magnet

► 3D Universal-Taster

Mahr

Ausführung:

- kompaktes Metallgehäuse und langer Tastarm
- stoß- und spritzwassergeschützt für den Einsatz auf Maschinen mit Werkzeugwechslern
- großer Arbeitsbereich, 7 mm in allen Achsen (x, y, z) verhindert Beschädigungen des Tasteneinsatzes
- sehr gute Ablesbarkeit durch kombinierte Anzeige: Balkenanzeige für dynamische Weginformation Digitalanzeige für exakte Ablesung
- hohe Genauigkeit und Linearität

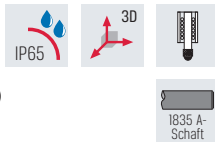

Verwendung:

- Einsatz in Fräs- und Erodiermaschinen zur Nullpunktbestimmung an Werkstücken
- Bestimmung von Bohrungsmitten
- Korrektur der Werkstückausrichtung
- zum Messen von Längen und Tiefen

Lieferung:

Mit Batterie, Bedienungsanleitung und Messeinsatz 802 EWt.



Messen von Längen



Werkzeugnullpunkt bestimmen



Bestimmung und Korrektur der Werkzeugausrichtung



Bohrungsmitten bestimmen



AKTIONSPREIS
499,00

Art.-Nr.	251610 digital	Messbereiche X-, Y-, Z-Achse mm	Ablesung mm	Anzeigebereich der Balkenanzeige mm
802EW	627,00 499,00	-2 bis 5	0,005	± 2

► Nulleinstellgerät optisch



Ausführung:

- zur präzisen Lagebestimmung von Werkstückflächen oder Werkzeuglängen in Z-Richtung auf Fräs- oder Drehmaschinen
- Schaftdurchmesser 39 mm
- Durchmesser des Tasters 19 mm
- Höhe beträgt 50 mm (± 0,01 mm)

AKTIONSPREIS
ab **155,00**

Verwendung:

Das Gerät wird auf das Werkstück gestellt. Dann fährt man mit stehender Spindel vorsichtig auf das Gerät auf. Sobald die LED aufleuchtet ist das Bezugsmaß von 50 mm erreicht. Ein Sicherheitsfederweg von ca. 2 mm zum Überfahren der 50 mm ist eingebaut. Für horizontalen Einsatz ist die Magnetausführung lieferbar.

Lieferumfang:

Nulleinstellgerät mit Seriennummer und Prüfzertifikat.



Art.-Nr.	250801 optisch	Ausführung
50	193,70 155,00	ohne Magnet
50M	223,00 178,40	mit Magnet

► Kantentaster mechanisch



Ausführung:

- federnde Tastfläche mit einer Höhe 50 mm (bei Zeiger-0-Stellung) Ø von 48 mm
- Genauigkeit 0,01 mm

Lieferung
im Etui

Verwendung:

Zum Ausrichten von Werkstückbezugsflächen und -kanten.

AKTIONSPREIS
ab **40,70**

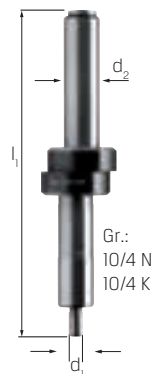

Art.-Nr.	251400	d ₁ mm	d ₂ mm	l ₁ mm
6N	62,40 49,90	6	6	48
10N	50,00 40,70	10	8	82
10/4N	50,00 40,70	4	8	88
10/K	50,00 40,70	10	10	82
10/4K	50,00 40,70	4	10	88

Art.-Nr.	251410 Ersatzfeder	geeignet für
106	3,80 3,06	10N 10/4N 10/K 10/4K
107	3,94 3,15	6N

► Dreibacken-Planspiralfutter

Ausführung:

- mit zylindrischer Zentrieraufnahme nach DIN 6350
- System Cushman
- Futterkörper aus Spezialguss bzw. mit geschmiedetem Stahlkörper
- Rundlauf- und Planlaufgenauigkeit nach DIN 6386
- komplett mit gehärteten Dreh- und Bohrbacken sowie Spannschlüssel

Verwendung:

Drehfutter zum Einsatz auf Drehmaschinen, Bohrmaschinen, Fräsmaschinen, Schweißmaschinen, Holzbearbeitungsmaschinen, Teilapparaten, Teiltischen etc.

DIN 6350

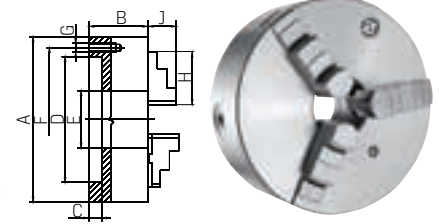

AKTIONSPREIS
ab **196,-**

Art.-Nr.	262001			262101			A mm	C mm	D mm	F mm	G mm	H mm	J mm	Gewicht kg
	262001 Gusskörper	262101 Stahlkörper		B mm	E mm	max. Drehzahl min ⁻¹								
100	280,10 196,10	407,00 284,90		50	20	3.500	100	3	70	83	3×M8	42	17	2,8
125	296,00 207,60	466,40 326,50		56	32	3.200	125	4	95	108	3×M8	51	20	5
160	329,60 230,70	528,00 370,20		64	42	3.000	160	4	125	140	6×M10	70	32	10
200	400,00 280,60	682,40 477,70		75	55	2.500	200	4	160	176	6×M10	85	29	17,5
250	544,50 381,20	906,20 634,30 +		85	76	2.000	250	5	200	224	6×M12	105	34	29
315	828,50 580,00 +	1.392,00 974,40 +		94	103	1.500	315	5	260	286	6×M16	125	43	50

► Futterschutzeinrichtung

Ausführung:

- aufklappbar
- aus Acrylglas mit robustem Stahlrahmen
- mit Mikrosicherheitsschalter
- einfache Montage an der Rückseite des Spindelstocks
- verstellbare Halterung
- Durchmesser der Haube sollte ca. 150-200 mm größer als das Drehfutter sein

Verwendung:

Zum Schutz vor Spänen, Spritzwasser und Kühlmittel.



AKTIONSPREIS
ab **396,-**

Art.-Nr.	266500	für Futter-Ø,		Länge mm	Breite mm	Höhe mm	Verstellbereich,	
		min. mm	max. mm				min. mm	max. mm
0300	566,30 396,40	80	140	300	200	180	0	215
0400	589,00 412,30	160	200	400	235	230	0	150
0500	606,00 424,60	250	315	500	235	280	0	150
0600	644,40 451,10	350	400	600	235	330	0	150

► Bohrmaschinenschraubstock

Ausführung:

- Körper aus Spezialguss
- großer Spannbereich
- lange Führung der beweglichen Backe auch im äußeren Spannbereich
- universelle Aufspannmöglichkeit seitlich und stirnseitig
- Spannbacken umkehrbar, eine Seite glatt und beidseitig geschliffen
- feste Spannbacken mit einem Längsprisma und zwei Querprismen
- beide Backen oben abgesetzt zum Spannen flacher Werkstücke

Verwendung:

Zum sicheren Spannen von Werkstücken auf Bohr- und Messmaschinen.

AKTIONSPREIS
ab **228,-**



Art.-Nr.	271050 Typ B0F	Backenbreite mm	Spannweite mm	Backenhöhe mm	Gesamtlänge mm	Körperlänge mm	Breite mm	Höhe mm	Gewicht kg
90	285,00 228,00	90	90	25	356	195	145	60	5,4
110	364,00 291,20	110	130	32	470	315	175	72,5	10,15
135	442,00 353,60	135	160	40	580	365	205	80,5	14
160	694,00 555,20	160	220	50	692	445	245	95,5	25,5

Ausführung:

- leichte, handliche Ausführung
- bewegliche Backe, seitlich geführt
- feste Spannbacke mit drei Vertikalprismen und einem Horizontalprisma
- beide Spannbacken mit Auflageflächen zum Spannen flacher Werkstücke
- universelle Befestigungsmöglichkeit durch Spannschlitz und Langlöcher

Verwendung:

Zum Spannen von Werkstücken auf Bohrmaschinen und Bohrständen.

AKTIONSPREIS
ab **43,-**



Art.-Nr.	271200 Typ DPV Standard	Backenbreite mm	Spannweite mm	Backenhöhe mm	Gesamtlänge mm	Körperlänge mm	Breite mm	Höhe mm	Gewicht kg
80	54,90 43,90	80	70	30	234	154	142	58	3,1
100	70,00 56,65	100	92	30	272	175	152	63,5	4
120	89,20 71,35	120	110	30	345	225	180	63,5	6,5

► Präzisionsspanner

Ausführung:

Aus legiertem Werkzeugstahl, gehärtet und allseitig feinst geschliffen. Mit einem Höchstmaß an Genauigkeit gefertigt und Schnellverstellung.

Größe 34 mit senkrecht und **Größe 45** mit waagrecht eingeschliffenem Prisma.

Verwendung:

Vorwiegend im Werkzeugbau, auf Schleif-, Fräs- und Graviermaschinen, an Lehrenbohrwerken, für Mess- und Kontrollaufgaben und für Fertigungsvorgänge, die höchste Spanngenauigkeit erfordern. Die Präzisionsspanner mit Schnellverstellung (PL-S MICRO und PL-S) eignen sich besonders für Erodierarbeiten.

274100: Niederzugeffekt und eingeschliffenem Prisma

274120: Niederzugeffekt sowie waagrecht und senkrecht eingeschliffenem Prisma

Größe 120 nur mit waagrecht eingeschliffenem Prisma

274150: mit Gewindespindel und waagrecht eingeschliffenem Prisma

Art.-Nr.	274100 PL-S MICRO	Backenbreite mm	Rechtwinkligkeit mm	Parallelität mm	Spannweite mm	Backenhöhe mm	Länge mm	Höhe mm	Gewicht kg
34	153,00 126,20	34	0,005	0,002	25	15	75	35	0,546
45	198,00 163,40	45	0,005	0,002	50	20	110	45	1,196

AKTIONSPREIS
ab **126,20**,-

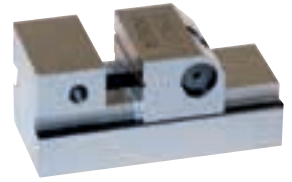

Art.-Nr.	274120 PL-S	Backenbreite mm	Rechtwinkligkeit mm	Parallelität mm	Spannweite mm	Backenhöhe mm	Länge mm	Höhe mm	Gewicht kg
70	310,00 255,80	70	0,005	0,002	80	30	160	62	3,35
90	397,00 327,50	90	0,005	0,002	120	40	210	80	6,65
120	529,00 436,40	120	0,005	0,002	150	40	280	90	14,7

AKTIONSPREIS
ab **255,80**,-

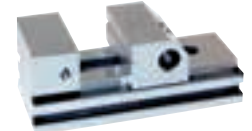

Art.-Nr.	274150 PL-G	Backenbreite mm	Rechtwinkligkeit mm	Parallelität mm	Spannweite mm	Backenhöhe mm	Länge mm	Höhe mm	Gewicht kg
60	264,00 217,80	60	0,005	0,002	31	25	110	50	1,65
73	332,00 273,90	73	0,005	0,002	80	35	210	67	5,9
88	397,00 327,50	88	0,005	0,002	120	40	250	80	9,55

AKTIONSPREIS
ab **217,80**,-



► Permanent-Magnet

Ausführung:

Vier magnetische Kontaktflächen (Ober- und Unterseite sowie zwei Stirnflächen). Beim Einschalten werden prismatische und gegenüberliegende Flächen magnetisiert. Die Magnet-Prismen sind vollkommen abgedichtet.

Genauigkeit: Planparallelität unter 0,01 mm.

Verwendung:

Für Schleif- und Anreißarbeiten an unregelmäßig geformten runden und rechteckigen Werkstücken.

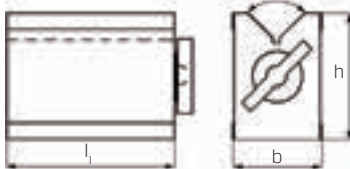

Art.-Nr.	278100	l ₁ mm	b mm	h mm	für Wellen-Ø mm	Gewicht kg
80	293,40 190,70	80	60	73	5-50	2

AKTIONSPREIS
190,70,-

Ausführung:

Geteilte Haftfläche mit hochwertigem Permanent-Magnetkern.

Verwendung:

Zum Halten von Blechen in verschiedenen Winkelstellungen.

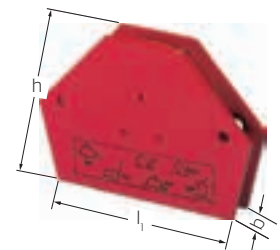

AKTIONSPREIS
11,40,-

Art.-Nr.	279250 Winkel-Magnet	l ₁ mm	b mm	h mm	Gewicht kg
96	17,55 11,40	96	12	64	0,3

► Mini-Magnetheber flexibel

Ausführung:

- flexible Welle aus ummanteltem Kupferdraht
- mit PP Sechskant-Griff

Verwendung:

Zum Bergen schwerer Metallteile aus kleinen Zwischenräumen.



AKTIONSPREIS
3,95,-

Art.-Nr.	279549 flexibel	Magnet Ø mm	Länge mm	Haftkraft g	Gewicht kg
4	6,19 3,95	4	400	120	0,12
5	6,37 3,95	5	400	270	0,27

► Magnetheber

Ausführung:

- flexible, gut ausrichtbare Stahlwelle
- mit starkem Neodym-Magnet



AKTIONSPREIS
ab **7,95**,-

Art.-Nr.	279550 flexibel	d ₁ mm	Magnet Ø mm	Länge mm	Haftkraft, min. N	Gewicht g
8	11,80 7,95	8	6	450	5	0,7
12	12,10 7,95	12	10	450	10	0,76
15	17,20 11,95	15	13	520	18	0,212
19	27,55 17,95	19	17	520	30	0,276

Spannwerkzeug-Satz



Lieferung
im Etui

Ausführung:

- mit Tiefspanbacken und Schraubenpaste
- alle Teile vergütet
- Festigkeit 8 bzw. 10
- im Holzkasten

AKTIONSPREIS
ab **473,20**

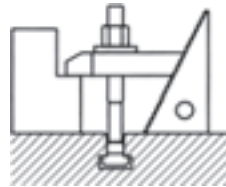

Größe		M12×12	M12×14	M16×16	M16×18
297960		630,90 473,20	657,10 492,80	840,00 630,50	852,60 639,50
Inhalt		292020: 4× Größe 2, 4× Größe 3 291150: 4× 14×100 297000: 4× Länge 125, 4× Länge 80, 2× Länge 50 297700: 4× Länge 100 297750: 6× M12 297880: 6× M12 297800: 4× M12 296500: 4× M12 1 Gabelringschlüssel 18×18	292020: 4× Größe 2, 4× Größe 3 291150: 4× 14×100 297000: 4× Länge 125, 4× Länge 80, 2× Länge 50 297700: 4× Länge 100 297750: 6× M12 297880: 6× M12 297800: 4× M12 296500: 4× M14 1 Nutenräumer 14-20 1 Gabelringschlüssel 18×18	292020: 4× Größe 2, 4× Größe 3 291150: 4× 18×125 297000: 4× Länge 160, 4× Länge 100, 2× Länge 63 297700: 4× Länge 125 297750: 6× M16 297880: 6× M16 297800: 4× M16 296500: 4× M16 1 Nutenräumer 14-20 1 Gabelringschlüssel 24×24	292020: 4× Größe 2, 4× Größe 3 291150: 4× 18×125 297000: 4× Länge 160, 4× Länge 100, 2× Länge 63 297700: 4× Länge 125 297750: 6× M16 297880: 6× M16 297800: 4× M16 296500: 4× M18 1 Nutenräumer 14-20 1 Gabelringschlüssel 24×24
Länge	mm	460	460	510	510
Breite	mm	330	330	415	415
Höhe	mm	50	50	50	50
Gewicht	kg	14,3	14,6	21,5	21,5

Spannsortiment



Verwendung:

- für das konventionelle Spannen auf Maschinentischen mit T-Nuten
- beim Werkzeugbau, die Fertigung und für Schulungseinrichtungen

AKTIONSPREIS
ab **232,00**

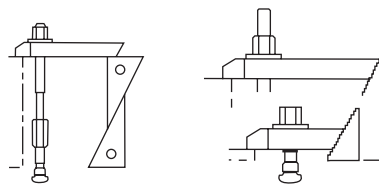

Größe		M12×14	M16×18
297980		309,30 232,00	410,60 308,00
Inhalt		Spanneisen mit Zähnen (291150): 2× Länge 100, 2× Länge 160 Universalspannunterlage (292020): 4× Größe 2, 4× Größe 3 Schrauben für T-Nute: 2× Länge 50, 4× Länge 80, 4× Länge 125 Stiftschrauben (297700): 2× Länge 100 Sechskantmutter (297750): 6× M12 Unterlegscheiben (297800): 6× M12 Verlängerungsmutter (297850): 2× M12	Spanneisen mit Zähnen (291150): 2× Länge 125, 2× Länge 200 Universalspannunterlagen (292020): 4× Größe 2, 4× Größe 3 Schrauben für T-Nute: 2× Länge 63, 4× Länge 80, 4× Länge 160 Stiftschrauben (297700): 2× Länge 200, 4× Länge 125 Sechskantmutter (297750): 6× M16 Unterlegscheiben (297800): 6× M16 Verlängerungsmutter (297850): 4× M16
Spannhöhe bei 2 Spannstellen	mm	165	205
Spannhöhe bei 4 Spannstellen	mm	70	130
Spannkraft, max.	kN	20	40
Gewicht	kg	10	15,2

Präzisions-Digital-Messschieber IP67

PREMUS

Ausführung:

- aus rostfreiem Stahl
- Batteriebetriebszeit bis zu 2 Jahre
- Verfahrensgeschwindigkeit 2,5 m/s
- kontrastreiche 7,5 mm hohe LCD-Anzeige
- gehärtete Schiene
- Messschneiden für Innenmessung
- mit Stufenmesseinrichtung und Feststellschraube
- Messbereich 150/200 mm mit 4-fach Messung
- Messbereich 300 mm mit 3-fach Messung
- Schutzart IP67, resistent gegen Staub, Kühl- und Schmierstoffe

Funktionen:

- ON/OFF
- RESET (Nullsetzen der Anzeige)
- Umstellung mm/inch
- Auto-ON/OFF
- ABS-Funktion (Nullsetzen nach dem Einschalten entfällt)

Lieferung:

Mit Batterie, Bedienungsanleitung und Prüfzertifikat, im Etui.



AKTIONSPREIS
ab **148,40**



150-KAL



200-KAL



300-KAL

Art.-Nr.	301711 ohne Datenausgang	Tiefenmaß	Messbereich mm	Ableseung mm	Ableseung inch	Fehlergrenze mm	Schnabellänge mm
150-KAL	176,70 148,40	flach	0 - 150	0,01	0,0005	0,03	40
150R-KAL	176,70 148,40	∅ 1,5 mm	0 - 150	0,01	0,0005	0,03	40
200-KAL	245,30 206,10	flach	0 - 200	0,01	0,0005	0,03	50
300-KAL	309,70 260,10	-	0 - 300	0,01	0,0005	0,03	65

Taschenmessschieber

PRETEC

Ausführung:

- mattverchromt, ganz gehärtet
- für 4-fach-Messung geeignet

Verwendung:

Kleiner, handlicher Taschenmessschieber für allgemeine Prüfzwecke.

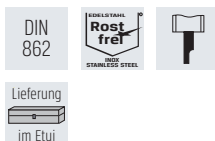

AKTIONSPREIS
ab **20,40**

Art.-Nr.	300050 mit Feststellschraube	Messbereich mm	Ableseung mm
70	34,05 23,85	0 - 70	0,05
100	29,15 20,40	0 - 100	0,05
70-KAL	46,15 34,15	0 - 70	0,05
100-KAL	44,70 33,10	0 - 100	0,05

Werkstatt-Messschieber

PRETEC

Ausführung:

- gehärtet
- Ableseteile mattverchromt
- Schieber aus einem Stück, MONOBLOCK
- Feststellschraube
- mit Feineinstellung
- Teilung 1/20 mm



AKTIONSPREIS
ab **118,90**

Art.-Nr.	303100 ohne Spitzen	Messbereich mm	Ableseung mm	Schnabellänge mm
300	102,90 118,90	0 - 300	0,05	90
500	399,90 259,90	0 - 500	0,05	150
800	740,90 486,80 +	0 - 800	0,05	150
1000	865,90 559,80 +	0 - 1000	0,05	150
300-KAL	222,60 149,10	0 - 300	0,05	90
500-KAL	499,50 285,70	0 - 500	0,05	150
800-KAL	810,80 527,00 +	0 - 800	0,05	150
1000-KAL	930,90 614,80 +	0 - 1000	0,05	150

Digital-Werkstatt-Messschieber

PRETEC

Ausführung:

- gehärtet
- LCD-Anzeige 12 mm
- Feststellschraube
- Ein-/Ausschalter
- mm/Inch- und Null-Taste
- mit ABS- und PRESET-Taste
- mit RS 232 C-Schnittstelle

AKTIONSPREIS
ab **188,50**



Art.-Nr.	304405 mit Spitzen mit Feineinstellung	Messbereich mm	Ableseung mm	Ableseung inch	Schnabellänge mm
300	290,00 188,50	0 - 300	0,01	0,0005	90
500	564,30 366,80	0 - 500	0,01	0,0005	150
600	671,70 436,60	0 - 600	0,01	0,0005	150
1000	985,40 640,50 +	0 - 1000	0,01	0,0005	150
300-KAL	327,10 215,90	0 - 300	0,01	0,0005	90
500-KAL	604,00 392,60	0 - 500	0,01	0,0005	150
600-KAL	737,90 479,60	0 - 600	0,01	0,0005	150
1000-KAL	1.051,60 683,50 +	0 - 1000	0,01	0,0005	150



Digital-Tiefenmessschieber

PRETEC®

Ausführung:

- gehärtet
- Metallgehäuse
- LCD-Anzeige 6 mm
- Feststellschraube
- Ein-/Ausschalter
- Nullpunktsetzung an jeder Stelle
- mm/inch-Umschaltung

DIN 862



AKTIONSPREIS
ab **73,80**

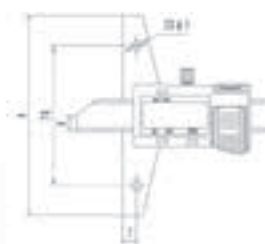

Art.-Nr.	309000 mit gerader Messschiene	Messbereich mm	Ableseung mm	Ableseung inch	Länge Messbrücke mm
150	113,50 73,80	0 - 150	0,01	0,0005	100
200	122,70 79,75	0 - 200	0,01	0,0005	100
300	208,20 135,30	0 - 300	0,01	0,0005	150
150-KAL	135,70 89,55	0 - 150	0,01	0,0005	100
200-KAL	144,90 95,65	0 - 200	0,01	0,0005	100
300-KAL	249,80 164,90	0 - 300	0,01	0,0005	150

Präzisions-Digital-Tiefenmessschieber IP67

PREMUS®

Ausführung:

- rostfreier Stahl, gehärtet
- Feststellschraube oben
- gerade Messstange mit Messstift
- induktives Messsystem
- kontrastreiche 7,5 mm hohe LCD-Anzeige
- Schutzart IP67, resistent gegen Staub, Kühl- und Schmierstoffe
- Messstift 1,5 mm

DIN 862



ABS



RS 232 C



Funktionen:

- ON/OFF
- RESET (Nullsetzen der Anzeige)
- mm/inch-Umschaltung
- Auto-ON/OFF
- PRESET-Funktion (Messwertvoreinstellung)
- Datenausgang: wahlweise USB, Digimatic, RS 232 C

Lieferung:

Mit Batterie, Bedienungsanleitung und Prüfzertifikat, im Etui.

Hinweis:

Passende Anschlusskabel finden Sie im Katalog Werkzeuge 2022 unter 398010 auf Seite 649.

AKTIONSPREIS
337,60



Art.-Nr.	309111	Messbereich mm	Gesamtlänge mm	Ableseung mm	Ableseung inch	Fehlergrenze mm	Länge Messbrücke mm
150-KAL	422,00 337,60	0 - 150	234	0,01	0,0005	0,03	100

Tiefenmessschieber

PRETEC®

Ausführung:

- gehärtet
- Ablesteile mattverchromt
- Feststellschraube
- gerade Messschiene
- Teilung 1/20 mm

DIN 862



AKTIONSPREIS
ab **32,85**



Art.-Nr.	308000	Messbereich mm	Ableseung mm	Querschnitt Messschiene mm	Länge Messbrücke mm
150	50,55 32,85	0 - 150	0,05	8 × 3	100
200	55,60 36,15	0 - 200	0,05	8 × 3	100
300	90,25 58,65	0 - 300	0,05	12 × 4	150
500	160,20 104,10	0 - 500	0,05	18 × 4	150
150-KAL	71,80 46,65	0 - 150	0,05	8 × 3	100
200-KAL	76,90 50,00	0 - 200	0,05	8 × 3	100
300-KAL	127,40 86,65	0 - 300	0,05	12 × 4	150
500-KAL	200,20 134,10	0 - 500	0,05	18 × 4	150

Bügelmessschraube

PRETEC®

Ausführung:

- Ablesteile mattverchromt
- Hartmetall-Messflächen
- Handwärmeschutz
- Messspindel Ø 6,5 mm, Spindelsteigung 0,5 mm
- ab 25 mm einschl. Einstellmaß
- Ableseung 0,01 mm

DIN 863-1



AKTIONSPREIS
ab **28,10**



Art.-Nr.	310100	Messbereich mm	Ableseung mm	Spindelsteigung mm
0 - 25	35,10 28,10	0 - 25	0,01	0,5
25 - 50	37,45 29,95	25 - 50	0,01	0,5
50 - 75	43,00 34,40	50 - 75	0,01	0,5
75 - 100	51,80 41,45	75 - 100	0,01	0,5
100 - 125	58,40 46,70	100 - 125	0,01	0,5
125 - 150	65,55 52,45	125 - 150	0,01	0,5
150 - 175	80,15 64,10	150 - 175	0,01	0,5
175 - 200	90,35 72,30	175 - 200	0,01	0,5
200 - 225	96,60 77,30	200 - 225	0,01	0,5
225 - 250	104,90 83,90	225 - 250	0,01	0,5
0 - 25-KAL	59,60 47,70	0 - 25	0,01	0,5
25 - 50-KAL	77,00 65,45	25 - 50	0,01	0,5
50 - 75-KAL	82,50 66,85	50 - 75	0,01	0,5
75 - 100-KAL	94,40 80,25	75 - 100	0,01	0,5
100 - 125-KAL	113,20 92,80	100 - 125	0,01	0,5
125 - 150-KAL	126,40 107,40	125 - 150	0,01	0,5
150 - 175-KAL	141,00 119,90	150 - 175	0,01	0,5
175 - 200-KAL	151,20 128,50	175 - 200	0,01	0,5
200 - 225-KAL	157,40 132,20	200 - 225	0,01	0,5
225 - 250-KAL	180,00 151,20	225 - 250	0,01	0,5

Messzeugsatz

PRETEC®

Ausführung:

- Satz bestehend aus:
 - Taschenmessschieber 150 mm mit Momentverstellung
 - Bügelmessschraube 0-25 mm, mattverchromt
 - Haarwinkel 100×70 mm, DIN 875/1
 - Maßstab 300×30×1 mm
 - Haarlineal 100 mm, DIN 874/0
 - Zirkel 200 mm
 - Tiefenmessbrücke 75 mm
 - Reißnadel 250 mm mit einer geraden und einer gebogenen Spitze
 - HM-Reißnadel 150 mm

Lieferung
im Etui

AKTIONSPREIS
158,40



Art.-Nr.	309830 analog	Anzahl der Teile
9	243,70 158,40	9

Halter für Bügelmessschraube

PRETEC®

Ausführung:

- kräftiger, standfester Gussfuß
- schwenkbare Spannbacken, mit Gummiauflagen zum Schutz der Messschrauben
- Hammerschlaglackiert
- Spannbacke und Gelenk mit einer Schraube klemmbar

AKTIONSPREIS
24,90



Art.-Nr.	310655
0100	38,30 24,90

Zweipunkt-Innenmessschraube

PRETEC®

Ausführung:

- mit Hartmetallmessflächen bis 100 mm
- mattverchromt
- Steigung 0,5 mm
- Ablesung 0,01 mm
- Messbereich 5-30 mm und 25-50 mm mit Einstellring
- Messbereich 5-30 mm mit Messspitzen

DIN 863-4
Lieferung
im Etui

AKTIONSPREIS
ab 99,10

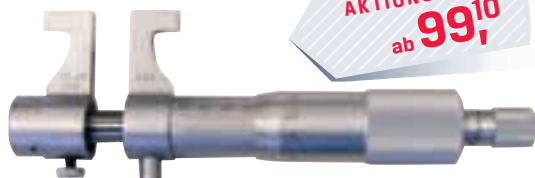

Art.-Nr.	310970	Messbereich mm	Ablesung mm	Spindelsteigung mm
5-30	141,60 99,10	5-30	0,01	0,5
25-50	147,00 102,90	25-50	0,01	0,5
50-75	175,00 122,50	50-75	0,01	0,5
75-100	199,20 139,40	75-100	0,01	0,5
100-125	215,00 151,10	100-125	0,01	0,5
125-150	239,50 167,70	125-150	0,01	0,5
5-30-KAL	229,60 167,60	5-30	0,01	0,5
25-50-KAL	229,30 167,40	25-50	0,01	0,5
50-75-KAL	229,00 164,90	50-75	0,01	0,5
75-100-KAL	253,20 179,80	75-100	0,01	0,5
100-125-KAL	269,90 191,60	100-125	0,01	0,5
125-150-KAL	293,50 208,40	125-150	0,01	0,5

Präzisions-Digital-Bügelmessschraube IP40

Mahr

Ausführung:

- Reference-System
- kontrastreiche 10 mm hohe LCD-Anzeige
- lackierter Stahlbügel, wärmeisoliert
- Messspindel und Amboss hartmetallbewehrt
- Messspindel rostfrei, ganz gehärtet und geschliffen
- mit Schnelltrieb

IP40

ABS



Lieferung
im Etui

AKTIONSPREIS
144,00

Funktionen:

- HOLD (Messwertspeicherung)
- LOCK-Funktion (Tastatursperre)
- RESET (Nullsetzen der Anzeige)
- mm/inch-Umschaltung

Lieferung:

Mit Batterie und Bedienungsanleitung.

REFERENCE



Art.-Nr.	310293 40 ER	Messbereich mm	Ablesung mm	Ablesung inch	Fehlergrenze mm	Spindelsteigung mm
0-25	192,00 144,00	0-25	0,001	0,00005	0,002	0,635

Präzisions-Digital-Bügelmessschraube IP65

Mahr

Ausführung:

- kontrastreiche Ziffernanzeige, Ziffernhöhe 10 mm
- Messspindel rostfrei, ganz gehärtet und geschliffen
- Messspindel und Amboss hartmetallbewehrt
- Schnellbetrieb
- vorgezogene Ratsche
- lackierter Stahlbügel, wärmeisoliert
- Integrated wireless
- Spindeldurchmesser: 6,5 mm
- Spindelsteigung: 0,5 mm
- Messkraft 5-10 mm

IP65

ABS



Lieferung
im Etui

Funktionen:

- RESET (Nullsetzen der Anzeige für Relativmessung)
- ABS (Umschaltung von Relativ- auf Absolutmessung)
- mm/inch
- Reference-Lock/Unlock
- PRESET (Maßvoreinstellung)

Lieferung:

Mit Batterie, Bedienungsanleitung und Einstellmaß ab Messbereich 25-50 mm.

AKTIONSPREIS
ab 179,00

REFERENCE



Art.-Nr.	310300 40 EWR	Messbereich mm	Ablesung mm	Ablesung inch	Fehlergrenze mm	Spindelsteigung mm
0-25	239,00 179,00	0-25	0,001	0,00005	0,002	0,635
25-50	331,00 249,00	25-50	0,001	0,00005	0,002	0,635
50-75	399,00 299,00	50-75	0,001	0,00005	0,003	0,635

Dreipunkt-Innenmessschraube

PRETEC®

Ausführung:

- HM-Messfläche ab 12 mm
- mattverchromt
- Gefühlsratsche
- einschließlich Einstellring, Verlängerung und Schlüssel
- Ablesung \varnothing 6-12 = 0,001 mm
- Ablesung \varnothing 12-100 = 0,005 mm

DIN
863-4



AKTIONSPREIS
ab **230,-**



Art.-Nr.	311200	Messbereich mm	Ablesung mm
12-16	288,30 230,60	12-16	0,005
16-20	288,30 230,60	16-20	0,005
20-25	396,70 317,40	20-25	0,005
25-30	404,40 323,50	25-30	0,005
30-40	435,40 348,30	30-40	0,005
40-50	505,10 404,10	40-50	0,005
50-63	539,60 426,90	50-63	0,005
62-75	561,10 448,90	62-75	0,005
75-88	584,40 467,50	75-88	0,005
12-16-KAL	339,10 274,70	12-16	0,005
16-20-KAL	339,10 274,70	16-20	0,005
20-25-KAL	447,50 362,50	20-25	0,005
25-30-KAL	455,20 368,70	25-30	0,005
30-40-KAL	486,20 393,80	30-40	0,005
40-50-KAL	555,90 450,30	40-50	0,005
50-63-KAL	593,80 481,00	50-63	0,005
62-75-KAL	621,20 503,20	62-75	0,005
75-88-KAL	644,50 522,00	75-88	0,005

Digital-Messuhr

PRETEC®

Ausführung:

- Aluminium-Gehäuse mit stabiler Kunststoffabdeckung, Gehäuse- \varnothing 57 mm
- Messbolzen und Einspannschaft rostfrei, gehärtet und geschliffen
- LCD-Anzeige, Ziffernhöhe 11 mm
- mit Datenausgang (RS 232 C-Interface)

Werk-norm



AKTIONSPREIS
74,-



Art.-Nr.	320595	Messspanne mm	Ablesung mm	Gehäuse \varnothing mm	Einspannschaft \varnothing h6 mm
10,5	114,20 74,25	10,5	0,01	58	8

Innenfeinmessgerät

PRETEC®

Ausführung:

- Gerätehalter mattverchromt
- Messuhr mit Ablesung 0,01 mm
- Satzzusammenstellung aus 312620



AKTIONSPREIS
ab **361,50**



Art.-Nr.	312625 Satz	Messbereich mm	Inhalt
18-160	556,20 361,50	18-160	18-35 mm 35-50 mm 50-160 mm
18-160-KAL	752,00 503,80	18-160	18-35 mm 35-50 mm 50-160 mm

Präzisions-Messuhr

PRETEC®

Ausführung:

1/100 mm Skalenteilungswert

M2M:

besonders preisgünstige Standardausführung

DIN
878



AKTIONSPREIS
ab **20,-**

Art.-Nr.	320101	Messspanne mm	Ablesung mm	Zeiger-umdrehung mm	Gehäuse \varnothing mm	Einspannschaft \varnothing h6 mm
M2M	27,55 20,65	10	0,01	1	58	8
M2M-KAL	55,40 42,10	10	0,01	1	58	8

Fühlhebelmessgerät

Mitutoyo

Ausführung:

- drehbare Skala für einfache Nullstellung
- edelsteingelagerte Präzisionszahnäder für reibungslose und präzise Messung
- unmagnetisch
- Kontaktpunkt mit Gewinde M1,7 x 0,35
- Hartmetallspitze mit \varnothing 2 mm
- Skala von 0-40-0
- Genauigkeit 8 μ m

DIN
2270

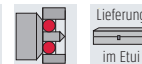

Lieferung:

Inklusive Einspannschaft \varnothing 8 mm und Überwurfmutter.

AKTIONSPREIS
83,-



Art.-Nr.	321720 Serie 513	Messbereich mm	Ablesung mm	Zifferblatt \varnothing mm	Messkraft N
0,8x40	102,00 83,15	0,8	0,01	40	0,01-0,3

► **Fühlhebelmessgerät**

Ausführung:

- drehbare Skala für einfache Nullstellung
- edelsteingelagerte Präzisionszahnäder für reibungslose und präzise Messung
- unmagnetisch
- Kontaktpunkt mit Gewinde M1,7 x 0,35 mm
- Hartmetallspitze mit Ø 2 mm
- Skala von 0-40-0
- Genauigkeit 8 µm

Lieferung:

Inklusive Einspannschaft mit Ø 8 mm und Überwurfmutter.

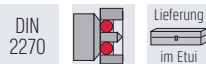

AKTIONSPREIS
102,70

Art.-Nr.	321722 Serie 513 vertikal	Messbereich mm	Ableseung mm	Zifferblatt Ø mm	Messkraft N
0,8x40	126,00 102,70	0,8	0,01	40	0,01 - 0,3

Ausführung:

- drehbare Skala für einfache Nullstellung
- edelsteingelagerte Präzisionszahnäder für reibungslose und präzise Messung
- Umdrehungszähler mittig
- unmagnetisch
- Kontaktpunkt mit Gewinde M1,7 x 0,35 mm
- Hartmetallspitze mit Ø 2 mm
- Skala von 0-100-0 bzw. 0-40-0

Lieferung:

Inklusive Einspannschaft mit Ø 8 mm und Überwurfmutter.

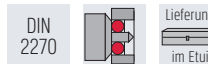

AKTIONSPREIS
ab 141,80

Art.-Nr.	321726 Serie 513 horizontal	Messbereich mm	Ableseung mm	Zifferblatt Ø mm	Messkraft N
0,4x40	197,00 160,60	0,4	0,002	40	0,01 - 0,3
1,6x40	174,00 141,80	1,6	0,01	40	0,01 - 0,3

► **Fühlhebelmessgerät**

Ausführung:

- kleine Bauweise
- drehbare Skala für einfache Nullstellung
- edelsteingelagerte Präzisionszahnäder für reibungslose und präzise Messung
- Kontaktpunkt mit Gewinde M1,7 x 0,35 mm
- Genauigkeit 10 µm
- Skala von 0-25-0
- Hartmetallspitze mit Ø 2 mm

Lieferung:

Inklusive Einspannschaft mit Ø 8 mm und Spanner.



AKTIONSPREIS
146,70

Art.-Nr.	321724 Serie 513 mit langer Tastspitze	Messbereich mm	Ableseung mm	Zifferblatt Ø mm	Messkraft N
0,5x33	180,00 146,70	0,5	0,01	33	≤0,3

► **Digital-Höhenmess- und Anreißgerät**

Ausführung:

- Schiene aus rostfreiem, gehärtetem Stahl
- Anreißnadel hartmetallbestückt
- der Fuß ist feinstgeschliffen und geläpft
- Standfläche mit Schmutznuten
- LCD-Digitalanzeige, Ziffernhöhe 6 mm
- Stromversorgung Lithium-Batterie Typ 357 HD
- Ein-/Ausschaltung
- Umschaltung mm/inch, Nullstellung an jeder beliebigen Stelle mit RESET möglich
- Messwertvorwahl in beide Richtungen



AKTIONSPREIS
ab 283,30

Art.-Nr.	325400	Messbereich mm	Wiederholpräzision µm	Ableseung mm
300	435,00 283,30	300	30	0,01
600	630,70 415,20	600	50	0,01
1000	1.600,00 1.040,00 +	1000	70	0,01

► **Magnet-Messtativ**

Ausführung:

- mit abschaltbarem Magnetfuß
- Aufnahmebohrung mm 8H7
- mit Feineinstellung

Lieferung:

Ohne Messuhr.

AKTIONSPREIS
ab 60,05



Art.-Nr.	330100	Gesamthöhe mm	Säulenhöhe mm	Säulenhöhe mm	Ausladung mm	Querarm Ø mm	Messuhraufnahme Ø mm	Magnetfuß Länge mm	Magnetfuß Breite mm	Magnetfuß Höhe mm	Haftkraft N	Haftkraft ca. N
260	85,00 60,05	260	16	230	230	16	8	70	46	65	600	600
460	120,00 84,65	460	20	420	420	16	8	75	60	80	800	800

► Magnet-Gelenkstativ

PREMUS®

Ausführung:

- für Messungen in jeder Lage
- 4-teiliges Gelenkgestänge wird durch einen Spannkopf zentral geklemmt
- Justierung erfolgt über Feineinstellung
- Magnetfuß schaltbar mit prismatischer Sohle
- Aufnahmebohrung 8H7
- mit hydraulischer Klemmung

AKTIONSPREIS
ab 165,60 €



Art.-Nr.	330510	Gesamthöhe mm	Ausladung mm	Magnetfuß Länge mm	Magnetfuß Breite mm	Magnetfuß Höhe mm	Haftkraft N
260	207,00 165,60	310	260	60	50	55	800
400	321,50 257,20	480	400	75	50	55	1000

► Streichmaß

PRETEC®

Ausführung:

- rostfrei, mattverchromt
- Anreißkanten gehärtet, gelaserte mm-Teilung, Nonius 1/10 mm
- Referenz-Marken am Schieber

AKTIONSPREIS
ab 22,40 €

Art.-Nr.	343800	Messbereich mm	Querschnittslänge mm	Querschnittsbreite mm
200	34,45 22,40	200	40	3
250	38,00 24,70	250	40	3
300	42,35 27,55	300	40	3



► HM-Reißnadel

Ausführung:

- gerade Form mit Sechskant-Stahlschaft und Halteclip
- Spitze aus Hartmetall, eingelötet

AKTIONSPREIS
27,7 €



Art.-Nr.	343150	Länge mm
150	4,62 2,77	150

► Haarwinkel DIN 875/00

PREMUS®

Ausführung:

- mattverchromt
- mit 2 Haarmesskanten, ganz gehärtet



DIN 875/00

AKTIONSPREIS
ab 28,85 €

Art.-Nr.	350151	Schenkellänge mm
50×40	44,35 28,85	50 × 40
75×50	49,85 32,40	75 × 50
100×70	61,40 39,90	100 × 70
150×100	87,25 56,70	150 × 100
200×130	114,00 74,60	200 × 130
300×200	248,00 161,80	300 × 200



► Schlosserwinkel

Ausführung:

- aus Stahl, verzinkt (rostgeschützt)
- Hochkanten und Flachseiten gerichtet und geschlichtet

Verwendung:

Für einfache Schlosserarbeiten (Richten, Anreißen).

AKTIONSPREIS
ab 7,49 €



Art.-Nr.	351500 Flachwinkel	351550 Anschlagwinkel	Schenkellänge mm	Schenkelquerschnitt mm
150×100	9,86 7,49	15,65 10,95	150 × 100	20 × 5
200×130	10,40 7,90	18,95 13,25	200 × 130	20 × 5
250×160	12,75 9,69	22,85 16,00	250 × 160	25 × 5
300×180	13,95 10,60	27,90 19,55	300 × 180	25 × 5
500×280	21,25 16,15	46,70 32,70	500 × 280	30 × 5
750×375	30,85 23,45 +	75,30 52,70 +	750 × 375	30 × 5
1000×500	39,90 30,30 +	113,00 79,10 +	1000 × 500	30 × 5

► Universal-Winkelmesser

PRETEC®

Ausführung:

- mit Feineinstellung
- aus nichtrostendem Stahl mit gehärteten Messkanten
- spiegelfreie und parallaxfreie Ablesung durch gegenstoßenden Nonius
- mit Panoramalupe und Zusatzwinkel
- Einteilung der Grundplatte in 4 × 90°
- Ablesegenauigkeit 1/12° = 5 Bogenminuten
- mit 3 austauschbaren Messschienen 150, 200 und 300 mm Länge
- Messschienen in voller Länge verschiebbar und mit zusätzlicher Feineinstellung



Verwendung:

- zum Messen von Winkeln an Werkstücken, Vorrichtungen, Maschinen usw.
- als Lineal, Kreuz- und Gehrungswinkel verwendbar



Art.-Nr.	354350	Schenkellänge mm
150/200/300	203,90 112,10	150 200 300
150/200/300-KAL	206,90 163,50	150 200 300

► Haarlineal DIN 874/00

PREMUS®

Ausführung:

- Normalstahl
- Güte 00
- Haarmesskante gehärtet, geschliffen und feinstgeläppt
- mit Handwärmeschutz
- blendfrei brüniert

DIN 874/00



Art.-Nr.	360020	Länge mm	Schenkelquerschnitt mm
75	15,20 11,40	75	20 × 5
100	17,40 13,05	100	20 × 5
125	20,35 15,25	125	20 × 5
150	22,95 17,20	150	25 × 6
200	30,35 22,75	200	25 × 6
300	50,95 44,20	300	35 × 8
500	128,80 96,60	500	40 × 10

► Aluminium-Wasserwaage

BMI®

Ausführung:

- glattes Aluprofil, eloxiert
- runde Horizontal-Libelle mit Lupeneffekt
- kantenlose Horizontal-Libelle schafft verzerrungsfreie Sicht auf die Libellenblase, auch bei Umschlagmessung
- langlebig durch starke Wandung und stoßdämpfende Gummieindkappen
- lebenslange hohe Messgenauigkeit (0,5 mm/m) durch ultraschallverschweißte Libellen
- Umschlagmessung möglich (0,75 mm/m)
- Wandstärke bis 1200 mm = 1,6 mm, ab 1500 mm = 2,2 mm



Art.-Nr.	370152 ALUSTAR mit Magnet	Länge mm	Höhe mm	Breite mm
300	54,15 37,90	300	55	24
400	56,20 39,35	400	55	24
500	57,60 40,30	500	55	24
600	60,55 42,40	600	55	24
800	76,15 53,30	800	55	24
1000	88,10 61,65 +	1000	55	24

► Gliedermaßstab

PRETEC®

Ausführung:

- Buche
- Duplexteilung, schwarze Teilung
- rote Dezimalzahlen
- vermessigte Stahlfedern
- durchgenietete Gelenke



Art.-Nr.	363000	Länge m	Breite mm	Gliederzahl
2P	3,72 2,98	2	16	10

► Taschen-Rollbandmaß

PRETEC®

Ausführung:

- rostfreies Edelstahlbandmaß
- mit Stopper
- weiß lackiert
- unzerbrechlich und langlebig
- durch das konvexe Band perfekt als Lineal zu verwenden
- rollt selbstständig aus



Art.-Nr.	363650	Bandlänge m	Bandbreite mm
2	6,38 6,29	2	13

► Kunststoff-Wasserwaage

BMI®

Ausführung:

Handliche Wasserwaagen aus schlagfestem Kunststoff mit Plexiglaslibellen.

- Typ 670: mit Horizontal- und Vertikal-Libelle
- Typ 671: Pfostenwasserwaage mit prismatischer Sohle
- Typ 673: mit Horizontal-, Vertikal- und 45°-Libelle



670



671



673

Art.-Nr.	370700	Länge mm	Höhe mm	Breite mm
670	10,70 8,56	100	35	13
671	13,25 10,60	150	25	23
673	9,30 7,44	200	42	17



► Oberflächenmessgerät MarSurf

Mahr

Ausführung:

- handliches Rauheitsmessgerät für den mobilen Einsatz
- einfache und intuitive Bedienung
- großes, beleuchtetes 4,3"-TFT-Touch-Display
- Anzeige drehbar
- Start-Taste gleichzeitig Home-Button für direkten Zugang zur Startansicht
- Datensicherung als TXT, X3P, CSV und PDF-Datei
- netzunabhängiger Betrieb - über 1.200 Messungen ohne Aufladen
- flexibel durch herausnehmbares Vorschubgerät
- für alle Messlagen - waagrecht, senkrecht, überkopf
- mit integriertem, herausnehmbarem Raunormal
- Schnellzugriff auf Funktionen durch Favoritenablage im Display
- Normen DIN-ISO/JIS/ASME/MOTIF wählbar
- Einstellung unsymmetrischer Schnittniveaus für die Spitzenzählung
- Toleranzüberwachung
- Sperre und/oder Passwortschutz für Geräteeinstellung
- Datum und Uhrzeit für Protokollierung

Verwendung:

- Rauheitsmessungen vor Ort direkt am Werkstück
- Messen im Produktionsprozess
- universell an der Bearbeitungsmaschine
- in der Wareneingangskontrolle

Lieferung:

MarSurf PS10 Basisgerät, Vorschubgerät, Standardtaster (normgerecht), Akku (eingebaut), Raunormal (inkl. Mahr-Kalibrierschein), Tasterschutz, Ladegerät, 3 Netzadapter, Betriebsanleitung, Tragetasche mit Schulterriemen, USB-Kabel, Verlängerungskabel Vorschubgerät, Höheneinstellung (integriert)

Funktionen:

- **Maßeinheit:** metrisch/inch
- **Messprinzip:** Tastschnittverfahren
- **Taster:** induktiver Kufentaster, 2 µm Tastspitze, Messkraft ca. 0,7 mN
- **Kenngößen:** => DIN/ISO: Ra, Rq, Rz, Rmax, Rp, Rpk, Rv, Rk, Rvk, Mr1, Mr2, A1, A2, Vo, Rt, Rv, Rk, Rm, RSm, Rsk, CR, CF, CL, R, AR, Rx
=> JIS: Ra, Rq, Ry (entspricht Rz), RzJIS, tp (entspricht Rmr), RSm, RS
=> ASME: Rp, Rpm, RPC, Rsk, tp (entspricht Rmr)
=> MOTIF: R, AR, Rx, CR, CF, CL
17, davon 3 asiatische
- **Sprachen:** 17, davon 3 asiatische
- **Messbereich:** 350 µm
- **Profilauflösung:** 8 nm
- **Filter*:** => Gaußfilter gemäß ISO 16610-21
=> Sonderfilter gemäß DIN EN ISO 13565-1
=> Is-Filter gemäß DIN EN ISO 3274 (ausschaltbar)
0,25 mm | 0,8 mm | 2,5 mm | automatisch
- **Cutoff lc*:** 1,5 mm | 4,8 mm | 15 mm | automatisch | N x Lc, frei wählbar
- **Taststrecke Lt*:** 1 mm | 2 mm | 4 mm | 8 mm | 12 mm | 16 mm
- **Taststrecke (gemäß MOTIF):** wählbar
- **verkürzter Cutoff*:** 1,25 mm | 4,0 mm | 12,5 mm
- **Gesamtmessstrecke In*:** wählbar von 1 bis 16
- **Anzahl der Einzelmessstrecken*:** dynamisch
- **Kalibrierfunktion:** 3.900 Profile, 500.000 Ergebnisse, 1.500 PDF-Dateien, erweiterbar mit microSD-Karte bis 32 GB
- **Speichermöglichkeit:** H x B x T = 160 x 77 x 50 mm
- **Abmessungen:** 500 g
- **Gewicht:** Li-Ionen-Akku, 3,7 Volt, Nennkapazität 11,6 Wh
- **Akku:** USB-Device, MarConnect (RS 232 C, USB), micro SD Slot für SD[™] / SDHC-Karten bis 32 GB
- **Schnittstellen:** 100 Volt bis 264 Volt
- **Weitbereichsnetzteil:**

*gemäß ISO/JIS



AKTIONSPREIS
2.199,00

Art.-Nr.

PS10

388750

PS10

~~2.599,00~~ 2.199,00

Schlüsselfeilen-Satz

PRETEC®

Ausführung:

- 6-teiliger Satz: je eine Schlüsselfeile (mit Holzheft): flachstumpf, flachspitz, viereck, dreikant, halbrund und rund
- Hieblänge ca. 100 mm, Hieb 2

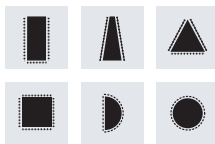

AKTIONSPREIS
9,75



Art.-Nr.	407421 in Blechschachtel, Hieb 2	Hieblänge mm	Anzahl Feilen
6	16,30 9,75	100	6

HM-Frässtift-Satz MICRO

PFERD

Ausführung:

- enthält Hartmetallfrässtifte mit der Zahnung MICRO die speziell auf die Feinzerspanung ausgelegt sind
- bestens geeignet für die Bearbeitungsaufgaben im Hand- und Maschineneinsatz
- schlagfreies Arbeiten dank exaktem Rundlauf möglich
- keine Geometrieänderung durch Abnutzung/Verschleiß gegenüber Schleifstiften
- Bearbeitung nahezu aller Werkstoffe bis 68 HRC
- besonders gut zur Feinbearbeitung, für sehr feine Putzarbeiten, Korrekturen im Werkzeug- und Formenbau
- vibrationsarm und mit wenig Lärm
- bruchfeste Kunststoffbox schützt die Werkzeuge vor Schmutz und Beschädigung



Set 1306

AKTIONSPREIS
ab 76,95



Set 1312

Art.-Nr.	443909 Schaft-Ø 6 mm, MICRO	Inhalt	Teile	Gesamtlänge mm
SET1306	95,85 76,95	1 zylindrisch mit Stirnverzahnung 6 × 16 mm 1 Rundbogen 6 × 16 mm 1 Walzenrundform 6 × 18 mm	3	55

Art.-Nr.	443909 Schaft-Ø 6 mm, MICRO	Inhalt	Teile	Gesamtlänge mm
SET1312	192,10 153,95	1 zylindrisch mit Stirnverzahnung 12 × 25 mm 1 Rundbogen 12 × 25 mm 1 Walzenrundform 12 × 25 mm	3	65

HM-Frässtift

PFERD

Ausführung:

- HM-Frässtifte für universelle Anwendungen eignen sich zur Fein- und Grobzerspanung, mit hoher Zerspanungsleistung
- optimale Abstimmung von Hartmetall, Geometrie und innovativer Zahnung
- verringerter Verschleiß und längere Standzeit bei gleichzeitig höherer Abtragleistung
- schlagfreies Arbeiten dank exaktem Rundlauf möglich



Verwendung:

- für Hand- und Industrierobotereinsatz zum Entgraten, Kantenbrechen, Anfasen sowie zur Schweißnaht- und Flächenbearbeitung
- optimale Drehzahlen sind Voraussetzung für wirtschaftlichen Einsatz und gute Ergebnisse

AKTIONSPREIS
ab 21,80

Art.-Nr.	443009 Zylinder, MICRO	Kopf Ø mm	Kopf- länge mm	Gesamt- länge mm
ZYA0616	29,00 23,35	6	16	55
ZYA0820	30,75 31,20	8	20	60
ZYA1020	44,05 35,45	10	20	60
ZYA1225	56,35 45,35	12	25	65



Art.-Nr.	443059 Zylinder-S, MICRO	Kopf Ø mm	Kopf- länge mm	Gesamt- länge mm
ZYAS0616	31,70 25,50	6	16	55
ZYAS0820	42,60 34,30	8	20	60
ZYAS1020	48,45 39,00	10	20	60
ZYAS1225	62,00 49,90	12	25	65



Art.-Nr.	443109 Walzenrund, MICRO	Kopf Ø mm	Kopf- länge mm	Gesamt- länge mm
WRC0616	32,20 25,90	6	16	55
WRC0820	45,25 36,45	8	20	60
WRC1020	51,10 41,15	10	20	60
WRC1225	69,35 55,85	12	25	65



Art.-Nr.	443209 Kugel, MICRO	Kopf Ø mm	Kopf- länge mm	Gesamt- länge mm
KUD0605	27,10 21,80	6	5	45
KUD0807	31,00 24,95	8	7	47
KUD1009	35,45 28,55	10	9	49
KUD1210	44,05 35,45	12	10	51



Art.-Nr.	443409 Rundbogen, MICRO	Kopf Ø mm	Kopf- länge mm	Gesamt- länge mm
RBF0618	32,00 25,75	6	18	55
RBF0820	45,25 36,45	8	20	60
RBF1020	52,40 42,20	10	20	60
RBF1225	69,75 48,90	12	25	65



Art.-Nr.	443509 Spitzbogen, MICRO	Kopf Ø mm	Kopf- länge mm	Gesamt- länge mm
SPG0618	31,00 24,95	6	18	55
SPG0820	45,25 36,45	8	20	60
SPG1020	51,10 41,15	10	20	60
SPG1225	58,95 47,45	12	25	65



Art.-Nr.	443809 Spitzkegel, MICRO	Kopf Ø mm	Kopf- länge mm	Gesamt- länge mm
SKM0618	31,00 24,95	6	18	55
SKM0820	34,40 27,70	8	20	60
SKM1020	41,55 33,45	10	20	60
SKM1225	57,70 46,45	12	25	65



▶ Poliertuch-Ring/Poliervlies-Ring

Ausführung:

- Faltringe aus gewelltem Tuch fest um einen Metallkern gewickelt
- zum Polieren und Satinieren

Sisal-Tuch-Ring:

- Sisal-Baumwolltuch, Typ 81 (dichte Struktur)
- mit Imprägnierung zur Verstärkung der Polierwirkung, Erhöhung der Standzeit und besseren Pastenhaftung
- hauptsächlich zum Vorpolieren bzw. Mattieren (NE-Metalle)

Notiflex-Vlies-Ring NF913:

- Poliervlies Notiflex, Typ NF 914 (hart, Dichte 110)
- zum Polieren und Einebnen sowie Finishen ohne Hochglanzbildung

Notiflex-Vlies-Ring NF925:

- Feinst-Poliervlies Notiflex, Typ NF 925 (weich, Dichte 110)
- zum Hochglanzpolieren aller Metalle sowie Kunststoffe

Verwendung:

- auf Bohrmaschinen, flexiblen Wellen, Winkelpolierer und Polierböcken (Anzahl und Breite frei wählbar)
- mit Polierpaste von der Vorpolitur bis zur Hochglanzpolitur von Metallen (Inox, Stahl, NE-Metalle) zu verwenden
- Umfangsgeschwindigkeit ca. 25-30 m/Sek.

AKTIONSPREIS
32,75



Art.-Nr.	454866 Polier-Sortiment	Inhalt	Bohrung mm	Ø mm
10	52,10 32,75	10-teilig 2 Sisal-Tuch-Ringe 2 Notiflex-Vlies-Ringe, hart 2 Notiflex-Vlies-Ringe, weich 3 Polierpasten weiß, braun, blau 1 Schaft Ø 6 mm	10	100

▶ Fächerschleifer



Ausführung und Verwendung:

- Lamellen aus flexiblem Schleifgewebe zur optimalen Anpassung an die Konturen des zu bearbeitenden Werkstückes
- ideal für Feinschleifarbeiten im Apparate- und Behälterbau sowie Werkzeug- und Formenbau
- Strukturieren, Entgraten, Reinigen von Metall-, Holz- und Kunststoffteilen
- Bearbeitung von Gussteilen, Formen und Werkzeugen
- grobes Korn bei hoher Drehzahl wirkt feiner, feines Korn bei niedriger Drehzahl gröber
- **zulässige Drehzahl beachten**
- Einsatz auf handgeführten Maschinen

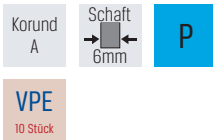

VPE
10 Stück

Hinweis:

Preis pro Stück.

AKTIONSPREIS
ab 1,37



Art.-Nr.	455602 Korn 60	455604 Korn 80	455606 Korn 120	455608 Korn 240	Ø mm	Höhe mm	max. Drehzahl min ⁻¹
30×10	2,31 1,37	2,31 1,37	2,31 1,37	2,31 1,37	30	10	12.000
30×15	2,57 1,53	2,57 1,53	2,57 1,53	2,57 1,53	30	15	12.000
40×15	2,90 1,73	2,90 1,73	2,90 1,73	2,90 1,73	40	15	9.600
40×20	3,05 1,81	3,05 1,81	3,05 1,81	3,05 1,81	40	20	9.600
50×20	3,33 1,98	3,33 1,98	3,33 1,98	3,33 1,98	50	20	7.000
50×30	3,63 2,16	3,63 2,16	3,63 2,16	3,63 2,16	50	30	7.000
60×20	3,73 2,22	3,73 2,22	3,73 2,22	3,73 2,22	60	20	6.300
60×30	4,06 2,42	4,06 2,42	4,06 2,42	4,06 2,42	60	30	6.300
60×40	5,00 2,98	5,00 2,98	5,00 2,98	5,00 2,98	60	40	6.300
60×50	5,92 3,52	5,92 3,52	5,92 3,52	5,92 3,52	60	50	6.300
80×50	8,28 4,93	8,28 4,93	8,28 4,93	8,28 4,93	80	50	4.800

▶ Vliesschleifkörper



Verwendung:

- Vlies mit Normkorund durchsetzt
- zum Entfernen von Schmutz und Oxydschichten, sowie zum Mattieren und Satinieren von Metallen
- erzeugt seidenmattes Oberflächenfinish
- Schleifvlies lamellenförmig, radial angeordnet
- sehr dicht gepackte Lamellen für hohe Standzeit
- für die Flächenbearbeitung

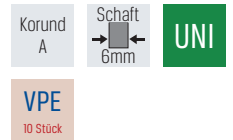

VPE
10 Stück

Hinweis:

Preis pro Stück.

AKTIONSPREIS
ab 5,43

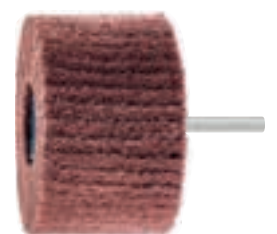

Art.-Nr.	456000 Typ PNL-PRETEC	Ø mm	Höhe mm	Korn	max. Drehzahl min ⁻¹
60×50/100	9,12 5,43	60	50	100	10.000
60×50/180	9,12 5,43	60	50	180	10.000
60×50/280	9,12 5,43	60	50	280	10.000
80×50/100	11,25 6,69	80	50	100	7.500
80×50/180	11,25 6,69	80	50	180	7.500
80×50/280	11,25 6,69	80	50	280	7.500

▶ Diamant-Vielkornabrichter

Ausführung:

Abriechtfläche mit mehreren Reihen Diamantkorn (2,75 Karat) durchsetzt.

F1 = quer zum Schaft

F2 = parallel zum Schaft

Verwendung:

Zum Planen, Profilieren und Abrichten von geraden Schleifscheiben.

AKTIONSPREIS
61,90

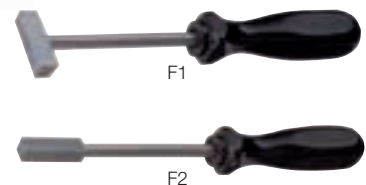

Art.-Nr.	469400	Form	Belagfläche Länge mm	Belagfläche Breite mm	Gesamtlänge mm
F1	123,10 61,90	F1	30	10	200
F2	123,10 61,90	F2	30	10	200

Fächerschleifscheibe

Ausführung:

- hochwertiges Zirkonkorund für hervorragende Schleifleistung
- robuster Glasgewebeteller für starken Anpressdruck
- für Stahl und INOX geeignet

Lieferung:

Nur in Verpackungseinheiten.

Hinweis:

Preisangabe pro Stück.

Schräge Ausführung, 14°:
besonders für die punktuelle Bearbeitung geeignet



AKTIONSPREIS
ab **1,70**

Art.-Nr.	461274 gekröpft	Ø mm	Bohrung Ø mm	Korn
115/40	2,01 1,70	115	22,23	40
115/60	2,01 1,70	115	22,23	60
115/80	2,01 1,70	115	22,23	80
125/40	3,20 1,95	125	22,23	40
125/60	3,20 1,95	125	22,23	60
125/80	3,20 1,95	125	22,23	80

PRETEC®



Zirkon-
Korund

P

M

gekröpft

VPE
10 Stück

Schräge Ausführung, 8°:
besonders für den Kantenschliff geeignet



AKTIONSPREIS
ab **1,81**

Art.-Nr.	461276 gekröpft	Ø mm	Bohrung Ø mm	Korn
115/40	2,99 1,81	115	22,23	40
115/60	2,99 1,81	115	22,23	60
115/80	2,99 1,81	115	22,23	80
125/40	3,36 2,05	125	22,23	40
125/60	3,36 2,05	125	22,23	60
125/80	3,36 2,05	125	22,23	80

Trennscheibe

Ausführung und Verwendung:

- Hochleistungstrennscheibe für Stahl und Edelstahl, mit hervorragendem Schnittgefühl
- trennfreudig, bei hoher Standzeit - für schnelles, produktives Trennen
- ideal zur Bearbeitung dünnwandiger Profile und Rohre
- hohe Schnittleistung und geringe Gratbildung sorgen für saubere Schnittflächen
- enthält keine eisen- (FE), chlor- (Cl) oder schwefelhaltigen (S) Füllstoffe

Lieferung:

Nur in Verpackungseinheiten.

Hinweis:

Preisangabe pro Stück.

AKTIONSPREIS
ab **0,65**

Art.-Nr.	463335 Stahl/Inox	Ø mm	Stärke mm	Bohrung Ø mm	Scheibenform	max. U/min ⁻¹
115x1,0	1,14 0,65	115	1	22,23	gerade	13.300
125x1,0	1,26 0,72	125	1	22,23	gerade	12.200

PRETEC®

P

M

gerade

VPE
50 Stück



Schleifvlies-Rolle

Ausführung:

- aus nichtgewebten Nylon-Fasern
- elastisch

Verwendung:

- trocken, mit Wasser, Emulsion oder Öl einsetzbar
- Reinigung, Oberflächenvorbereitung
- Feinstentgratung von Stahlblechen, NE-Metallen, Holz- und Kunststoffteilen
- geeignet für die Entfernung von Lacken, Spachtelmassen, kleinen Riefen und leichten Kratzern und zur Korrosionsbeseitigung



Art.-Nr.	470062 L10 m x B115 mm	Korn
100	46,70 27,80	100
180	42,40 25,25	180
280	42,40 25,25	280
400	45,20 26,90	400
600	45,20 26,90	600

AKTIONSPREIS
ab **25,25**

Schleifschwamm Scotch-Brite™

3M

Ausführung und Verwendung:

- kunstharzgebundenes Schleifkorn auf Polyurethanschaum
- geeignet für Schleifanwendungen auf Holz, Kunststoff und Lack
- Feinheitsgrad: fein

Korund

SiC

VPE

AKTIONSPREIS
ab **0,65**



Art.-Nr.	470552	Korn	Kornart	Länge mm	Breite mm	Stärke mm	Ausführung	VPE
100x68x26	6,80 0,65	100	Korund A	100	68	26	4-seitig	100
125x98x13	1,22 0,99	100	Siliciumcarbid	125	98	13	2-seitig	24

Feilenbürste

osborn

Ausführung:

- mit Drahtbesatz (Kratzenband)
- Holzkörper gerade mit abgerundeten Kanten

Verwendung:

Zum Reinigen von geriffelten Oberflächen, insbesondere von Feilen.

AKTIONSPREIS
2,19



Art.-Nr.	482700	Besatzhöhe mm	Besatzbreite mm	Besatzlänge mm	Gesamtlänge mm
100x25	3,79 2,19	8	25	100	210
115x40	3,79 2,19	8	40	115	260

Feinbürste

LESSMANN®
THE GERMAN BRUSH COMPANY

Ausführung:

- Griff aus Buchenholz, abgerundete Kanten
- für feine Oberflächenverbesserung, zum Reinigen und zum Auftragen von Lösungen und Reinigungsmitteln
- zeichnet sich durch hohe Besatzdichte aus

AKTIONSPREIS
ab 2,35



482810



482811



482812

Art.-Nr.	482810 Messingdraht gewellt 0,15 mm	482811 Edelstahldraht gewellt 0,15 mm	482812 Polyamid glatt 0,30 mm	Reihenanzahl	Besatzhöhe mm	Besatzlänge mm	Gesamtlänge mm
110x20	5,51 3,60	7,16 4,69	3,61 2,35	4	20	110	225

Metallsägebogen

BAHCO

Ausführung:

- ausgestattet mit Sandflex® Bimetall-Blatt, 300 mm (12"), 24 Zähne pro Zoll
- traditionell geformter und anwenderfreundlicher Metallsägebogen
- alternative Blattspannung bei 90°, für bündige Schnitte

HSS
Bi-Metall

AKTIONSPREIS
5,99



Art.-Nr.	497002	Gesamtlänge mm
0010	7,35 5,99	517

Handsägeblatt unzerbrechlich

PREMUS®

Ausführung:

- Hochleistungs-Bi-Metall-Sägeblatt mit höchster Schneidleistung und Standzeit
- Zähne aus HSS, gehärtet und geschränkt, in ausbruchsicherer Wellenzahnung
- Rücken aus zähem Federstahl, in einem Spezialschweißverfahren unlöslich miteinander verbunden
- enorme Elastizität bei hoher Schneidleistung und guter Sägeblattführung
- garantiert unzerbrechlich

HSS
Bi-Metall

VPE
10 Stück

Ausführung und Verwendung:

Wie 495990, jedoch mit progressiver Zahnung.

HSS
Bi-Metall

VPE
10 Stück

Progressive Zahnung:

Die Zahnung fängt mit 32 Zähnen pro Zoll im Anschnittbereich an, hat im mittleren Teil 24 Zähne und im unteren 18 Zähne pro Zoll.

Vorteil:

- leichtes Anschneiden, wesentlich höhere Leistung und Schnittkraft
- universelle Einsatzmöglichkeiten von Stahl bis Leichtmetall

Lieferung:

Nur in Verpackungseinheiten.

AKTIONSPREIS
0,85



Art.-Nr.	495990	Gesamtlänge mm	Höhe mm	Stärke mm	Zähne pro Zoll	Material
300-24	1,49 0,85	300	13	0,65	24	HSS-Bi-Metall

Lieferung:

Nur in Verpackungseinheiten.

Hinweis:

Preisangabe pro Stück.

AKTIONSPREIS
0,92



Art.-Nr.	496080 progressive Zahnung	Gesamtlänge mm	Höhe mm	Stärke mm	Zähne pro Zoll	Material
300-18/32	1,60 0,92	300	13	0,65	18/32	HSS-Bi-Metall

Ringmaulschlüssel-Satz

PRETEC

Ausführung:

- aus hochwertigem Chrom-Vanadium-Stahl
- Ringseite 15° abgewinkelt
- verchromt

ISO 3318 DIN 3113 A

AKTIONSPREIS
69,00



10 JAHRE GARANTIE



Art.-Nr.	501052 gekröpft	Teile	Inhalt
0010	119,90 69,00	26	6 7 8 9 10 11 12 13 14 15 16 17 18 19 20 21 22 23 24 25 26 27 28 29 30 32 mm

Ringmaulschlüssel-Satz lang

HAZET

Ausführung:

- Satz aus Schlüssel 501154
- Chrom-Vanadium
- Oberfläche verchromt
- schlanke, polierte Köpfe mit Traktionsprofil
- Ringschlüsselkopf 15° gekröpft
- Schaft mit extra stabilem Doppel-T-Profil

DIN 3113 A ISO 3318 ISO 7738



AKTIONSPREIS
ab 139,00



Art.-Nr.	501184 Satz gekröpft	Teile	Inhalt
10	179,40 139,00	10	8 10 12 13 14 15 16 17 18 19 mm
17	318,60 259,00	17	7 8 9 10 11 12 13 14 15 16 17 18 19 21 22 24 27 mm
21	483,90 399,00	21	6 7 8 9 10 11 12 13 14 15 16 17 18 19 21 22 24 27 30 32 34 mm

Knarren-Ringmaulschlüssel-Satz

HAZET

Ausführung:

- aus Chrom-Vanadium-Stahl
- Oberfläche verchromt, Köpfe poliert
- Ringschlüssel mit umschaltbarer Knarrenfunktion
- feinverzahnt (72 Zähne), Rückholwinkel 5°, Ringseite 13° abgewinkelt

AKTIONSPREIS
99,00



Art.-Nr.	501404 Satz	Teile	Inhalt
5	149,20 99,00	5	8 10 13 17 19 mm

Sechskant-Stiftschlüssel

wiha
Tools that work for you

Ausführung:

- durchgehende Klinge aus Chrom-Vanadium-Stahl, mattverchromt
- zusätzlicher Seitenabtrieb erlaubt ein zuverlässiges Öffnen und Schließen von Schraubverbindungen
- mit Wiha Comfort-Quergriff
- Weichzonen im ergonomischen Griff übertragen selbst hohe Drehmomente komfortabel



AKTIONSPREIS
ab 2,80

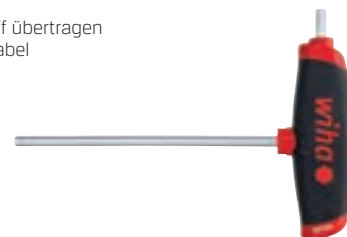

Art.-Nr.	504546 mattverchromt	SW ₁ mm	Klingenlänge mm	Gesamtlänge mm	L mm
2×100	6,17 2,80	2	100	126	126
2,5×100	6,32 2,85	2,5	100	126	126
3×100	6,37 2,90	3	100	126	126
4×150	6,79 3,05	4	150	176	176
5×150	7,60 3,40	5	150	182	182
6×150	8,54 3,85	6	150	182	182
8×200	10,97 4,95	8	200	232	232
10×200	14,42 8,30	10	200	238	238

Sechskant-Kugelpopf-Stiftschlüssel-Satz lang

wiha
Tools that work for you

Ausführung:

- Satz aus Schlüssel 504752
- aus Chrom-Vanadium-Stahl
- durchgehend gehärtet
- mit Farbmarkierung (in Anlehnung an ISO 2936L)
- im UV-Licht farbig leuchtend
- durch farblich gekennzeichnete Stiftschlüssel schnelle Zuordnung der Schlüsselgrößen
- Kugelpopf ermöglicht das Verschrauben bei einem Winkel von bis zu 25°
- in Kunststoffhalter

ISO 2936 L



AKTIONSPREIS
27,50

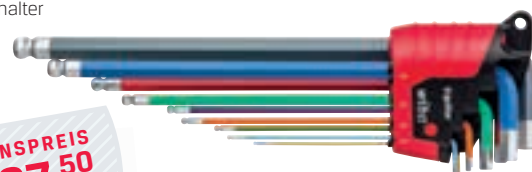

Art.-Nr.	504754 mit Farbmarkierung	Teile	Inhalt
9	56,00 27,50	9	1,5 2 2,5 3 4 5 6 8 10 mm

Fähnchenschraubendreher-Satz in Werkbankständer

PREMUS®



Ausführung:

- ▶ Klinge aus Chrom-Vanadium-Stahl
- ▶ durchgehend gehärtet
- ▶ Oberfläche manganphosphatiert
- ▶ Klingenlänge: 40 mm

10 JAHRE
GARANTIE



NEU

**EINFÜHRUNGS-
PREIS 26,95**

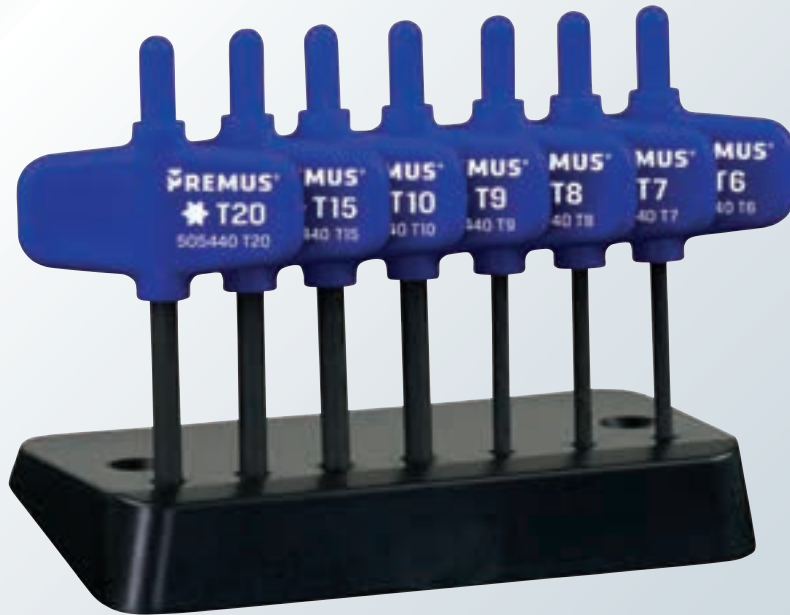

Art.-Nr.	505445 TORX®, 7-teilig	Teile	Inhalt
0010	26,95	7	TORX® T6 T7 T8 T9 T10 T15 T20

TORX PLUS®-Schraubendreher-Satz *wiha* im Werkbankständer

Ausführung:

- Klinge aus Chrom-Vanadium-Stahl
- durchgehend gehärtet
- Oberfläche manganphosphatiert
- Schlüsselgriff aus schlagfestem Kunststoff
- besonders geeignet für Werkzeuge mit HM-Wendeplatten
- TORX PLUS® Abtrieb für höhere Drehmomentübertragung



**AKTIONSPREIS
39,00**



Art.-Nr.	505455 manganphosphatiert	Teile	Inhalt
7P	53,55 39,00	7	TORX PLUS® 6IP 7IP 8IP 9IP 10IP 15IP 20IP

Knarren-Ring-Maulschlüssel-Satz *VIGOR* lang

Ausführung:

- lange Ausführung
- Oberfläche verchromt und poliert
- feinverzahnt (72 Zähne =>)
- Betätigungswinkel 5°
- in praktischer Rolltasche

**AKTIONSPREIS
69,00**



Art.-Nr.	12-teilig	Teile	Inhalt
4047728076739	69,00	12	12 Knarren-Ring-Maulschlüssel SW 8 9 10 11 12 13 14 15 16 17 18 19 mm

Stirnlochschlüssel-Satz

AMF

Ausführung:

- Stirnlochschlüssel mit auswechselbaren Zapfen (je 2 Stück pro Größe)
- Zapfen: gehärtet, Schlüssel: Spezialstahl, verzinkt
- der Stirnlochschlüssel-Satz ersetzt 5 einzelne Schlüsselgrößen
- in Kunststoffbox

**AKTIONSPREIS
37,50**



Art.-Nr.	506050 verstellbar	Teile	Inhalt
5	48,50 37,50	5	1,5 2 2,5 3 4 mm

Steckschlüssel-Satz 1/4"

KS TOOLS

Ausführung:

- 6-kant
- Flank Traction-Profil
- matt satiniert
- Chrom Vanadium
- in stabilem Kunststoffkoffer

AKTIONSPREIS
30,95

Art.-Nr.	510512 48-teilig	Inhalt
		13 Steckschlüssel-Einsätze Sechskant 4 4,5 5 5,5 6 7 8 9 10 11 12 13 14 mm
		3 Schraubendreher-Einsätze Schlitz 4 5,5 7 mm
		3 Schraubendreher-Einsätze PH 1 2 3 mm
		2 Schraubendreher-Einsätze PZ 1 2 mm
		6 Schraubendreher-Einsätze Außensechskant 3 4 5 6 7 8 mm
		7 Schraubendreher-Einsätze TORX® T10 T15 T20 T25 T27 T30 T40
0648A	30,95	1 Umschaltknarre 45 Zähne
		2 Verlängerungen 50 100 mm
		1 Verlängerung, flexibel 150 mm
		1 Steckgriff mit 1/4"-Innen- und Außenvierkant
		1 Quergriff
		1 Kardangelenk
		1 Adapter 1/4" Außenvierkant auf 1/4" Außensechskant
		6 Winkelstiftschlüssel Innensechskant 0,9 1,27 1,5 2 2,5 3 mm
		1 Werkstatt-Handlampe 500 Lumen



SOLANGE
VORRAT REICHT



NEU



Steckschlüssel-Satz 1/4"

PROJAHN

Ausführung:

- Steckschlüssel-Satz mit kurzen Einsätzen
- Bit-Schrauber-Einsätze für alle gängigen Schraubarbeiten
- Werkzeuge rüttelfest in stabilem Werkzeugkoffer

AKTIONSPREIS
69,00

Art.-Nr.	510020 40-teilig	Inhalt
		14 Steckschlüssel-Einsätze Sechskant 3,5 4 4,5 5 5,5 6 7 8 9 10 11 12 13 14 mm
		3 Schraubendreher-Einsätze Schlitz 4 5,5 6,5 mm
		3 Schraubendreher-Einsätze PH 1 2 3
		3 Schraubendreher-Einsätze PZ 1 2 3
		5 Schraubendreher-Einsätze Außensechskant 3 4 5 6 8 mm
0010	116,10 69,00	6 Schraubendreher-Einsätze TORX® T10 T15 T20 T25 T30 T40
		1 Umschaltknarre
		2 Verlängerungen 50 100 mm
		1 Gleitgriff
		1 Quergriff
		1 Kardangelenk



Steckschlüssel-Satz Zyklus Pocket

Wera
BE A TOOL. PROFESSIONAL

Ausführung:

- Set mit Bits, Nüssen, Universalhalter und Verlängerung
- Zyklus Knarre mit integriertem Bit-Magazin
- die magnetische Direktaufnahme macht aus der 3/8"-Knarre gleichzeitig einen Bit-Ratschenschraubendreher mit 1/4"-Bitaufnahme
- frei schwenkbarer Knarrenkopf mit 5 definierten Fixierungen
- Feinzahn-Umschaltknarre (72 Zähne) für einen niedrigen Rückholwinkel von nur 5°
- unverlierbares und schwenkbares Bit-Magazin zur einfachen Entnahme und sicheren Lagerung der Bits
- Universalhalter mit Edelstahlhülse und starkem Dauermagnet, als Verlängerung einsetzbar
- platzsparend und sicher verstaut in einer robusten Textil-Box

Art.-Nr.	512527 Set 3	Inhalt
0008	119,00	12 Steckschlüssel-Einsätze Sechskant 6 7 8 9 10 11 12 13 14 15 16 17 mm
		2 Bits Kreuzschlitz PH1 PH2
		2 Bits Kreuzschlitz PZ1 PZ2
		4 Bits Außensechskant 3 4 5 6 mm
		4 Bits TORX® T10 T15 T20 T25
		1 Umschaltknarre Zyklus Pocket 3/8"
		1 Verlängerung 3/8", 125 mm
		1 Universalhalter 1/4", 75 mm

AKTIONSPREIS
119,00



NEU

Steckschlüssel-Satz 1/2"

Ausführung:

- Steckschlüssel-Satz mit kurzen Steckschlüssel-Einsätzen für alle gängigen Schraubarbeiten
- Werkzeuge rüttelfest im stabilen Werkzeugkoffer
- aus Chrom-Vanadium-Stahl
- vernickelt und verchromt, matt satiniert



AKTIONSPREIS 125,00



Art.-Nr.	514310 30-teilig	Inhalt
0010	215,40 125,00	23 Steckschlüssel-Einsätze 8 9 10 11 12 13 14 15 16 17 18 19 20 21 22 23 24 26 27 28 30 32 34 mm 2 Zündkerzen-Steckschlüssel 16 21 mm 1 Umschaltknarre 2 Verlängerungen 125 250 mm 1 Kardangelenk 1 Quergriff-Adapter 1/2"-Innenvierkant auf 1/2"-Außenvierkant

Steckschlüssel-Satz 1/4" | 1/2"



Ausführung:

- inklusive Feinzahn-Umschaltknarre 916HP, mit 90 Zähne
- Betätigungswinkel 4°
- im Kunststoffkasten mit Weichschaumeinlage

AKTIONSPREIS 259,00



Art.-Nr.	514326 47-teilig	Inhalt
953HP	322,90 259,00	14 Steckschlüssel-Einsätze 1/2" 10 11 12 13 14 15 16 17 18 19 21 22 24 27 mm 1 HiPer Feinzahn-Umschaltknarre 916HP 2 Verlängerungen 1/2" 123 248 mm 9 Steckschlüssel-Einsätze 1/4" 5 6 7 8 9 10 11 12 13 mm 1 HiPer Feinzahn-Umschaltknarre 863HP 1 Verlängerung 1/4" 100 mm 1 Adapter 1/4" Vierkant auf 1/4" Sechskant 1 Steckgriff 3 Bits Schlitz 4,0 4,5 5,5 mm 2 Bits Kreuzschlitz PH1 PH2 2 Bits Pozidriv PZ1 PZ2 5 Bits Innensechskant 2 3 4 5 6 mm 5 Bits Innen-TORX® T10 T15 T20 T25 T30



Steckschlüssel-Satz 1/4" | 3/8" | 1/2"



Ausführung:

- Steckschlüssel-Satz mit kurzen und langen Steckschlüssel-Einsätzen und Bit-Schrauber-Einsätzen für alle gängigen Schraubarbeiten
- Werkzeuge rüttelfest im stabilen Werkzeugkoffer mit Standfüßen und Kantenschutz
- **Knarren feinverzahnt**
- aus Chrom-Vanadium-Stahl, poliert

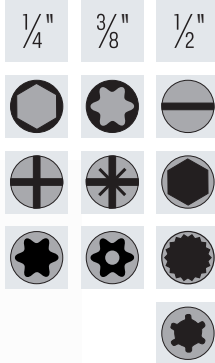

AKTIONSPREIS 89,00

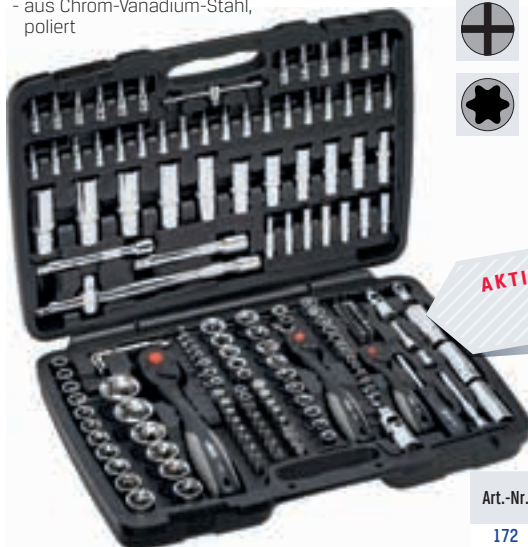

Art.-Nr.	514399 172-teilig
172	159,00 89,00

Adapter-Satz



Ausführung:

- aus Chrom-Vanadium-Stahl
- Oberfläche verchromt

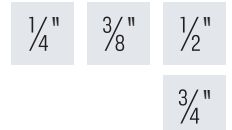

AKTIONSPREIS 92,50

Art.-Nr.	516430 6-teilig	Inhalt
958N/6	115,40 92,50	1 Adapter 1/4"-Innenvierkant auf 3/8"-Außenvierkant 1 Adapter 3/8"-Innenvierkant auf 1/4"-Außenvierkant 1 Adapter 3/8"-Innenvierkant auf 1/2"-Außenvierkant 1 Adapter 1/2"-Innenvierkant auf 3/8"-Außenvierkant 1 Adapter 1/2"-Innenvierkant auf 3/4"-Außenvierkant 1 Adapter 3/4"-Innenvierkant auf 1/2"-Außenvierkant

Werkzeugset Allround



Ausführung:

- Allroundset mit 23 hochwertigen Werkzeugen und Original-Flaschenöffner
- mit nützlichen Werkzeugen für den Einsatz in Werkstatt, Haus und Garten
- in robustem Softcase mit umlaufendem Reißverschluss und 17 universellen Befestigungslaschen

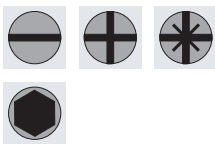

NEU



Art.-Nr.	23-teilig	Inhalt
401875433134	252,46 125,00	1 Bit-Ratsche 1/4" 1 Bit Schlitz 0,8 x 5,5 mm 1 Bit Kreuzschlitz PH2 1 Bit Kreuzschlitz PZ2 2 Bits Außensechskant 4 6 mm 5 Doppelmaulschlüssel 6 x 7 8 x 10 10 x 13 14 x 15 17 x 19 mm 2 Elektronik-Schraubendreher Schlitz 0,3 x 1,5 0,4 x 2,0 mm 2 Elektronik-Schraubendreher Kreuzschlitz PH00 PH0 1 Wasserpumpenzange 240 mm 1 Schlosserhammer 300 g 1 Körner 120 x 10 mm 1 Holzgliedermaßstab 2 m 1 Spannungsprüfer AC 125 - 250 V 1 Universalmesser 1 Tieflochmarker 150 mm, schwarz 1 Flaschenöffner

AKTIONSPREIS 125,00

Werkzeugset



Ausführung:

- mobiler Bordwerkzeugsatz, enthält passendes Werkzeug für Reparatur- und Wartungsarbeiten
- extra lange Ringmaulschlüssel in den gängigen Schlüsselweiten sind doppelt vorhanden, um das Kontern bei Verschraubungen zu ermöglichen
- eine praktische Magnetschale zur Aufbewahrung von Kleinteilen wie z.B. Schrauben kann an beliebigen metallischen Gegenständen platziert werden
- optional Ergänzungs-Set (4018754337118) verfügbar
- in robustem Softcase mit umlaufendem Reißverschluss



NEU



Art.-Nr.	38-teilig	Inhalt
4018754337101	745,24 279,00	14 Ringmaulschlüssel, lang 2 x 10 2 x 13 2 x 17 2 x 19 2 x 22 2 x 24 2 x 27 mm 2 Schraubendreher Schlitz 1,2 x 6,5 x 150 mm 2,5 x 14,0 x 250 mm 2 Schraubendreher Kreuzschlitz PH1 PH2 1 Winkelschraubendreher-Satz mit Kugelkopf Außensechskant 9-teilig 1 Wasserpumpenzange 240 mm 1 Seitenschneider 180 mm 1 Schlosserhammer 800 g 1 Flachmeißel flachoval 3 Splinttreiber 2,5 4 6 mm 1 Teleskop LED-Taschenlampe mit Magnet 1 Magnetschale 1 Holzgliedermaßstab 2 m 1 Steckschlüsselleiste 1 Kabelmesser

AKTIONSPREIS 279,00

Ergänzungs-Set



Ausführung:

- für noch mehr Komfort beim Arbeiten kann das Werkzeug-Set (4018754337101) mit diesem Ergänzungssatz erweitert werden
- das Werkzeug kann ganz einfach in die Werkzeutasche des Sets (4018754337101) integriert werden
- 1/2" QuickRelease-Feinzahnknarre mit QuickRelease-Verlängerung und Steckschlüsselseinsätzen in oft genutzten Schlüsselweiten
- große Wasserpumpenzange mit Schnelleinstellung über Druckknopf, leichtgängig und 15-fach verstellbar



NEU

AKTIONSPREIS 129,00



Art.-Nr.	10-teilig	Inhalt
4018754337118	262,38 129,00	7 Steckschlüssel-Einsätze zwölffkant 1/2" 10 13 17 19 22 24 27 mm 1 Feinzahnknarre QuickRelease 1/2" 80 Zähne 1 Verlängerung QuickRelease 1/2" 255 mm 1 Wasserpumpenzange FastGRIP 300 mm

VDE-Werkzeugsatz 1.000 V



Ausführung:

- kompakter Werkzeugkoffer mit den gängigsten VDE-Werkzeugen
- zertifiziert nach DIN EN 60900 bis 1.000 Volt Wechselspannung bzw. 1.500 Volt Gleichspannung



NEU

AKTIONSPREIS 449,00



Art.-Nr.	29-teilig	Inhalt
4047728080279	449,00	9 VDE-Steckschlüssel-Einsätze Sechskant 8 10 12 13 14 17 19 22 24 mm 3 VDE-Schraubendreher-Einsätze Außensechskant 5 6 8 mm 1 VDE-Umschaltknarre 1/2" 255 mm 1 VDE-Verlängerung 1/2" 125 mm 4 VDE-Schraubendreher Schlitz 0,5 x 3,0 0,8 x 4,0 1,0 x 5,5 1,2 x 6,5 mm 3 VDE-Schraubendreher Kreuzschlitz PH0 PH1 PH2 1 VDE-Wasserpumpenzange 250 mm 1 VDE-Seitenschneider 160 mm 1 VDE-Kombizange 180 mm 1 VDE-Flachrund-Zange 200 mm

► Drehmoment-Schraubendreher DINA PLUS



Ausführung:

- jede Klinge mit exakt voreingestellten Drehmomentwert
- große Auswahl an farbmarkierten Wechselklingen (T6 - T20, IP6 - IP20)
- einzeln nachbestellbar, aufsteigend angeordnet in einem handlichen Kit
- Griff aus eloxiertem Aluminium

Vorteile:

- kein Überdrehen
- keine Voreinstellung erforderlich

AKTIONSPREIS
289,00

Größe	Drehmoment Nm
T 6 6IP	0,6
T 7 7IP	0,9
T 8 8IP	1,2
T 9 9IP	1,4
T10 10IP	2
T15 15IP	3
T20 20IP	5



Art.-Nr.	520039 Satz, 15-teilig	Inhalt
0010	386,00 289,00	TORX® T6 T7 T8 T9 T10 T15 T20 TORX PLUS® IP6 IP7 IP8 IP9 IP10 IP15 IP20

► Drehmomentschlüssel



Ausführung:

- **Auslösegenauigkeit ± 3 % (5107-3 CT ± 4 %)** vom Skalenwert (in Betätigungsrichtung) nach DIN EN ISO 6789-2:2017
- feine Skalenteilung
- mit fest eingebauter Umschaltknarre
- Erreichen des eingestellten Wertes hör- und fühlbar
- Einstellen des gewünschten Drehmomentwertes durch Drehen des Griffes
- sichere Verriegelung der Einstellwerte durch Rastfunktion im Drehkranz
- Laserbeschriftung für dauerhafte Lesbarkeit
- kein Zurückdrehen auf den kleinsten Skalenwert erforderlich
- mit Seriennummer und Kalibrierschein

1/4"	3/8"	1/2"	3/4"	± 3 %	± 4 %	EN/ISO 6789
------	------	------	------	-------	-------	-------------



Laserbeschriftung



sichere Verriegelung



5108-3CT



5110-3CT



5111-3CT



5121-3CT

AKTIONSPREIS
ab 155,90

Art.-Nr.	520030 einstellbar, automatisch auslösend	Abtriebsgröße	min. Drehmoment Nm	max. Drehmoment Nm	Skalenteilungswert Nm	Toleranz +/- %	Gesamtlänge mm
5107-3CT	218,40 174,90	1/4" Außenvierkant	1	9	0,1	4	234
5107B-3CT	215,10 174,90	1/4" Innensechskant	1	9	0,1	4	234
5108-3CT	218,40 174,90	1/4" Außenvierkant	2,5	25	0,25	3	234
5108B-3CT	215,10 174,90	1/4" Innensechskant	2,5	25	0,1	3	234
5110-3CT	194,70 155,90	3/8" Außenvierkant	10	60	0,5	3	320
5111-3CT	212,00 156,90	3/8" Außenvierkant	20	120	0,5	3	375
5120-3CT	205,90 160,90	1/2" Außenvierkant	10	60	0,5	3	320
5121-3CT	221,00 167,90	1/2" Außenvierkant	20	120	1	3	421
5122-3CT	224,50 176,90	1/2" Außenvierkant	40	200	1	3	519
5123-3CT	248,30 193,90	1/2" Außenvierkant	60	320	2	3	628
5143-3CT	678,00 497,90	1/2" Außenvierkant	100	400	2,5	3	790
5145-3CT	823,00 638,90	3/4" Außenvierkant	300	800	2,5	3	1271

Drehmomentschlüssel

PREMUS®

Ausführung:

- mit Feinzahn-Umschaltknarre
- Klicksignal beim Erreichen des gewünschten Drehmomentes
- Auslösegenauigkeit ± 3 %**
- Einstellen des gewünschten Drehmomentes durch Drehen des Griffes
- Verriegelung des Handgriffes durch Drehkranz
- inklusive Werksprüfzertifikat nach gültiger DIN EN ISO-Norm 6789, rückführbar auf nationale Normale
- kein Zurückdrehen auf den kleinsten Skalenwert erforderlich**
- Made by Hazet**

1/4"	3/8"	1/2"	EN/ISO 6789	± 3 %
------	------	------	-------------	-------

NEU



MADE BY HAZET



AKTIONSPREIS
ab **111,00**

Art.-Nr.	520020 einstellbar, automatisch auslösend	Abtriebsgröße	min. Drehmoment Nm	max. Drehmoment Nm	Skalenteilungswert Nm	Gesamtlänge mm
5 - 25	135,00	1/4" Außenvierkant	5	25	0,25	274
10 - 60	115,00	3/8" Außenvierkant	10	60	0,5	347
20 - 120	111,00	1/2" Außenvierkant	20	120	1	437
40 - 200	125,00	1/2" Außenvierkant	40	200	1	530

Schraubendreher-Satz mit Schlagkappe



Ausführung:

- durchgehende Klinge aus hochlegiertem Stahl
- 2K-Griff mit Abrollschutz
- mit **Lasertip-Klinge** (modellabhängig)
- Lieferung inklusive Racks

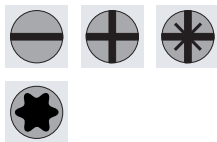

AKTIONSPREIS
46,90



Art.-Nr.	530526 Satz	Teile	Inhalt
12	62,15 46,90	12	Schlitz VDE isoliert: 2,5 3,5 mm Spannungsprüfer Schlitz einpolig 3,0 mm Schlitz 4,0 mm Kreuzschlitz PH2 Kreuzschlitz PZ1 PZ2 TORX® T15 T 20 T25 Schlitz 5,5 7,0

Elektronik-Schraubendreher-Satz



Ausführung:

- gehärtete Klingen aus Spezialstahl
- nicromatt, Black Point Spitze
- Klingen mit überdrehter Antriebsspitze garantieren sicheren Sitz in versenkten Bohrungen
- Mehrkomponentengriff Kraftform-Micro mit Abrollschutz und drehbarer Kappe

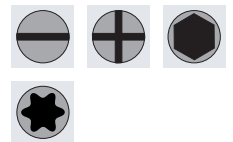

Drei-Zonen-Konzept

- Effizienzzone:** durch Drehkappe zzgl. Schnelldrehbereich
- Kraftzone:** zur Übertragung hoher Löse-/Anzugsmomente
- Präzisionszone:** für den richtigen Drehwinkel bei Justierarbeiten



AKTIONSPREIS
37,95

Art.-Nr.	538366 Schlitz / PH / Sechskant / TORX®	Teile	Inhalt
12	53,15 37,95	12	Schlitz 1,5 1,8 2,0 2,5 3,0 mm Kreuzschlitz PH00 PH0 Hex-Plus, Außensechskant 0,9 1,5 2,0 mm TORX®, mit Haltefunktion T5 T6

Schraubendreher-Satz

PREMUS®



Ausführung:

- formvollendeter, ergonomischer Griff für einzigartigen Arbeitskomfort
- 2-Komponenten-Griff mit angenehm griffigem Weichmantel für ermüdungsfreies und armschonendes Arbeiten
- mit Querloch zum Aufhängen des Werkzeugs
- Griffkopf mit integriertem Abrollschutz
- nahtfrei glatte Kappe für minimale Reibung
- Klingen aus Chrom-Molybdän-Vanadium-Legierung
- Black-Tip für präziseste Passung
- beste Leistungsdaten bis zu 100 % über DIN

NEU

10 JAHRE GARANTIE

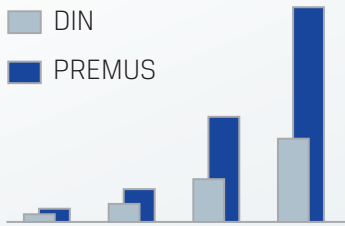

- Abtriebssymbole auf Griffkappe
- Querloch: zum Aufhängen oder zum Einstecken eines Hebels
- ergonomischer 2-Komponenten-Griff
- Griffkopf mit Abrollschutz
- hochwertige Klinge aus Chrom-Vanadium-Legierung
- Black-Tip zur Erhaltung der Präzision und Passgenauigkeit

AKTIONSPREIS 22,95



Art.-Nr.	530190 6-teilig	Inhalt
0010	32,95 22,95	2 Schlitz 4,0 6,5 mm 2 Kreuzschlitz PH1 PH2 2 Kreuzschlitz PZ1 PZ2

Kniematte



Ausführung:

- knieschonende Schaumstoffunterlage, für Arbeiten in der Werkstatt, bei Autoreparaturen, bei der Gartenarbeit und anderen knienden Tätigkeiten
- wahlweise mit Flaschenöffner oder Tool-Check Plus

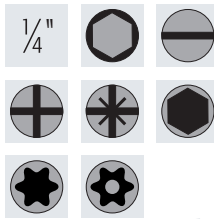

SOLANGE VORRAT REICHT



NEU

AKTIONSPREIS
ab 26,00



4013288226068

4013288226075

Art.-Nr.	Wera	Teile	Inhalt	Abmessung mm
4013288226068	74,90	40	1 Kniematte 1 Tool-Check Plus (543622 0015)	480 × 280 × 25
4013288226075	26,00	2	1 Kniematte 1 Flaschenöffner	480 × 280 × 25



Kniematte



Ausführung:

- mit praktischem Kleinteilefach und Tragegriff
- sorgt für ein angenehmeres Arbeiten in kniender Körperhaltung
- schonet und schützt in unbequemen Arbeitssituationen
- ideal geeignet in der Werkstatt, beim Radwechsel, bei der Gartenarbeit, beim Verlegen von Bodenbelägen oder auch als praktische Sitz-Unterlage beim Wandern oder im Stadion
- hochwertiger und isolierender Schaumstoff, schmutzabweisend, wasserundurchlässig
- Made in Germany

AKTIONSPREIS
16,00

NEU



Art.-Nr.	mit Kleinteilefach	Abmessung mm
4018754292059	27,00 16,00	490 × 245 × 30

Elektronik-Schraubendreher-Satz Kraftform-Micro



Ausführung:

- Kraftform Micro Schraubendreher für Schlitzschrauben, Kreuzschlitzschrauben PH, Innen TORX® (T5-T10 mit Haltefunktion), Innen TORX PLUS® IPR, Innen- und Außensechskant- und Microstix® Schrauben
- mit Ausheber zum Entfernen feststehender Bauteile auf Leiterplatten nach dem Auslöten
- inklusive 3 Meister-Schraubendreher mit Clip für Schlitz-Schrauben und Kreuzschlitzschrauben PH, in einer Einstecktasche
- alle Schraubendreher mit Werkzeugfinder Take it easy: Farbkennzeichnung nach Profilen und Größenstempelung
- in robuster Rolltasche



AKTIONSPREIS
109,00



SOLANGE VORRAT REICHT



NEU

Art.-Nr.	538366 Big Pack 2	Teile	Inhalt
28	109,00	28	2 Micro-Schraubendreher Innensechskant 4 5,5 mm 6 Micro-Schraubendreher Schlitz 0,23 × 1,5 0,3 × 1,8 0,35 × 2,5 0,4 × 2,0 0,4 × 2,5 0,5 × 3,0 mm 3 Micro-Schraubendreher Kreuzschlitz PH000 PH00 PH0 4 Micro-Schraubendreher Außensechskant 0,9 1,3 1,5 2 mm 2 Micro-Schraubendreher TORX® T5 T6 5 Micro-Schraubendreher TORX® mit Haltefunktion T5 T6 T7 T8 T10 1 Micro-Schraubendreher TORX PLUS® 1 IPR 1 Micro-Schraubendreher Microstix® m 1 Micro-Ausheber 1,0 × 3,5 2 Meisterschraubendreher Schlitz 0,3 × 1,8 0,4 × 2,5 mm 1 Meisterschraubendreher Kreuzschlitz PH0

Sicherungsringzangen-Satz



Ausführung:

- Satz mit 8 gängigen Zangen für Innen- und Außenringe (554160-554167)
- Spitzenform: gerade und 90° abgewinkelt
- aus Chrom-Vanadium-Elektrostahl, geschmiedet und ölgehärtet
- Kopf grau atramentiert, Griffe kunststoffüberzogen
- Öffnungsfeder unverlierbar im Gelenk liegend
- **eingesetzte Spitzen** aus Federstahldraht, gezogen
- deutlich höhere Standzeit gegenüber angedrehten Spitzen
- präzises, leichtgängiges Schraubgelenk, schlanker Zangenkopf
- große Anlagefläche an den Spitzen => keine Verwindung der Ringe
- zur Montage von Sicherungsringen auf Wellen und in Bohrungen
- im handlichen Kunststoffkoffer

AKTIONSPREIS
149,95



Art.-Nr.	554168 8-teiliger Satz	Inhalt	Teile
8	196,70 149,95	2 Innen-Sicherungsringzangen gerade 12-25 / 19-60 mm 2 Innen-Sicherungsringzangen gewinkelt 12-25 / 19-60 mm 2 Außen-Sicherungsringzangen gerade 10-25 / 19-60 mm 2 Außen-Sicherungsringzangen gewinkelt 10-25 / 19-60 mm	8

► Crimpzange NexStrip, selbsteinstellend



Ausführung:

- Gehäuse aus robustem, glasfaserverstärktem Kunststoff
- mit ergonomischer Weichkunststoffzone im Griff
- Messerblock und Längenanschlag auswechselbar
- automatische Größenanpassung mit Längenanschlag und Feinjustierung
- schnelle, präzise Vierkantpressung einzelner Aderendhülsen nach DIN 46228 Teil 1 + 4
- selbsteinstellend zwischen 0,25 - 4 mm²
- abisolieren mit Feinjustierung für flexible und massive Leiter zwischen 0,03 - 10 mm² (AWG 32 - 8)
- sauberer Schnitt von Leitern bis 10 mm² (AWG 8)
- mit Crimpfunktion bis 4 mm² und integrierter Kabelschere bis 10 mm²
- passt sich selbsttätig verschiedenen Leiterquerschnitten an
- optimale Anpassung an spezielle Materialien oder Temperaturbedingungen



AKTIONSPREIS
99,00



Art.-Nr.	557640 selbsteinstellend	Abisolierwerte mm ²	Gesamtlänge mm
1272	133,00 99,00	4 - 10	190

► Wasserpumpenzange



Ausführung:

- Mini-Wasserpumpenzange Coprah XS in festlicher Weihnachtskugel aus Metall in Geschenkverpackung
- optimale Zugänglichkeit bei engsten Platzverhältnissen: besonders kompakte Bauform, sehr schlanker Kopf
- einhändige Feinverstellung für die einfachste Anpassung an verschiedene Werkstückgrößen durch Anschieben
- sicheres Greifen durch hohe Verschleißfestigkeit
- **hohe Stabilität** und **Belastbarkeit** durch doppelte Führung
- Greifflächen mit spezialgehärteten Zähnen
- **Selbstklemmend an Rohren und Muttern**
- Klemmschutz verhindert Quetschverletzungen
- Feinverstellung mit 11 Einstellpositionen

SOLANGE
VORRAT REICHT



AKTIONSPREIS
21,00



Art.-Nr.	KNIPEX Cobra®	Spannweite, max. mm	Spannweite Rohr Ø Zoll	Gesamtlänge mm
4003773088141	32,04 21,90	24	1	100

► Splintentreiber-Satz



DIN
7255

Ausführung:

- aus hochlegiertem Werkzeugstahl mit erhöhter Härte (59 HRC)
- verchromt und pulverbeschichtet
- dauerhafter und griffiger Oberflächenschutz
- splittersicher

AKTIONSPREIS
ab 12,50



6

6 M

Art.-Nr.	561110 6-teilig	Inhalt	Ausführung
6	17,30 12,50	Ø 3 4 5 6 8 10 mm	in Kunststoffhalter
6M	23,60 16,90	Ø 3 4 5 6 8 10 mm	in Metallkassette

AKTIONSPREIS
29,90



Art.-Nr.	561110 6-teilig, farbmarkiert	Inhalt	Ausführung
6RC	42,40 29,90	Ø 3 4 5 6 8 10 mm	in Metallkassette, farbmarkiert

► Kevlar®-Schere

Ausführung:

- Arbeitsschere speziell für Aramidfasern
- spezielle Schneidengeometrie
- Schneide 62 HRC gehärtet
- mit Verzahnung auf der Schneide
- Gelenk verschraubt
- handfreundliche schlagfeste Griffe aus Kunststoff

AKTIONSPREIS
ab 27,90



160

240

265

Art.-Nr.	582002 mit Verzahnung	Gesamtlänge mm
160	40,25 27,90	160
240	40,60 33,90	240
265	76,70 55,90	265

► Schonhammer rückschlagfrei

HALDER

Ausführung:

- geformtes Stahlblechgehäuse, aus einem Stück gefertigt
- Einsätze aus Polyurethan, auswechselbar, rechteckig, mittelhart, widerstandsfähig
- ergonomisch geformter Gummigriff
- zielgenaues Schlagen auch in Ecken und Kanten möglich
- **rückschlagfrei**



Art.-Nr.	576600 SECURAL	Kopfbreite mm	Kopflänge mm	Gesamtlänge mm
30×40	39,70 28,50	40	30	300
35×45	45,31 32,50	45	35	300

► Magnesium-Hebelzwinge

BESSEY

Ausführung:

- stabile Fest- und Gleitbügel aus Magnesium, oberflächenbeschichtet
- **extrem leicht**
- Festbügel mit Kreuzprisma, Kunststoff-Schutzkappe abnehmbar
- schwenkbare Druckplatte aus glasfaserverstärktem Polyamid
- VIBRAFIX: vielstufiger Rastmechanismus für dosiertes, schnelles und vibrations sicheres Spannen
- der ergonomisch geformte Spannarm ist bruchsicher
- **Spannkraft bis zu 1.200 N**

Verwendung:

Der Festbügel mit Kreuzprisma hält auch runde, spitze oder kantige Teile sicher.



Art.-Nr.	587310 KLIklamp	Spannweite mm	Ausladung mm	Schienenquerschnitt mm	Gewicht kg
120	25,30 19,90	120	80	20 × 5	0,26
160	26,10 20,90	160	80	20 × 5	0,29
200	26,95 21,50	200	80	20 × 5	0,32
250	27,95 22,50	250	80	20 × 5	0,35
300	29,50 23,50	300	80	20 × 5	0,38
400	31,80 24,90	400	80	20 × 5	0,45

► Einhandzwinge mit drehbarem Griff

BESSEY

Ausführung:

- 12 stufiger Rastmechanismus zum sicheren Halten der gewählten Griffposition
- große Spannflächen mit abnehmbaren Schutzkappen
- **innovativer 360° Dreh-Mechanismus ermöglicht das Platzieren der Griffenheit rund um die Schiene**
- Spannkraft bis zu 1.400 N
- umsteckbar zum Spreizen
- werkzeuglos dank einfacher Lösemechanik per Druckknopf am Oberteil
- Einhandbedienung ohne Kraftaufwand



AKTIONSPREIS
ab **23,50**



Art.-Nr.	587303 EZ360	Spannweite mm	Ausladung mm	Schienenquerschnitt mm	Gewicht kg
150	29,50 23,50	150	80	18 × 5	0,78
300	31,80 25,00	300	80	18 × 5	0,87
450	34,50 27,50	450	80	18 × 5	0,96
600	37,70 29,90	600	80	18 × 5	1,06

▶ Werkstattwagen-Bestückung

Ausführung:

Einlagensystem für Werkstattwagen

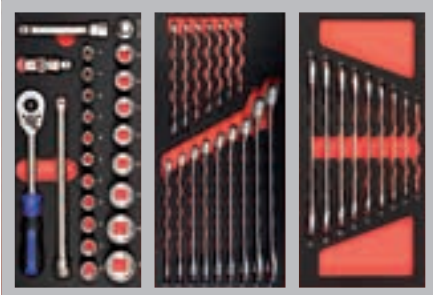

Inhalt siehe Kat.-Nr. 519320 5999-131
 Inhalt siehe Kat.-Nr. 519000 5999-011
 Inhalt siehe Kat.-Nr. 519020 5999-021

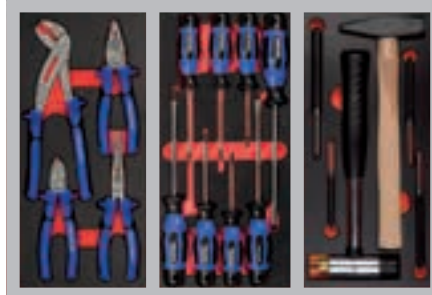

Inhalt siehe Kat.-Nr. 519242 5999-082
 Inhalt siehe Kat.-Nr. 519200 5999-065
 Inhalt siehe Kat.-Nr. 519270 5999-101

AKTIONSPREIS
 ab **379,00**

Art.-Nr.

0010

519515
 Bestückung 1, 67-teilig

~~499,00~~ **379,00**

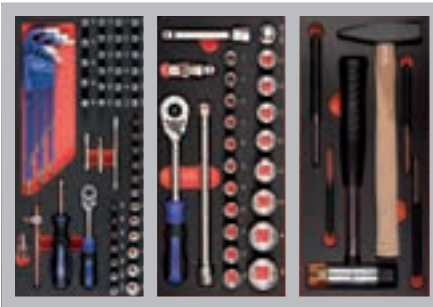

Inhalt siehe Kat.-Nr. 519300 5999-111
 Inhalt siehe Kat.-Nr. 519320 5999-131
 Inhalt siehe Kat.-Nr. 519270 5999-101

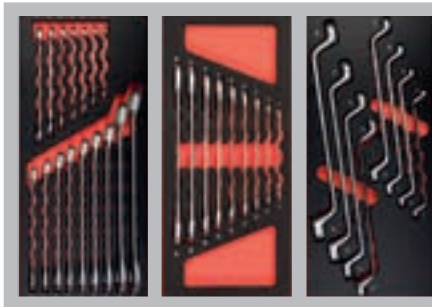

Inhalt siehe Kat.-Nr. 519000 5999-011
 Inhalt siehe Kat.-Nr. 519020 5999-021
 Inhalt siehe Kat.-Nr. 519030 5999-031

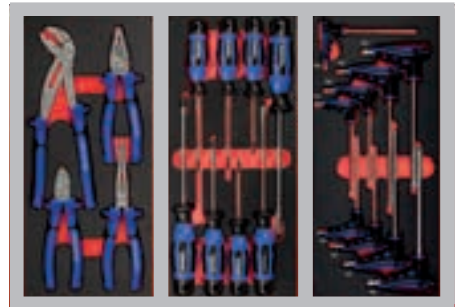

Inhalt siehe Kat.-Nr. 519242 5999-082
 Inhalt siehe Kat.-Nr. 519200 5999-065
 Inhalt siehe Kat.-Nr. 519510 5999-351

Art.-Nr.

0020

519515
 Bestückung 2, 142-teilig

~~779,00~~ **599,00**

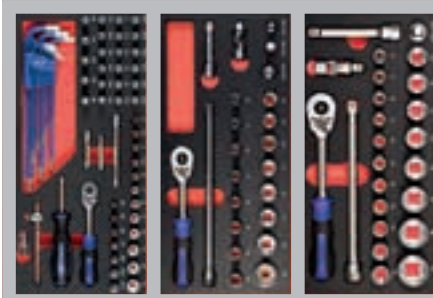

Inhalt siehe Kat.-Nr. 519300 5999-111
 Inhalt siehe Kat.-Nr. 519310 5999-121
 Inhalt siehe Kat.-Nr. 519320 5999-131

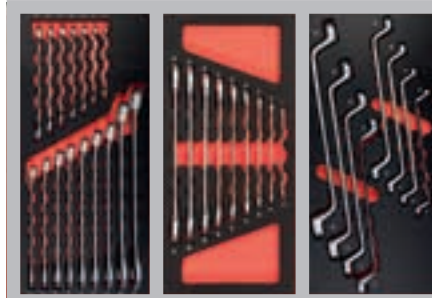

Inhalt siehe Kat.-Nr. 519000 5999-011
 Inhalt siehe Kat.-Nr. 519020 5999-021
 Inhalt siehe Kat.-Nr. 519030 5999-031

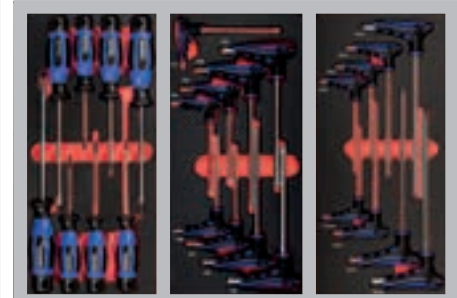

Inhalt siehe Kat.-Nr. 519200 5999-065
 Inhalt siehe Kat.-Nr. 519510 5999-351
 Inhalt siehe Kat.-Nr. 519500 5999-341

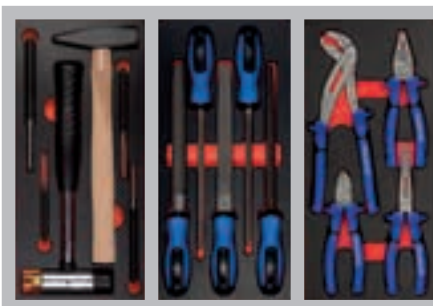

Inhalt siehe Kat.-Nr. 519270 5999-101
 Inhalt siehe Kat.-Nr. 519410 5999-331
 Inhalt siehe Kat.-Nr. 519242 5999-082

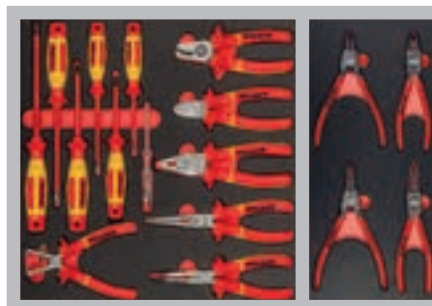

Inhalt siehe Kat.-Nr. 519420 5999-451

Inhalt siehe Kat.-Nr. 519250 5999-092

Art.-Nr.

0030

519515
 Bestückung 3, 195-teilig

~~1.339,00~~ **1.079,00**

► Werkstattwagen bestückt

Werkstattwagen



Bestückung 1, 2 oder 3

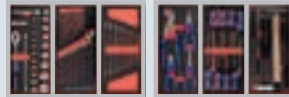

AKTIONSPREIS
ab **699,00**

Bestückung 1 (67-teilig)
für 2 Schubfächer

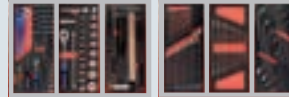

AKTIONSPREIS
ab **899,00**

Bestückung 2 (142-teilig)
für 3 Schubfächer

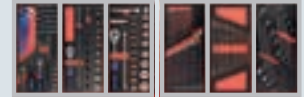

AKTIONSPREIS
ab **1.299,00**

Bestückung 3 (195-teilig)
für 5 Schubfächer

1



Art.-Nr.	600901
0060	929,00 699,00 +

Art.-Nr.	600901
0065	1.169,00 899,00 +

Art.-Nr.	600901
0067	1.729,00 1.299,00 +

2



Art.-Nr.	600901
0070	1.029,00 769,00 +

Art.-Nr.	600901
0075	1.269,00 929,00 +

Art.-Nr.	600901
0077	1.829,00 1.399,00 +

3



Art.-Nr.	600901
0030	1.159,00 879,00 +

Art.-Nr.	600901
0035	1.399,00 1.050,00 +

Art.-Nr.	600901
0037	1.959,00 1.470,00 +

4



Art.-Nr.	600901
0080	1.249,00 940,00 +

Art.-Nr.	600901
0085	1.489,00 1.110,00 +

Art.-Nr.	600901
0087	2.049,00 1.530,00 +



1

Ausführung
- 0,8 mm Stahlblech, Einwandkonstruktion, pulverbeschichtet
- **Schubladentraglast 35 kg**, mit Vollauszug
- Kippsicherung, max.
- 1 Schublade ausziehbar
- **6 Schubladen:** 3× 75|3× 150 mm
- Tragkraft 400 kg
- H 1010 × B 678 × T 459 mm



2

Ausführung
- 0,8 mm Stahlblech, Doppelwandkonstruktion, pulverbeschichtet
- **Schubladentraglast 40 kg**, mit Vollzug
- Kippsicherung, max.
- 1 Schublade ausziehbar
- **7 Schubladen:** 5× 75|2× 150 mm
- Tragkraft 450 kg
- H 970 × B 680 × T 459 mm



3

Ausführung
- 0,9 mm Stahlblech, Doppelwandkonstruktion, pulverbeschichtet
- **Schubladentraglast 40 kg**, mit Vollauszug
- Kippsicherung, max.
- 1 Schublade ausziehbar
- **7 Schubladen:** 5× 75|2× 150 mm
- Tragkraft 600 kg
- H 1000 × B 676 × T 459 mm



4

Ausführung
- 0,8-0,9 mm Stahlblech, Doppelwandkonstruktion, pulverbeschichtet
- **Schubladentraglast 40 kg**, mit Vollauszug
- Kippsicherung, max.
- 1 Schublade ausziehbar
- **7 Schubladen:** 5× 75|2× 150 mm
- Tragkraft 500 kg
- H 990 × B 910 × T 475 mm

► Werkstattwagen-Einlage

Ausführung:

- Ideal zur Aufbewahrung von Schrauben, Muttern, U-Scheiben, Elektrokleinteilen (Kabelverbindern etc.), Bits und Bohrern
- passend für alle Projahn Werkstattwagen
- ideal zur Ergänzung bestehender Wagen oder bei Neubestückungen
- mit **neuer, hochwertiger Oberfläche in Carbonoptik**
- weniger schmutzanfällig, leichter zu reinigen und mehr Stabilität



AKTIONSPREIS
12,90

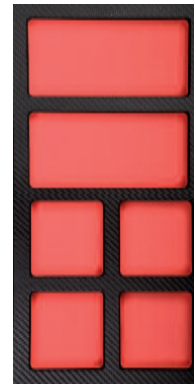

5999-391



5999-392

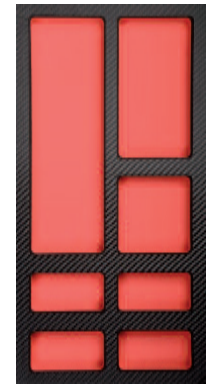

5999-393

Art.-Nr.	519511 leer, für Kleinteile	Höhe mm	Breite mm	Tiefe mm	Inhalt
5999-391	27,10 12,90	35	186	395	6 Fächer
5999-392	27,10 12,90	35	186	395	5 Fächer
5999-393	27,10 12,90	35	186	395	7 Fächer

► Werkstattwagen Assistent 179N-7/223



Ausführung:

- Arbeitsplatte mit integrierten Schnittstellen für Zubehör wie Laptop-Halter und Aufsatzmodule
- komplett abgedichtete Arbeitsfläche schützt Wageninneres
- extrem robust, dank doppelwandiger Schweißkonstruktion
- Zentralverriegelung mit Zylinderschloss und 2 Knickschlüsseln
- Schubladen mit Vollauszug und Selbsteinzug, sowie kugelgelagerten Teleskopschienen
- 5 flache Schubladen (77 × 522 × 398 mm) und 2 hohe (162 × 522 × 398 mm)
- gegenseitige Verriegelung verhindert ungewolltes Öffnen
- senkrechter Kantenschutz auf allen vier Fahrzeugecken
- 2 Bock- und 2 Lenkrollen Ø 125 mm mit Doppelstopp
- 25 kg Traglast pro Schublade
- gesamt Tragkraft (statisch): 540 kg
- inklusive Papierkorb, Halter und Halteblech
- inklusive Papierrollenhalter inklusive Montagekit (ohne Papierrolle), für Papierrollen bis maximal Ø 350 × B280 mm
- inklusive Kabeltrommel inklusive Halter, Kabellänge: 10 m, 4 Steckdosen 230V/16A, max 3.500 W



AKTIONSPREIS
2.179,00

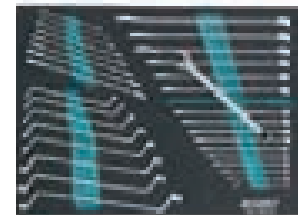
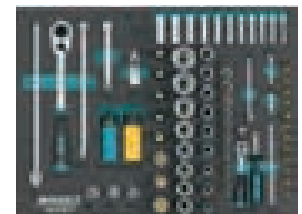

Art.-Nr.	bestückt, 223-teilig	Anzahl Schubladen	Höhe mm	Breite mm	Tiefe mm	Inhalt	Gewicht ca. kg
4000896241385	2.199,00 2.179,00	7	1.020	785	518	Steckschlüssel-Satz 163 - 138, 77-teilig Schraubenschlüssel-Satz 163 - 140, 33-teilig Schraubendreher-Satz 163 - 141, 31-teilig Universal-Satz 163 - 143, 18-teilig Spiralbohrerkassette 2128N-1 Bit-Satz 2240N/36	90

▶ Werkstattwagen Assistent 179NXXL-8/378



Ausführung:

- extrem robust, doppelwandige Schweißkonstruktion
- optimierter, nachgebender Kantenschutz an allen vier Ecken mit echtem Aufprallschutz durch innenliegendes Dämpfungskonzept
- mit Edelstahl-Arbeitsplatte, komplett abgedichtet, lösemittelbeständig
- Arbeitsplatte mit integrierten Schnittstellen für Zubehör wie Laptop-Halter und Aufsatzmodule
- ergonomischer Fahrgriff aus rostfreiem Edelstahl
- Zentralverriegelung mit Zylinderschloss und 2 Knickschlüsseln
- Schubladen mit Vollauszug und Selbsteinzug, sowie kugelgelagerten Teleskopschienen
- 7 flache Schubladen (81 × 870 × 398 mm) und 1 hohe (166 × 870 × 398 mm)
- gegenseitige Verriegelung verhindert ungewolltes Öffnen
- 2 Bock- und 2 Lenkrollen Ø 125 mm mit Doppelstopp
- **40 kg Traglast pro Schublade**
- gesamt Tragkraft (statisch): 1.000 kg



AKTIONSPREIS
4.199,00

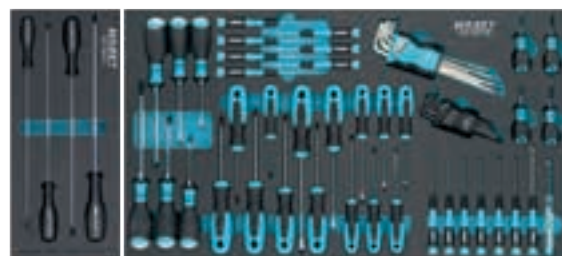

Art.-Nr.	bestückt, 378-teilig	Anzahl Schubladen	Höhe mm	Breite mm	Tiefe mm	Inhalt	Gewicht ca. kg
4000896232390	6.171,00 4.199,00	8	1.020	1.057	518	Steckschlüssel-Satz 163-481, 194-teilig Organizer Einlage 163-175×50 Steckschlüssel-Satz 163-259, 14-teilig Knarren-Ringmaulschlüssel-Satz 163-515, 16-teilig Schraubenschlüssel-Satz 163-478, 40-teilig Schraubendreher-Satz, lang 163-380, 4-teilig Schraubendreher-Satz 163-527, 56-teilig T-Griff Steckschlüssel-Satz 163-382, 3-teilig Universal-Satz 163-479, 26-teilig Spiralbohrer-Kassette 2128N-1, 25-teilig (Ø 1-13 mm)	145

Werkstattwagen Tool Rebel



Ausführung:

- vergrößerte Ablage- und Arbeitsfläche aus lösemittelbeständigem Kunststoff
- in Arbeitsfläche integrierte Schnittstellen für Zubehör, z.B. Laptop-Halter und Aufsatzmodule
- komplett abgedichtete Arbeitsfläche schützt Wageninneres
- extrem robuste Ausführung durch doppelwandige Konstruktion
- 2-stufige Verriegelung (Zentralverriegelung mit Zylinderschloss und Einzelverriegelung pro Schublade)
- 100 % Auszug der Schubladen
- Schublade mit Selbsteinzug, 5 flache (81 × 522 × 398 mm) und 2 hohe (166 × 522 × 398 mm)
- kugelgelagerte Teleskopschienen
- alle Schubladen sind aufwendig einzeln foliert
- gegenseitige Verriegelung verhindert ungewolltes Öffnen
- senkrechter Kantenschutz auf allen vier Fahrzeugecken
- 25 kg Traglast pro Schublade
- **Tragkraft: 540 kg**



AKTIONSPREIS
1.875,00



Art.-Nr.	600900 bestückt, 94-teilig	Anzahl Schubladen	Höhe mm	Breite mm	Tiefe mm	Inhalt	Gewicht ca. kg
0010	1.881,00 1.875,00	7	1.020	785	518	Schraubendreher-Satz 9710, 18-teilig Ring-Maulschlüssel-Satz 9731, 19-teilig Steckschlüssel-Satz 9720, 37-teilig Winkelstiftschlüssel-Satz 9740, 20-teilig	94

Werkstattwagen-Einlage

Ausführung:

- hochwertige, langlebige Schaumstoffeinlage ohne chemische Ausdünstungen
- optimale Passung zur bestmöglichen Entnahme der Werkzeuge
- 2-farbig zur schnellen Erkennung von fehlenden Teilen
- wasser- und ölabweisend
- pflegeleicht und einfach zu reinigen

AKTIONSPREIS
259,00



Art.-Nr.	519595 8000 C Zyklus 1/2" Knarre Set 1, 31-teilig	Höhe mm	Breite mm	Tiefe mm	Inhalt
0040	379,60 259,00	51	344	392	17 Steckschlüssel-Einsätze Sechskant 10 11 12 13 14 15 16 17 18 19 20 21 22 24 27 30 32 mm 1 Zyklus-Speed-Knarre 1/2" 1 Verlängerung mit Schnelldrehhülse, kurz 125 mm 1 Verlängerung mit Schnelldrehhülse, lang 250 mm 9 Steckschlüssel-Einsätze-Außensechskant, mit Haltefunktion 2×4 2×5 2×6 7 8 10 mm 1 Kardangeln 1/2" 1 Wobble-Verlängerung 52 mm



Batterie RED Alkaline



Ausführung:

- hohe Leistung und lange Lebensdauer
- kraftvoller Antrieb für Geräte mit hohem Energiebedarf durch konstante Alkaline-Power
- Preis pro VPE

AKTIONSPREIS
10,95

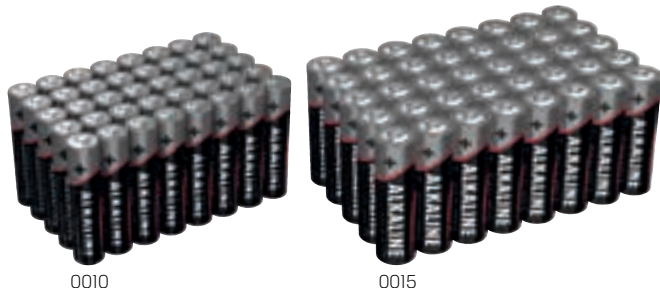

Art.-Nr.	611802	Ausführung	VPE Stück
0010	20,25 10,95	RED Alkaline Micro AAA 1,5 V	40
0015	20,25 10,95	RED Alkaline Mignon AA 1,5 V	40

Akku-LED-Handleuchte



Ausführung:

- COB-LED-Technologie
- leistungsfähige und absolut gleichmäßige Ausleuchtung
- **zwei Leuchtstufen: (50 % / 100 %) + Spotlight**
- 180° schwenkbar
- mit starkem Magneten und Haken zur Befestigung

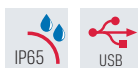

Lieferung:

Inklusive USB-Ladekabel Mini DC.

AKTIONSPREIS
46,90

Art.-Nr.	611805 MINIFORM	Leuchtstärke Lumen	max. Leuchtdauer h	Schutzklasse	Stromquelle	Gewicht g	Gesamtlänge mm
0012	64,25 46,90	Spot: 75 Fläche: 100/200	6/3	IP65	Li-Ion Akku 3,7 V, 1.600 mAh	130	212

Knopfzelle



Ausführung:

- Knopfzellen für z. B. Messschieber, Taschenrechner, Fahrzeugschlüssel, etc.

AKTIONSPREIS
ab 0,89



Art.-Nr.	611802	Ausführung
0100	1,54 0,89	Lithium-Knopfzelle, Größe CR2025, Spannung 3 V
0105	1,54 0,89	Lithium-Knopfzelle, Größe CR2032, Spannung 3 V
0110	3,90 1,89	Silberoxid-Batterie, Größe SR44 / SR1154 / 3572, Spannung 1,55 V

Akku-LED-Handleuchte



Ausführung:

- helles, homogenes Flächenlicht und absolut gleichmäßige Ausleuchtung
- **zwei Leuchtstufen (50 % / 100 %) + Spotlight**
- besonders als Arbeitslicht geeignet
- flexibler Leuchtenkopf bis 180° schwenkbar
- mit kräftigem, drehbarem Haken und starkem eingebautem Magnet
- Ladestandsanzeige

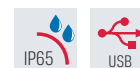

Lieferung:

Inklusive USB-Ladekabel Mini DC, Ladestation (für Wand- und Tischbefestigung).



AKTIONSPREIS
69,90

Art.-Nr.	611805 UNIFORM	Leuchtstärke Lumen	max. Leuchtdauer h	Schutzklasse	Stromquelle	Gewicht g	Gesamtlänge mm
0018	100,10 69,90	Spot: 175 Fläche: 250/500	4,5/2	IP65	Li-Ion Akku 3,6 V, 3.000 mAh	260	190

Akku-LED-Inspektionsleuchte



Ausführung:

- robustes, spritzwassergeschütztes Kunststoffgehäuse mit gummierter Grifffläche
- schlankes Aluminiumgehäuse am Lampenkopf
- Kugelgelenk ± 45° neigbar, 360° drehbar, mit starkem Haltemagnet an der Unterseite
- Haken 210° ausklappbar, drehbar über das Kugelgelenk

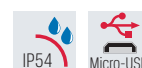

Lieferung:

Inklusive Micro-USB-Ladekabel 1,5 m.

Art.-Nr.	611809 SLIM	Leuchtstärke Lumen	max. Leuchtdauer h	Ladezeit h	Gesamtlänge mm
0020	66,50 32,90	600 225 Spot: 120	2 10	4	384

AKTIONSPREIS
32,90



Akku-LED-Inspektionsleuchte

SCANGRIP®

Ausführung:

- 3-in-1: Inspektionsleuchte, Arbeitsleuchte und Taschenlampe
- sehr kräftige Ausleuchtung mit bis zu 200 Lumen und eine kraftvolle Taschenlampenfunktion
- sehr schlankes und kompaktes Design
- kräftiger, eingebauter Magnet und Haken für flexible Positionierung
- zwei Lichtstufen (50 oder 100 %) für maximale Betriebsdauer

Lieferung:

Inklusive 1 m USB to mini DC Ladekabel.

NEU

IP30

AKTIONSPREIS
49,90



Art.-Nr.	611805 MINI SLIM	Leuchtstärke Lumen	max. Leuchtdauer h	Ladedauer h	Schutz- klasse	Stromquelle	Gewicht g	Abmessung mm
0060	62,90 49,00	Spot: 100 Fläche: 100 - 200	5/2,5	3	IP30	Li-Ion Akku 3,7 V, 1.200 mAh	101	L132 x H30 x B41

Ausführung:

- 3-in-1: Inspektionsleuchte, Arbeitsleuchte und Taschenlampe
- sehr kräftige Ausleuchtung mit bis zu 500 Lumen und eine kraftvolle Taschenlampenfunktion
- sehr schlankes und kompaktes Design
- kräftiger, eingebauter Magnet und Haken für flexible Positionierung
- zwei Lichtstufen (50 oder 100 %) für maximale Betriebsdauer

Lieferung:

Inklusive 1 m USB to mini DC Ladekabel.

NEU

IP30

AKTIONSPREIS
52,90



Art.-Nr.	611805 SLIM	Leuchtstärke Lumen	max. Leuchtdauer h	Ladedauer h	Schutz- klasse	Stromquelle	Gewicht g	Abmessung mm
0065	77,90 52,90	Spot: 100 Fläche: 250 - 500	5/2,5	4,5	IP30	Li-Ion Akku 3,6 V, 3.000 mAh	224	L165 x H28 x B44

Akku-LED-Kopflampe

SCANGRIP®

Ausführung:

- modernes, stromlinienförmiges und kompaktes Design
- leistungsstark mit bis zu 220 Lumen, regelbar in 3 Stufen
- Abstrahlwinkel von 10° - 70° stufenlos einstellbar
- Leuchtweite 30 - 80 m
- geringes Gewicht



Lieferumfang:

Inklusive 1 m USB to USB Type-C Ladekabel.

NEU

AKTIONSPREIS
24,90



Art.-Nr.	611807 ZOOM	Leuchtstärke Lumen	Leuchtdauer h	Ladedauer h	Schutz- klasse	Stromquelle	Gewicht g
0100	29,90 24,90	10 80 220	19 - 4,5	2,5	IP54	Li-Ion Akku 3,7 V, 2000 mAh	110

Ausführung:

- beleuchtet ihr gesamtes Sichtfeld
- mit drei Lichteinstellungen, einschließlich Lesemodus
- kompaktes und benutzerfreundliches Design
- verbesserte Akkutechnologie
- bis zu 22 Stunden Betriebsdauer

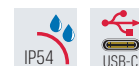

Lieferumfang:

Inklusive 1 m USB to USB Type-C Ladekabel.

NEU

AKTIONSPREIS
30,90



Art.-Nr.	611807 ZONE 2	Leuchtstärke Lumen	Leuchtdauer h	Ladedauer h	Schutz- klasse	Stromquelle	Gewicht g
0110	39,90 30,90	20 100 200	22 - 2	2,5	IP54	Li-Ion Akku 3,7 V, 1200 mAh	75

▶ LED-Arbeitsleuchte mit Magnetfuß



Ausführung:

- hochwertige, robuste und leistungsstarke Arbeitsleuchte mit Flexwelle in Aluminiumgehäuse
- SMD-Hochleistungschip
- gleichmäßige, homogene Ausleuchtung
- tageslichtweiß (ca. 5.500 Kelvin)
- blend- und flackerfrei
- gummiummantelter Magnetfuß

Lieferung:

Inklusive Netzteil.

AKTIONSPREIS
ab **109,00**,-



Art.-Nr.	611810 Glanzlicht	Leistung Watt	Leuchtstärke Lumen	Lichtfarbe Kelvin	Abmessung Leuchtkopf mm	Gesamtlänge mm	Ausführung
0100	140,00 109,00	3	300	5.500	90×30×15	620	160° gleichmäßige Ausleuchtung
0101	160,00 125,00	3	300	5.500	90×30×15	620	160° gleichmäßige Ausleuchtung, mit Dimmer

Ausführung:

- hochwertige, robuste und leistungsstarke Arbeitsleuchte mit Flexwelle in Aluminiumgehäuse
- SMD-Hochleistungschip
- gleichmäßige, homogene Ausleuchtung
- tageslichtweiß
- blend- und flackerfrei
- gummiummantelter Magnetfuß Ø 88 mm

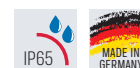

Lieferung:

Inklusive Netzteil.

AKTIONSPREIS
ab **179,00**,-

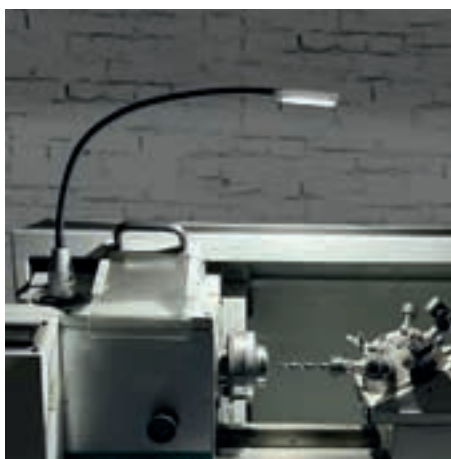

Art.-Nr.	611810 Fluter	Leistung Watt	Leuchtstärke Lumen	Lichtfarbe Kelvin	Abmessung Leuchtkopf mm	Gesamtlänge mm	Ausführung
0110	230,00 179,00	10	950	5.500	175×50×25	850	160° gleichmäßige Ausleuchtung
0111	250,00 195,00	10	950	5.500	175×50×25	850	160° gleichmäßige Ausleuchtung, mit Dimmer

▶ Zubehör für LED-Leuchten



AKTIONSPREIS
ab **19,90**,-

Art.-Nr.	611810	Ausführung
0205	26,00 19,90	Tischklemme verchromte Metallplatten Ø 73 mm und 90 mm
0211	32,00 24,90	Metall-Standfuß für alle Arbeitsleuchten, 210 mm, lackiert



0205



0211

Werkzeugkoffer Basic

Ausführung:

- strapazierfähige Ausführung aus ABS-Material
- umlaufender Aluminiumrahmen mit Metallscharnieren
- Metall-Kippschlösser und dreistelligem Zahlenschloss
- 27 Liter Fassungsvermögen
- stabiler, ergonomischer Tragegriff
- Dokumentenfach im Deckel
- zwei herausnehmbare Werkzeugtafeln mit 21 bestückbaren Werkzeugtaschen
- Bodenschale per Knopfdruck fixierbar, Höhe 50 mm, durch Einsätze weiter unterteilbar
- und Abdecktafel mit zwölf großen Werkzeugtaschen und einem Flachfach
- **insgesamt 41 Steckmöglichkeiten**

AKTIONSPREIS
109,00



Art.-Nr.	641908 unbestückt	Außenmaße H × B × T mm	Innenmaße H × B × T mm	max. Zuladung kg	Gewicht kg
0010	139,90 109,00	200 × 465 × 410	180 × 440 × 350	15	4,5

Werkzeugkoffer BIG Basic Move

Ausführung:

- strapazierfähige Ausführung aus ABS-Material, mit umlaufendem Aluminiumrahmen
- stabiler, ergonomischer Tragegriff
- zwei herausnehmbare Werkzeugtafeln aus schmutzabweisenden PP
- Hohlkammerplatten mit 21 bestückbaren Werkzeugtaschen
- erste Werkzeugtafel mit zehn Werkzeugtaschen und elf schmalen und einer großen Werkzeugtasche auf der Bodenseite
- zweite Werkzeugtafel mit zehn schmalen Werkzeugtaschen und einem Dokumentenfach auf der Deckelseite
- Abdecktafel mit 13 großen Werkzeugtaschen und einem Flachfach
- ausziehbarer Teleskopgriff sowie zwei leicht laufende Skater-Rollen
- Metall-Kippschlösser und dreistelligem Zahlencodeschloss
- Beschriftungsfeld zur individuellen Kennzeichnung
- **insgesamt 54 Steckmöglichkeiten**

AKTIONSPREIS
229,00



Art.-Nr.	641908	Außenmaße H × B × T mm	Innenmaße H × B × T mm	max. Zuladung kg	Gewicht kg
0020	292,50 229,00	280 × 430 × 515	200 × 350 × 480	20	6,2

Werkzeug-Trolley BIG Twin Move

Ausführung:

- strapazierfähige Ausführung aus ABS-Material
- umlaufender Aluminiumrahmen mit fest montierter, stabiler, beidseitig bestückbarer Mittelwand
- ein- oder beidseitig zu öffnen, freistehend in allen Öffnungslagen
- 38 Liter Fassungsvermögen
- ausziehbarer Teleskopgriff sowie zwei leicht laufende Skater-Rollen
- Metall-Kippschlösser und dreistelligem Zahlenschloss
- **insgesamt 95 Steckmöglichkeiten**

AKTIONSPREIS
299,00



Art.-Nr.	641908	Außenmaße H × B × T mm	Innenmaße H × B × T mm	max. Zuladung kg	Gewicht kg
0030	389,00 299,00	435 × 520 × 290	370 × 490 × 100/110	30	8,6

▶ Gabelhubwagen-Sondermodell

Ausführung:

- Rahmenkonstruktion: sehr stabil
- Hydraulikpumpe: wartungsarm
- Druckkolben: verchromt
- für lange Lebensdauer: Überdruckventil
- Deichsel: verstärkt
- Griffe: gummiert, Serie BF
- Palettenaufnahme: von jeder Seite über Ein-, Ausgangsrollen
- Räder: Lenkrollen, Ø 200 mm, Tandem-Gabelrollen, Ø 80 mm
- Bereifung: Polyurethan-Bereifung, geräuscharm, abriebfest
- Pulverbeschichtung: RAL 5012 lichtblau
- Schnelles und bequemes Rangieren von Paletten
- **Schnellhub-Funktion: bis 150 kg, 2-3 x Pumpen, dann fahrbereit**

AKTIONSPREIS
539,00_{,-}



Art.-Nr.	Speedlift	min. Gabelhöhe mm	max. Hubhöhe mm	Gabelbreite mm	Gabellänge mm	Tragkraft kg
2181870	616,50 539,00 +	85	200	520	1150	2500

▶ Scherengabelhubwagen

Ausführung:

- praktischer Helfer bei palettierten Waren in Lager, Produktion oder Versand
- bis zu einer Hubhöhe von 200 mm frei rangierbar
- ab 200 mm Hubhöhe wird der Hubwagen fixiert
- durch hochwertige Lenk- und Gabelrollen leicht manövrierbar
- **Schnellhub-Funktion** in drei Segmenten (25, 50 und 80 mm Hubhöhe je Hubschlag)
- Gabel-/Plattformhöhe bei max. Hub: 810 mm
- Wenderadius: 1430 mm
- Lastschwerpunktstand: 500 mm
- Gesamtlänge: 1510 mm

AKTIONSPREIS
715,00_{,-}



Art.-Nr.	660685 Tragkraft 1000 kg	Tragfähigkeit kg	Bereifung Lenkräder	Reifengröße vorne mm	Bereifung Gabelrollen	Reifengröße hinten mm	Gabelhöhe gesenkt mm	Gabellänge mm	Gesamtbreite mm	Gewicht kg
1000	715,00 +	1000	PUR	180×50	PUR	74×50	85	1170	540	100

▶ Scherenhubtischwagen

Ausführung:

- unterstützend beim Be- und Entladen, Befüllen oder Bestücken von Maschinen, Regalen und Lagerplätzen
- Hubtischwagen bequem und kraftschonend über das Fußpedal anheben
- Absenken stufenlos über ein Handventil
- robuste Bauweise garantiert hohe Standsicherheit und Belastbarkeit

AKTIONSPREIS
369,00_{,-}



Art.-Nr.	660690 Tragkraft 150 - 800 kg	Tragfähigkeit kg	Ladeflächenlänge mm	Tischhöhe gehoben mm	Bereifung vorne/hinten	Reifengröße mm	Gesamtbreite mm	Gewicht kg
0150	369,00 +	150	740	750	PUR PUR	100×30	450	48

▶ Späne-Kastenwagen mit Sieb und Ablasshahn

PREMUS®



Ausführung:

- mit Einfahrtaschen und Sicherung
- zur Spänesammlung mit ebenerdiger Entleermöglichkeit
- 2 Räder und 1 Lenkrolle (mit Feststeller) aus Vollgummi Ø 250 x 60 mm
- Federkippsicherung, Schiebegriff
- öl- und wasserdicht
- eingeschraubter Lochblecheinsatz zum Trennen der Flüssigkeiten von Feststoffen
- Oberfläche lackiert RAL 7016 anthrazitgrau
- Ablasshahn 1"



Art.-Nr.	660107 RAL 7016 anthrazitgrau	L x B x H mm	Schüttkantenhöhe mm	Inhalt Liter	Tragkraft kg	Gewicht kg
0020	712,60 579,00	1115 x 820 x 990	680	250	300	77
0022	779,86 629,00	1320 x 900 x 1090	740	400	300	93

▶ Rangierwagenheber extra leicht

Ausführung:

- Aluminium Wagenheber zu 100 % aus Aluminium mit geringer Unterfahrhöhe
- besonders leicht, ideal für den mobilen Einsatz
- Staubschutz für Kolben und Federn (Art.-Nr. 0012)
- schnelles Anheben auch unter Volllast dank Doppelkolben
- praktisches Ablagefach zur Aufbewahrung von Werkzeug, Schrauben, Muttern usw.
- Hubstange mit Schaumstoff- und Gummimanschetten zum Schutz der Karosserie
- Räder aus Aluminium, bei Art.-Nr. 0012 aus Nylon
- inklusive praktischer Transporttasche
- CE-zertifiziert



Art.-Nr.	670510 aus Aluminium	Tragkraft t	min. Unterfahrhöhe mm	Hub mm	Ø Hubplatte mm	Breite mm	Tiefe mm	Gewicht kg
0011	373,20 229,00 +	1,5	85	330	97	218 - 250	542	12,8
0012	659,88 325,00 +	2,5	100	385	116	278 - 350	655	24,4

► Rangierwagenheber-Set

Ausführung:

- extra großes, gerundetes Fußpedal
- Doppelkolben für bis zu 50 % schnelleres Anheben
- Staubschutz für Kolben
- PU-ummantelte Stahlräder
- mit Gummiauflage und Ablagefach
- Sicherheitsventil
- Sicherheitsablass
- 2 Unterstellbock-Hubhöhe 288 - 425 mm



Art.-Nr.	670510 Rangierwagenheber mit 2 Unterstellböcken	Tragfähigkeit t	Hubhöhe mm	Länge mm	Gewicht kg
0025	625,65 299,00 +	3	90 - 552	820	50,5

► Wagenheber

Ausführung:

- stabiles, geschweißtes Gehäuse, reduziert das Risiko, dass Öl austritt
- geschmiedeter Stahlfuß für sicheren Stand
- wärmebehandelte Verlängerungsschraube ermöglicht Höhenverstellung (n.a. Art.-Nr. 0050)
- geriffelter, Sattel bietet breite Hubfläche und sicheren Halt (n.a. Art.-Nr. 0050)
- mit Sicherheitsventil
- Betriebsbedingungen: -20 °C bis 50 °C
- CE-zertifiziert



Art.-Nr.	670509 Stempelheber	Tragkraft t	Unterstellhöhe mm	Hub mm	∅ Hubstempel mm	Breite mm	Tiefe mm	max. Höhe mm	Gewicht kg
0002	28,56 19,00 +	2	168 - 216	100	21	94,5	78	346	2
0004	32,97 21,00 +	4	188 - 248	115	27	108,5	87	363	2,8
0006	43,06 29,00 +	6	207 - 277	125	29	117	97	402	3,7
0008	53,43 35,00 +	8	222 - 302	145	32	124	106	447	4,8
0012	66,80 42,00 +	12	227 - 307	150	40	134,5	115	457	6
0020	108,95 69,00 +	20	235 - 295	150	45	152	124	445	8,6
0050	229,57 139,00 +	50	280	170	83	207	185	450	26,05

Arbeitsplatzmatte

Ausführung:

- dieser Arbeitsplatzbodenbelag isoliert gegen kalte Böden
- Zusammensteckbar
- **Rutschhemmung R10:** nach DIN 51130 und Verdrängungsraum V10 nach DIN 51130
- in Verbindung mit Leisten und Ecken ist der Bodenbelag befahrbar (Sackkarren, Handwagen etc.)
- **Oberfläche:** durchbrochen
- Randleisten inklusive Ecken

Material:

- Yoga OCTA Basic** – NR-Kautschuk, für trockene Arbeitsbereiche
- Yoga OCTA Oil** – NBR-Kautschuk, für Arbeitsbereiche, wo mit Ölen und Chemikalien gearbeitet wird

Technische Daten:

- Stärke: 15 mm
- Gewicht: 7,9 kg/m²

AKTIONSPREIS
ab **22,90**



gelbe Leiste

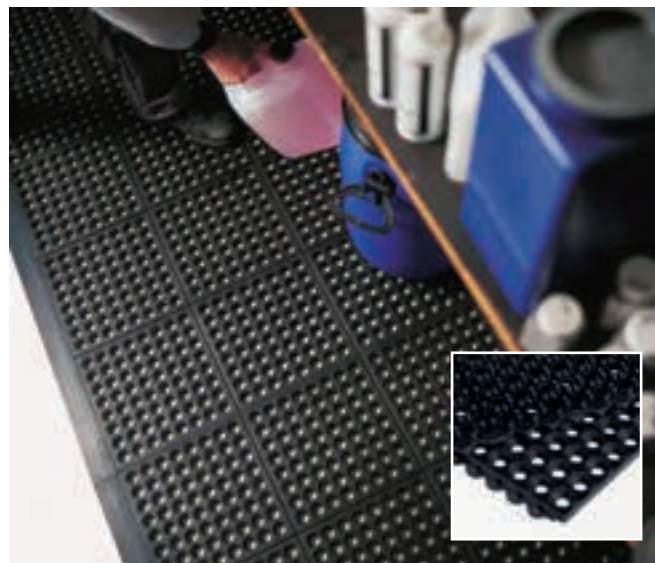

Ausführung	Maße cm	Farbe	VPE	YOGA Octa Basic		YOGA Octa Oil	
				Art.-Nr.	millex	Art.-Nr.	millex
Einzelmatte	90×90	schwarz	1	1845504	68,80 49,90 +	3214222	79,00 59,00 +
Leiste + Ecke, männlich	96,5×6,5	schwarz	1	3214220	31,70 22,90 +	3214225	36,20 26,90 +
Leiste + Ecke, weiblich	96,5×6,5	schwarz	1	3214221	31,70 22,90 +	3214226	36,20 26,90 +
Leiste + Ecke, männlich	96,5×6,5	gelb	1	3214218	35,20 24,90 +	3214227	38,50 28,90 +
Leiste + Ecke, weiblich	96,5×6,5	gelb	1	3214219	35,20 24,90 +	3214228	38,50 28,90 +

Ausführung:

- diese Matte eignet sich für Arbeitsplätze, an denen große Flächen ausgelegt werden sollen
- Zusammensteckbar
- **Rutschhemmung R10:** nach DIN 51130
- in Verbindung mit Leisten und Ecken ist der Bodenbelag befahrbar (Sackkarren, Handwagen etc.)
- **Oberfläche:** geschlossen
- Randleisten inklusive Ecken

Eigenschaften:

- Yoga SOLID Basic** – trockene, trittsichere und rutschfeste Oberfläche
- Yoga SOLID Oil** – öl- und chemikalienbeständig
- Yoga SOLID Spark** – für Schweißarbeitsplätze

Material:

NR-Kautschuk, NBR-Kautschuk, NBR-/SP-Kautschuk

Technische Daten:

- Stärke: 17 mm
- Gewicht: 12,8 kg/m²

AKTIONSPREIS
ab **22,90**



schwarze Leiste



Ausführung	Maße cm	Farbe	VPE	YOGA Solid Basic		YOGA Solid Oil		YOGA Solid Spark	
				Art.-Nr.	millex	Art.-Nr.	millex	Art.-Nr.	millex
Einzelmatte	90×90	schwarz	1	1845505	73,10 53,90 +	3214223	99,70 74,90 +	3214224	114,80 85,90 +
Leiste + Ecke, männlich	96,5×6,5	schwarz	1	3214220	31,70 22,90 +	3214225	36,20 26,90 +	3214229	37,90 27,90 +
Leiste + Ecke, weiblich	96,5×6,5	schwarz	1	3214221	31,70 22,90 +	3214226	36,20 26,90 +	3214230	37,90 27,90 +
Leiste + Ecke, männlich	96,5×6,5	gelb	1	3214218	35,20 24,90 +	3214227	38,50 28,90 +	3214231	40,30 35,90 +
Leiste + Ecke, weiblich	96,5×6,5	gelb	1	3214219	35,20 24,90 +	3214228	38,50 28,90 +	3214232	40,30 35,90 +

230
V



Komplettpaket bestehend aus:

- ▶ **Lasereinheit**
- ▶ **Notebook** Win 10 mit SSD Festplatte
- ▶ **Sicherheitsabsaugung** inklusive Schlauchset
- ▶ **Pilotlaser** und **Fokusfinder**
- ▶ **Beschriftungssoftware** bestehend aus:
 - Steuerungseinheit Laser
 - CAD-Modul
 - Softwaretool zur einfachen Parameterfindung
- ▶ **Rasterplatte** zur Befestigung von Vorrichtungen

Technische Daten:	
Elektrischer Anschlusswert	230 V / 100 V (einphasig) 50/60 Hz, 10 A
max. Werkstückgröße	900 × 350 × 420 mm
max. Werkstückgewicht	75 kg
Verfahrweg Z-Achse	450 mm
Mittlere Laserleistung	20-60 W (modellabhängig)
Laserschutzklasse	1 nach DIN EN 60825-1
Laserwellenlänge	1064 nm
Fokussieroptik	f = 160 mm
Tiefenschärfe (Rayleigh-Länge)	± 3 mm
Markierfeldgröße	110 × 110 mm
Schnittstelle	TCP/IP, iOS, USB
Schutzart	IP54
Abmessungen B × T × H	1170 × 890 × 990 / 1810 mm (Stand-Alone)
Gewicht	100 kg

	Laserzelle	Ausführung
Art.-Nr.	563010...	Laserzelle PRETEC® Laser Komplettpaket (Notebook, Software, Pilotlaser, Fokusfinder und Sicherheitsabsaugung)

Ausführung:

- kompaktes, robustes Gerät mit ergonomischer Tür und großem Sichtfenster
- auf Wunsch mit Drehachse für die Umfangsbeschriftung lieferbar
- einfach und unkompliziert – Bedienung für die Serienfertigung per Knopfdruck
- internes Licht ein-/ausschaltbar für die bessere Sichtbarkeit des Fokusfinder und Pilotlasers
- höhere Laserleistungen von bis zu 60 Watt mit optimierter Strahlqualität gegen Aufpreis möglich
- kontrastreiche Lasermarkierung
- sehr kurze Markierzeiten möglich
- flexibel einsetzbar durch die Eignung für Anlassverfahren und Tiefengravur



ab **19.950,-**

▶ Optionen

	für PRETEC Markierlaser	Ausführung
Art.-Nr.	563015 0010	Optik 175: größeres Markierfeld von 175 × 175 mm
Art.-Nr.	563015 0020	Drehachse: Spannungsbereich von 60 mm innen, 80 mm außen max. Werkstückgewicht 5,0 kg zur Beschriftung von runden Teilen auf der Mantelfläche
Art.-Nr.	563015 0030	automatische Tür: elektrische Öffnung und Schließung der Tür nach bzw. vor dem Markieren
Art.-Nr.	563015 0040	Stand-Alone-Modell: Laserzelle und Unterbau, in den die Absaugung, sowie 3 Schubladen integriert wurden, bilden eine Einheit

Abb. ähnlich inklusive aufpreispflichtiger Sonderausstattung.

Schubladenschrank Breite: 805 mm

Ausführung:

- 1 mm starkes Qualitätsstahlblech
- **Schubladen mit Vollauszügen (VA)**, Tragkraft 75 kg
- Schubladeninnenmaß B x T = 700 x 600 mm
- sehr ruhiger Lauf der Schubladen-Auszüge durch Rollen aus POM
- Einhängeraster 25 mm
- auf Anfrage auch 200 kg Tragkraft
- Zentralverschluss mit Einzelschubladensperre
- hochwertige Pulverbeschichtung in 15 Farben, ohne Aufpreis, auch 2-farbige Lackierung
- Hubwagensockel: 805 x 695 x 100 mm

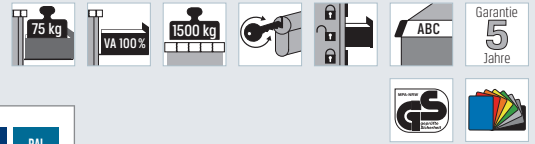

Farbvielfalt

NCS 1060 R80B	RAL 5012	NCS S 4040 R70B	RAL 5002	RAL 5007
RAL 5018	RAL 6011	RAL 1023	RAL 3000	RAL 3003
RAL 9010	RAL 7035	NCS S 4502-B	RAL 7016	NCS S 9000-N

Hinweis:

Bitte geben Sie bei Ihrer Bestellung die gewünschte Farbkombination an.



AKTIONSPREIS
ab **845,20**

Gehäuse B x T x H mm	Schubladen Anzahl x Höhe mm	Anzahl Schubladen	Art.-Nr.	PREMUS® Breite 805 mm
805x695x1000	1x 75 1x 125 2x 150 2x 200	6	2049332	889,20 845,20 +
805x695x1000	2x 75 3x 100 1x 200 1x 250	7	2049333	1.125,00 1.069,00 +
805x695x1000	2x 75 3x 100 2x 125 1x 200	8	2301722	1.284,00 1.219,00 +
805x695x1000	9x 100	9	2049334	1.718,00 1.479,00 +

Ausführung	Art.-Nr.	PREMUS® Zubehör
Hubwagensockel mit Frontblende, schwarz	2302995	230,20 199,00 +
Abdeckplatte Multiplex, B x T x H = 805 x 695 x 40 mm	2301723	196,50 159,00 +
Rillengummi, schwarz	2301724	56,80 44,90 +
Abrollband mit Rillengummi, schwarz	2301725	117,40 92,50 +



bestehend aus:	Anzahl Teile Unterteilungsset	Anzahl der Schubladen	Art.-Nr.	PREMUS® Schubladenunterteilungsset
4 Mulden 2-teilig 73 mm; 150x150 mm 4 Mulden 2-teilig 48 mm; 100x150 mm 4 Mulden 3-teilig 48 mm; 150x150 mm 8 Mulden 3-teilig 48 mm; 150x150 mm 4 Trennwände 73 mm 10 Trennwände 48 mm 16 Trennwände 36 mm 30 Beschriftungsreiter 14/30 4 Längstrennwände 3 Quertrennwände 100 mm 8 Quertrennwände 150 mm 11 Beschriftungsreiter 14/50 8 Längstrennwände 6 Quertrennwände 100 mm 16 Quertrennwände 150 mm 22 Beschriftungsreiter 14/50 4 Längstrennwände 2 Quertrennwände 200 mm 4 Quertrennwände 250 mm 6 Beschriftungsreiter 14/50	174	6	1332289	338,40 299,40 +
1 Schaumgummieinlage FH 75; 700x600 mm 20 Mulden FH 75 60 Trennwände FH 75 12 Längstrennwände FH 100 18 Quertrennwände FH 100; 100 mm 12 Quertrennwände FH 100; 200 mm 2 Längstrennwände FH 200 1 Quertrennwand FH 200; 200 mm 2 Quertrennwände FH 200; 250 mm 2 Längstrennwände FH 250 1 Quertrennwand FH 250; 200 mm 2 Quertrennwände FH 250; 250 mm 60 Beschriftungsreiter 30 mm 36 Beschriftungsreiter 50 mm	229	7	1276579	410,50 319,50 +
44 Längstrennwände FH 100 50 Quertrennwände FH 100; 100 mm 56 Quertrennwände FH 100; 200 mm 106 Beschriftungsreiter 50 mm	256	9	1276580	627,00 499,00 +

Schubladenschrank

Ausführung:

- 1 mm starkes Qualitätsstahlblech
- **Schubladen mit Vollauszügen (VA)**, Tragkraft 75 kg, Einhängeraster 25 mm
- aus Anfrage auch 200 kg Tragkraft
- Schubladeninnenmaß B x T: 900 x 600 mm
- sehr ruhiger Lauf der Schubladen-Auszüge durch Rollen aus POM
- Zentralverschlussystem mit Einzelschubladensperre
- hochwertige Pulverbeschichtung in 15 Farben, ohne Aufpreis, auch 2-farbig

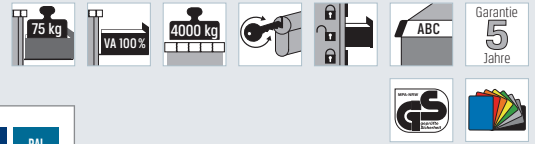

Farbvielfalt



Hinweis:

Bitte geben Sie bei Ihrer Bestellung die gewünschte Farbkombination an.

AKTIONSPREIS
ab **1.399,00**



Gehäuse B x T x H mm	Schubladen Anzahl x Höhe mm	Anzahl Schubladen	Art.-Nr.	PREMUS® Breite 1005 mm
1005x695x1000	5x 100 2x 200	7	2049336	1.457,00 1.399,00 +
1005x695x1000	2x 75 3x 100 2x 125 1x 200	8	2301726	1.616,00 1.549,00 +
1005x695x1000	9x 100	9	2049337	1.686,00 1.599,00 +

Ausführung	Art.-Nr.	PREMUS® Zubehör
Hubwagensockel mit Frontblende, schwarz B x T x H = 1005 x 695 x 100 mm	2301727	246,10 209,00 +
Abdeckplatte Multiplex, B x T x H = 1005 x 695 x 40 mm	2301728	228,90 185,00 +
Rillengummi, schwarz	2301729	69,00 54,90 +
Abrollrand mit Rillengummi, schwarz	2301730	154,70 122,50 +



Ausführung	Anzahl Teile Unterteilungsset	Anzahl der Schubladen	Art.-Nr.	PREMUS® Schubladenunterteilungsset
36 Einsatzkästen 100x100 mm, FH 75 36 Einsatzkästen 100x200 mm, FH 75 12 Längstrennwände FH 100 20 Quertrennwände 100 mm, FH 100 8 Quertrennwände 200 mm, FH 100 7 Längstrennwände FH 200 2 Quertrennwände 100 mm, FH 200 10 Quertrennwände 200 mm, FH 200 2 Quertrennwände 250 mm, FH 200 114 Beschriftungsreiter 50 mm	247	7	1044614	493,90 389,00 +
54 Einsatzkästen 100x100 mm, FH 75 54 Einsatzkästen 100x200 mm, FH 75 30 Längstrennwände FH 100 44 Quertrennwände 100 mm, FH 100 20 Quertrennwände 200 mm, FH 100 8 Quertrennwände 300 mm, FH 100 180 Beschriftungsträger 50 mm	390	9	1044615	648,90 529,00 +



LISTA



Schwerlastschrank

Stark genug für Schwergewichte bis zu einer Gesamtlast von max. 1,5 t.

Lista Schwerlastschränke eignen sich zur Lagerung von schweren Materialien auf Verstellböden, Auszugsböden und in Schubladen. Ob mit Einschwenktüren, Flügeltüren, Vertikalrollladen oder in offener Bauweise - alle gängigen Zugriffsschutzlösungen sind möglich. Transparenz im Lager mit gleichzeitigem Zugriffsschutz lässt sich durch Einschwenktüren oder Flügeltüren mit Sichtfensterauschnitt realisieren.

Farben: Alle Schwerlastschränke bestellbar in 2 Farbvarianten (siehe Farbvielfalt). Auf Anfrage große Auswahl an weiteren Farben erhältlich.



Farbvielfalt

RAL 7035	Variante lichtgrau
RAL 5012	Variante lichtblau



Hohe Gehäusestabilität durch verschweißte Stahlblechkonstruktion mit integriertem Tragesäulensystem.

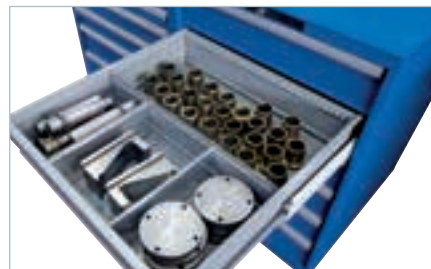

Hohe Schubladentragkraft von 200 kg. Dank des Einteilungsmaterials können Teile perfekt gelagert werden.



Türarten für jedes Bedürfnis. Wählen Sie zwischen Einschwenktüren, Flügeltüren und Rollladen.



Jederzeit erweiterbar dank der hohen Kompatibilität der Schwerlastschränke.



Verschließbar mit Zylinderschloss, auf Anfrage auch Zahlenschloss erhältlich.



Ausstattung - kann individuell durch Verstellböden, Anzugsböden und Schubladen erfolgen.

Schwerlastschrank

LISTA

Ausführung:

- diese Schwerlastschränke eignen sich zur Lagerung von schweren Materialien auf Verstellböden, Auszugsböden und in Schubladen
- 54x27 LISTA Einheiten
- **Maße BxTxH:** 1100x641x1950 mm
- **Tragkraft Verstellböden:** 160 kg
- **Tragkraft Schubladen:** 200 kg



AKTIONSPREIS
ab **949,00**



- 3 Verstellböden
- 1 Schublade 100 mm
- 1 Schublade 150 mm
- **Türlagerung:** Drehbolzen

- 4 Verstellböden
- **Türlagerung:** Drehbolzen

Türen	Farbe	Art.-Nr.	LISTA	
Vollblech	RAL 7035	2195209	1.355,00	949,00 +
Vollblech	RAL 5012	2307467	1.355,00	949,00 +
Sichtfenster	RAL 7035	2195210	1.732,00	1.212,00 +
Sichtfenster	RAL 5012	2307468	1.732,00	1.212,00 +

Türen	Farbe	Art.-Nr.	LISTA	
Vollblech	RAL 7035	2195213	1.776,00	1.243,00 +
Vollblech	RAL 5012	2307469	1.776,00	1.243,00 +
Sichtfenster	RAL 7035	2195214	2.153,00	1.499,00 +
Sichtfenster	RAL 5012	2307470	2.153,00	1.499,00 +

AKTIONSPREIS
ab **1.259,00**



AKTIONSPREIS
ab **1.585,00**



- 4 Verstellböden
- mit Rollladen

- 4 Verstellböden
- 2 Schubladen je 100 mm
- mit Rollladen

Farbe	Art.-Nr.	LISTA	
RAL 7035	2307472	1.798,00	1.259,00 +
RAL 5012	2307471	1.798,00	1.259,00 +

Farbe	Art.-Nr.	LISTA	
RAL 7035	2307298	2.264,00	1.585,00 +
RAL 5012	2307473	2.264,00	1.585,00 +

Ausführung:

- diese Schwerlastschränke eignen sich zur Lagerung von schweren Materialien auf Verstellböden, Auszugsböden und in Schubladen
- 54x27 LISTA Einheiten
- **Maße BxTxH:** 1146x690x1950 mm
- **Tragkraft Verstellböden:** 160 kg
- **Tragkraft Schubladen:** 200 kg
- **Türlagerung:** Scharnierbügel
- mit Einschwenktüren und Einzelschubladensperre



AKTIONSPREIS
ab **1.499,00**



- 2 Verstellböden
- 2 Schubladen je 75 mm
- 1 Schublade 150 mm
- 2 Auszugsböden

- 4 Verstellböden

Türen	Farbe	Art.-Nr.	LISTA	
Vollblech	RAL 7035	2195195	2.153,00	1.499,00 +
Vollblech	RAL 5012	2307299	2.153,00	1.499,00 +
Sichtfenster	RAL 7035	2195196	2.467,00	1.725,00 +
Sichtfenster	RAL 5012	2307300	2.467,00	1.725,00 +

Türen	Farbe	Art.-Nr.	LISTA	
Vollblech	RAL 7035	2195199	3.223,00	2.250,00 +
Vollblech	RAL 5012	2307301	3.223,00	2.250,00 +
Sichtfenster	RAL 7035	2195200	3.537,00	2.475,00 +
Sichtfenster	RAL 5012	2307302	3.537,00	2.475,00 +

Info:

Die Türen sind mit einem Zylinderschloss ausgestattet. Auf Anfrage ist auch ein elektronisches Zahlenschloss erhältlich.

Zubehör für Schwerlastschrank

Verstellböden:

- Nutzbreite 967 mm
- Nutztiefe 549 mm
- Bodenstärke 35 mm
- für Schränke mit Flügeltüren oder Rollladen

AKTIONSPREIS
44,00

Tragkraft kg	Art.-Nr.	LISTA	
160	2195217	58,70	44,00 +

Auszugsböden:

- Farbe: grau NCS-4502B
- Nutzbreite: 918 mm
- Nutztiefe: 459 mm
- Fronthöhe: 75 mm
- für Schränke mit Flügeltüren oder Rollladen

AKTIONSPREIS
193,00

Fronthöhe mm	Tragkraft kg	Art.-Nr.	LISTA	
75	200	2195208	257,50	193,00 +

Verstellboden, glatt:

- Nutzbreite: 966 mm
- Nutztiefe: 500 mm
- Bodenstärke: 33 mm
- mit hinterem Anschlag
- für Schränke mit Einschwenktüren

AKTIONSPREIS
52,00

Tragkraft kg	Art.-Nr.	LISTA	
160	2195203	69,40	52,00 +

Schublade:

- Farbe: grau NCS-4502-B
- Nutzbreite: 918 mm
- Nutztiefe: 459 mm
- für Schränke mit Einschwenktüren

AKTIONSPREIS
ab **168,00**

Fronthöhe mm	Tragkraft kg	Art.-Nr.	LISTA	
75	200	2195204	223,50	168,00 +
100	200	2195205	232,00	175,00 +
150	200	2195206	246,70	185,00 +
200	200	2195207	267,00	199,00 +

Werkbank

PRETEC®

Ausführung:

- Kugelführungen mit Selbsteinzug
- Schubladenvollauszug 100 %
- **Blendenhöhe 50 mm - Tragkraft 30 kg**
- **ab Blendenhöhe 75 mm - Traglast 80 kg**
- mit Zylinderschloss und Aluminium-Griffleisten
- Werkbankplatte Buche Multiplex 600 mm tief, 40 mm stark
- Fußgestell höhenverstellbar aus U-Profil 44 x 80 x 2 mm, stufenlos höhenverstellbar, B x T x H: 80 x 575 x 720-1020 mm

- Werkbank mit einem Schrankgehäuse und einem Fußgestell bis zu 1000 kg belastbar bei gleichmäßig verteilter Last
- Werkbank mit 2 Schrankgehäusen bis zu 1500 kg belastbar bei gleichmäßig verteilter Last



RAL 7035 lichtgrau

RAL 7016 anthrazitgrau

AKTIONSPREIS
745,00



3213811

B x T x H mm	Gehäuse B x T x H mm	Ausführung	Art.-Nr.	PRETEC® Tiefe 600 mm
2000x600x960	700x575x920	Schubladenschrank mit 6 Schubladen, 1x 50 1x 100 3x 150 1x 200 mm	3213811	928,00 745,00 +

AKTIONSPREIS
1.215,00



3213812

B x T x H mm	Gehäuse B x T x H mm	Ausführung	Art.-Nr.	PRETEC® Tiefe 600 mm
2000x600x960	700x575x920	2x Schubladenschränke mit je 6 Schubladen, 1x 50 1x 100 3x 150 1x 200 mm	3213812	1.521,00 1.215,00 +

AKTIONSPREIS
675,00



3213813

B x T x H mm	Gehäuse B x T x H mm	Ausführung	Art.-Nr.	PRETEC® Tiefe 600 mm
1250x600x960	700x575x920	Schubladenschrank mit 6 Schubladen, 1x 50 1x 100 3x 150 1x 200 mm und Werkbankplatte 1250x600x40 mm (ohne Werkbankaufbauten)	3213813	844,30 675,00 +

Stehhilfe

Ausführung:

- mit dieser Stehhilfe ist intuitives Steh-Sitzen in jeder Arbeitsumgebung möglich
- **Sitzhöhen-Einstellung:** stufenlos mit Gasdruckfeder
- **Sitzhöhen-Einstellung:** 620-850 mm
- **Sitzfläche:** anatomisch geformter Softtouch-PU-Schaum, extrabreit, unempfindlich, pflegeleicht, abwaschbar, um 20° schwenkbar
- **Griffe:** zum Halten, Ziehen, Tragen, in der Sitzfläche integriert
- **Untergestell:** Standfuß aus Aludruckguss, leicht, robust, langlebig, Standsäule ergonomisch um 4° nach vorne geneigt, kein Kippen oder Wackeln, flächeneffizient und platzsparend
- **Wechselgleiter:** mit Clipverschluss. Schnelle, einfache Anpassung an jeden Bodenbelag
- **Farbe:** standardmäßig Aluminium gestrahlt, optional: Aluminium anthrazit beschichtet

Art.-Nr.	Fin (RG 0430)	Ausführung
2119420	302,00 289,00 +	schwarz
2119421	302,00 289,00 +	blau

AKTIONSPREIS
289,00



Garantie
10
Jahre



Stufen-Stehleiter einseitig begehbar

Ausführung:

- die Aluminium-Leiter ist einseitig begehbar und serienmäßig mit ergo-pad®-Griffzone für den ergonomischen Tragekomfort ausgestattet
- **Stufentiefe:** 80 mm, geriffelt
- dauerhafte Stufen-Holm-Verbindung
- rutschsichere nivello®-Leiterschuhe
- **hohe Standsicherheit:** konische Bauweise
- optimiertes Leitergelenk „safe-cap“
- **Stufenabstand:** 235 mm
- **Leiternerigung:** 70°
- **geprüfte Sicherheit:** Bauart-geprüft, entspricht DIN EN 131, BetrSichV, TRBS 2121, DGVU Information 208-016 und geltendem DGVU Regelwerk

Hinweis:

- Ab 7 Stufen mit Spreizsicherung, 2 hochfeste Perlongurte.

AKTIONSPREIS
ab **145,00**



MUNK
GÜNZBURGER STEIGTECHNIK



Garantie
15
Jahre



Leiterschuh

Art.-Nr.	Plattformhöhe m	Arbeitshöhe ca. m	untere Außenbreite m	Gesamthöhe m	Stufenanzahl inklusive Sicherheitsbrücke	Gewicht ca. kg
1987916	200,00 145,00	0,67	2,70	0,47	1,34	5,5
1987917	242,00 167,00	0,91	2,95	0,50	1,58	6,5
1987918	277,00 184,00	1,14	3,15	0,53	1,81	7,5
1987919	323,00 216,00	1,38	3,40	0,55	2,05	8,5

Zählwaage

Ausführung:

- diese Zählwaage ist robust und hat eine Zählauflösung von 30.000 Punkten
- **Anzeigen:** Gewicht, Referenzgewicht, Stückzahl
- **Ziel-Stückzahl:** programmierbar für Checkweighing mit optischem und akustischem Signal
- **Geeignet für:** Behindertenwerkstätte, besonders laute oder leise Umgebungen, häufig wechselnde Bediener
- **Genaues Zählen:** automatische Referenzoptimierung verbessert stufenweise den Durchschnittswert des Teilgewichts
- **Zahlsummen-Speicher:** Aufsummieren von gleichen Zählteilen in Gesamtstück und Gesamtgewicht
- **Hohe Mobilität:** dank kompakter, leichter Bauweise geeignet zum Einsatz an mehreren Standorten
- **2 Waagen in einer:** Umschaltung vom Zählmodus in den Wiegemodus per Tastendruck
- **Wägeplatte Material:** Edelstahl
- **Zulässiger Umgebungstemperaturbereich:** -10 °C bis +40 °C
- **Display:** 3 verschiedene für Gewichtsanzeige, Referenzgewicht und Gesamtstückzahl, LCD mit Ziffernhöhe 18 mm, Hintergrundbeleuchtung
- **Gewicht:** ca. 4,0 kg

Lieferung:

Mit Arbeitsschutzhaube.

Art.-Nr.	CIB	Ablesbarkeit g	Wägebereich kg	kleinstes Teilgewicht g	Wägeplatte B x T mm
3428088	287,90 209,00 +	0,2	3	1	315 x 215
3428089	287,90 209,00 +	0,5	6	2	315 x 215
3428090	287,90 209,00 +	1	15	5	315 x 215
3428091	287,90 209,00 +	2	30	10	315 x 215



AKTIONSPREIS
209,00



3428089



3428090



3428091

KERN

Winkelschleifer

Technische Daten:

Leistungsaufnahme	1.000 W
Leerlaufdrehzahl	11.000 min ⁻¹
Scheibendurchmesser	125 mm
Max. Trenntiefe	33 mm
Spindelgewinde	M14
Gewicht	2,10 kg

Lieferumfang:
Schutzhaube,
Zusatzhandgriff und
FIXTEC-Spannmutter.

**SOLANGE
VORRAT REICHT**



Ausführung:

- kraftvoller, kompakter Winkelschleifer
- kompaktes Design nur 276 mm Länge
- mit Sanftanlauf und Wiederanlaufschutz
- FIXTEC™-Schnellwechselsystem
- Schutzhauben-Schnellverstellung auf Knopfdruck
- 4 m Netzkabel: für einen großen Arbeitsradius

AKTIONSPREIS
69,00

Art.-Nr.	AG 1000-125 EXK
4002395283491	79,00 69,00



Milwaukee

Akku-Schlagschrauber

Technische Daten:	
Akku Spannung / Kapazität	12 V / 2,0 + 4,0 Ah
Leerlaufdrehzahl 1./2./3./4. Gang	1.200 / 1.800 / 2.700 / 2.700 min ⁻¹
Max. Schlagzahl 1./2./3./4. Gang	1.100 / 2.100 / 3.200 / 3.200 Nm
Max. Drehmoment	339 Nm
Werkzeugaufnahme	1/2" Außenvierkant
Gewicht	1,10 kg

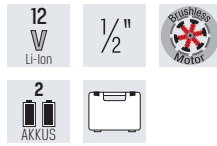

- Ausführung:**
- bürstenloser POWERSTATE™ Motor
 - REDLINK PLUS™ Elektronik
 - **DRIVE CONTROL™ mit 4 Schaltstufen**
 - 1/2"-Vierkant-Aufnahme mit Sprengring
 - LED Beleuchtung des Arbeitsbereiches
 - Akku-Ladestandsanzeige

Lieferumfang:
2 REDLITHIUM™-ION-Akkus, Schnellladegerät und Handwerkerkoffer.



339 Nm

AKTIONSPREIS
279,00

Art.-Nr.	M12 FIWF12-422X
4058546225612	319,00 279,00

Technische Daten:	
Akku Spannung / Kapazität	18 V / 5,0 Ah
Leerlaufdrehzahl 1./2./3./4. Gang	0-550 / 0-1.400 / 0-1.750 / 0-1.750 min ⁻¹
Max. Schlagzahl 1./2./3./4. Gang	950 / 1.750 / 2.100 / 2.100 min ⁻¹
Max. Drehmoment	130 / 400 / 1.356 / 1.356 Nm
Werkzeugaufnahme	1/2" Außenvierkant
Gewicht	3,30 kg



- Ausführung:**
- kompakte Bauform, nur 213 mm lang
 - bürstenloser POWERSTATE™ Motor
 - **DRIVE CONTROL™ mit 4 Schaltstufen**
 - komplette Individualisierung der Werkzeugeinstellungen über ONE-KEY™ App um die Maschine genau auf Ihre Anforderungen abzustimmen
 - LED-Beleuchtung des Arbeitsbereiches

Lieferumfang:
2 REDLITHIUM™-ION-Akkus, Schnellladegerät und Handwerkerkoffer.



1.898 Nm

AKTIONSPREIS
599,00

ONE-KEY
UNLOCKING THE DIGITAL JOBSITE.

Art.-Nr.	M18 ONEFIWF12-502X
4058546028992	684,00 599,00

Schlaguss-Set kurz

- Ausführung:**
- hochwertiges SHOCKWAVE™ Schlaguss-Set
 - gut lesbare Schlüsselweitenmarkierung
 - im stabilen Kunststoffkoffer



AKTIONSPREIS
69,00

Art.-Nr.	SHOCKWAVE™	Teile	Ausführung	Antrieb	Inhalt
4058546407414	136,00 69,00	13	kurz	1/2"	11 Sechskant-Steckschlüsseleinsätze 10 11 12 13 14 15 17 19 21 22 24 mm 1 Universalgelenk 15° 1 Adapter 1/4" Außensechskant auf 1/2" Außenvierkant

NEU



Schlaguss-Set lang

- Ausführung:**
- hochwertiges SHOCKWAVE™ Schlaguss-Set
 - gut lesbare Schlüsselweitenmarkierung
 - im stabilen Kunststoffkoffer



AKTIONSPREIS
59,00

Art.-Nr.	SHOCKWAVE™	Teile	Ausführung	Antrieb	Inhalt
4058546407421	119,80 59,00	10	lang	1/2"	10 Sechskant-Steckschlüsseleinsätze 10 11 12 13 14 17 19 21 22 24 mm

NEU



▶ Bit-Satz

Milwaukee

Anwendung:

- schlagfeste Schrauberbits mit WEAR GUARD TIP™ Bitspitze für präzise Passgenauigkeit und längere Lebensdauer
- die flexible SHOCK ZONE™ reduziert die Belastung auf die Bitspitze und dadurch die Bruchgefahr
- die Stahllegierung ist speziell auf den Einsatz mit Schlagschraubern abgestimmt

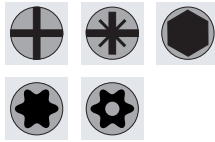

Art.-Nr.	SHOCKWAVE™	Teile	Inhalt
4058546221850	23,30 17,95	32	4 Bits Kreuzschlitz PH1 2x PH2 PH3 4 Bits Kreuzschlitz PZ1 2x PZ2 PZ3 12 Bits TORX® 2x T10 2x T15 3x T20 2x T25 2x T30 T40 7 Bits TORX® mit Bohrung T7 T8 T9 T10 T15 T20 T25 4 Bits Außensechskant 3 4 5 6 mm 1 SHOCKWAVE™ Bithalter 1/4"

▶ Bithalter schlagfest

Milwaukee

Ausführung:

- schlagfester Schnellwechsel-Bithalter
- optimierte SHOCK ZONE™ absorbiert bis zu 3x mehr Schlageinwirkungen
- zwei Magnete sichern die Schnellverriegelung
- Autoverriegelung für leichte Einhandbedienung



NEU



4058546297237



4058546297244

Art.-Nr.	SHOCKWAVE	Länge mm	Aufnahme
4058546297237	19,90 9,95	152	1/4" Innensechskant
4058546297244	25,90 12,50	305	1/4" Innensechskant

▶ Bit-Satz

Milwaukee

Ausführung:

- SHOCKWAVE™ schlagfestes Zubehör ist die Systemlösung im Bereich Schlagschrauben
- lasergehärtete WEAR GUARD TIP™ Bitspitze für präzise Passgenauigkeit und längere Lebensdauer
- SHOCK ZONE™ Geometrie - sehr flexibel, um Schlageinwirkungen zu absorbieren
- die flexible SHOCK ZONE™ verringert die Belastung auf die Bitspitze und dadurch die Bruchgefahr
- Spezialstahl: Die für Milwaukee® entwickelte Stahllegierung ist speziell für SHOCKWAVE™ Bits sowie auf den Einsatz mit Schlagschraubern abgestimmt



NEU



Abb. ähnlich

Art.-Nr.	SHOCKWAVE™	Teile	Inhalt
4058546412265	8,50 7,99	10	2 Bits Kreuzschlitz PH2 1 Bit Kreuzschlitz PZ2 7 Bits TORX® T15 2x T20 2x T25 T30 T40

▶ Bit-Satz

Milwaukee

Ausführung:

- SHOCKWAVE™ schlagfestes Zubehör ist die Systemlösung im Bereich Schlagschrauben
- lasergehärtete WEAR GUARD TIP™ - SHOCK ZONE™ Geometrie - sehr flexibel, um Schlageinwirkungen zu absorbieren
- die flexible SHOCK ZONE™ - Spezialstahl: Die für Milwaukee® entwickelte Stahllegierung ist speziell für SHOCKWAVE™



NEU



Art.-Nr.	SHOCKWAVE™	Teile	Inhalt
4058546413736	56,40 26,95	56	6 Bits Schlitz 2x 4,5 2x 5,5 2x 6,5 mm 6 Bits Kreuzschlitz 2x PH1 3x PH2 PH3 1 Bit Kreuzschlitz 50 mm PH2 2 Bits Kreuzschlitz 50 mm PZ1 PZ2 9 Bits Kreuzschlitz 3x PZ1 4x PZ2 2x PZ3 4 Bits Außensechskant 2x 4 2x 5 mm 23 Bits TORX® 3x T10 3x T15 4x T20 4x T25 4x T30 3x T40 2x T50 4 Bits TORX® 50 mm T10 T15 T20 T25 1 SHOCKWAVE™ Magnetbithalter 1/4"



Akku-Bohrschrauber

metabo®

Technische Daten:

Akku Spannung / Kapazität	18 V / 2,0 Ah
Leerlaufdrehzahl 1./2. Gang	0-450 / 0-1.600 min ⁻¹
Max. Drehmoment weich/hart	24 / 48 Nm
Max. Bohr-Ø in Holz / Stahl / Stein	20 / 10 / - mm
Bohrfutterspannbereich	1-10 mm
Gewicht	1,40 kg

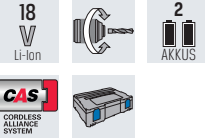

Ausführung:

- leichter Kompakt-Bohrschrauber mit kurzer Bauform
- **Metabo Quick-System:** Schnellwechsel von Werkzeugaufnahme und Einsatzwerkzeug
- Spindel mit Innensechskant für Schrauber-Bits zum Arbeiten ohne Bohrfutter
- integriertes Arbeitslicht zum Ausleuchten der Arbeitsstelle
- mit praktischem Gürtelhaken, werkzeuglos rechts oder links fixierbar

Lieferumfang:

2 Li-Ion Akkus und Ladegerät, Schnellwechselbohrfutter, Gürtelhaken, metaBOX 145.

Tipp

Gratis Zugabe
Aktionscode:
Zugabe23



SOLANGE
VORRAT REICHT

AKTIONSPREIS
149,00

Art.-Nr.	BS 18 Quick
4061792002074	180,00 149,00

Akku-Laubgebläse

metabo®

Technische Daten:

Akku Spannung	18 V
Leerlaufdrehzahl	0 - 20300 / min
Luftgeschwindigkeit	150 m/s
Gewicht	2,50 kg

18
V
Li-Ion

Ausführung:

- kraftvolles, leises Akku-Gebläse
- mit gepolstertem Schultergurt
- starker Brushless-Motor für hohe Leistung und lange Laufzeit pro Akkuladung
- genaue Dosierung der Blaskraft durch stufenlos veränderbare Luftgeschwindigkeit
- konstante Blaskraft im Dauerbetrieb durch stufenlos arretierbaren Gasbeschalter
- robustes, abnehmbares Blasrohr mit Metallschutzring

Lieferumfang:

Ohne Akkupack und Ladegerät.

Tipp

Gratis Zugabe
Aktionscode:
Zugabe23



AKTIONSPREIS
159,00

Art.-Nr.	LB 18 LTX BL
4061792176492	180,00 159,00

Aktion Gratis Zugabe!

Bei Kauf und Registrierung** eines 18 V metabo-Akku-Elektrowerkzeugs* gratis Zugabe sichern.

Aktionscode:
Zugabe23

1 VON 4
ZUGABEN
GRATIS
SICHERN.



* Ausgenommen Hand-/Stablampe, Power-Adapter, Akku-Heißklebepistole HK 18 LTX 20, Akku-Bohrschrauber BS 18 und Basis-Sets.

** Die Registrierung muss innerhalb 4 Wochen ab Kaufdatum erfolgen.

Teilnahmebedingungen unter www.metabo.com/zugabe
Die Zugabe kann während der Registrierung ausgesucht werden.
Aktionszeitraum vom 01.10.2023 bis 31.12.2023

Akku-Winkelschleifer

metabo®

Technische Daten:

Akku Spannung	18 V
Leerlaufdrehzahl	8.500 min ⁻¹
Scheibendurchmesser	125 mm
Max. Trenntiefe	34 mm
Spindelgewinde	M14
Gewicht	1,60 kg
Ersatzteile und Zubehör	4007430242990 Trennschutzhauben-Clip Ø 125 mm

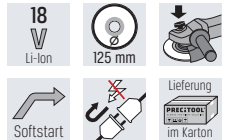

Ausführung:

- robuster Akku-Winkelschleifer mit starkem Motor und schlanker Bauform
- für den universellen Einsatz
- Überlastschutz: schützt den Motor vor Überhitzung
- elektronischer Sanftanlauf für ruckfreies Anlaufen
- Wiederanlaufschutz: verhindert unbeabsichtigtes Anlaufen nach Akkuwechsel

Lieferumfang:

Ohne Akku und Ladegerät.

Tipp

Gratis Zugabe
Aktionscode:
Zugabe23



SOLANGE
VORRAT REICHT

Art.-Nr.	W 18 7-125
4061792230187	119,00 79,95

Akku-Gehölsäge

metabo



Technische Daten:	
Akku Spannung	18 V
Schwertlänge	15 cm
Nutzbare Schwertlänge	15 cm
Kettengeschwindigkeit	5 m/s
Sägekette Zahnform	Halbmeißel
Sägekette Zahnteilung	1/4"
Treibgliedstärke	1,1 mm
Anzahl der Treibglieder	39
Gewicht	1,60 kg
Ersatzteile und Zubehör	4061792244955 Schwert 15 cm
	4061792244962 Sägekette
	4061792234826 Bio-Sägekettenhaftöl 1 L

Ausführung:

- handliche und sichere Akku-Gehölsäge
- ideal für den Rückschnitt von Bäumen und Sträuchern sowie für Grünschnittarbeiten
- in Kombination mit dem Teleskopstab MS kann die Mini-Motorsäge wie ein Hochentaster verwendet werden
- konstant hohe Kettengeschwindigkeit unter Last für zügigen Sägefortschritt
- bis zu 60 kraftvolle Schnitte in Hartholz Ø 80 mm mit einer Akkuladung (18 V / 2,0 Ah)
- sicheres Arbeiten dank Schutzhaube, Griffschutz und Sicherheitsschalter
- rückschlagarme Kette für leichtgängige, sichere Schnitte und geringe Vibrationen
- leichtes Wechseln und Spannen der Sägekette dank Schnellverschluss

Lieferumfang

Sägeschiene 15 cm, Sägekette, Sägekettenschutz, Bio-Sägekettenhaftöl 100 ml, Sechskantschlüssel mit Kugelkopf, Teleskopstab MS 120-180 cm, ohne Akku und Ladegerät.



AKTIONSPREIS
149,00

SOLANGE VORRAT REICHT



Tip

Gratis Zugabe
Aktionscode:
Zugabe23



Art.-Nr.

4061792254213

MS 18 LTX 15 + MS

~~189,00~~ **149,00**

Basis-Set

metabo

SOLANGE VORRAT REICHT



AKTIONSPREIS
119,00

Art.-Nr.

4007430244116

18 V Li-Ion

~~197,00~~ **119,00**

Inhalt

2x Li-Ion 4,0 Ah
1x Ladegerät ASC55

Basis-Set LiHD

metabo

SOLANGE VORRAT REICHT



AKTIONSPREIS
199,00

Art.-Nr.

4007430330383

18 V LiHD

~~314,00~~ **199,00**

Inhalt

2x LiHD 5,5 Ah
1x Schnellladegerät ASC145

Akku-Ladegerät

metabo

Technische Daten:

Akku Spannung	12 - 36 V
Elektrischer Anschlusswert	220 - 240 V / 50 - 60 Hz
Max. Ladestrom	3 / 4 A
Ausgangsleistung	55 W
Gewicht	0,60 kg

SOLANGE VORRAT REICHT



Ausführung:

- Ladegerät für alle metabo® Schiebesitz-Akkupacks aller Voltklassen (12 - 36 V)
- patentierte "AIR COOLED"-Ladetechnologie für kurze Ladezeiten durch Kühlung des Akkupacks beim Ladevorgang
- optimale Kommunikation zwischen Akkupack und Ladegerät für maximale Lebensdauer der Akkupacks
- viele Marken, ein Akku-System: Ladegerät zum Aufladen aller Akkupacks der CAS Marken

Art.-Nr.

4007430215833

ASC 55

~~47,10~~ **24,90**

AKTIONSPREIS
24,90



Winkelschleifer

metabo®

Technische Daten:	
Leistungsaufnahme	1.550 W
Leerlaufdrehzahl	11.000 min ⁻¹
Scheibendurchmesser	125 mm
Spindelgewinde	M14
Gewicht	2,50 kg
Ersatzteile und Zubehör	4007430242990 Trennschutzhauben-Clip Ø 125 mm



Ausführung:

- robuster, durchzugsstarker Winkelschleifer mit großer Leistungsdichte
- **längere Lebensdauer, mehr Durchzug dank Metabo Marathon-Motor mit patentiertem Staubschutz**
- Vollwellenelektronik: hoher Arbeitsfortschritt durch konstante Drehzahl unter Last
- werkzeugloser, schneller Scheibenwechsel auf Knopfdruck mit dem Metabo M-Quick-System
- werkzeuglos verstellbare Schutzhaube und vibrationsarmer Zusatzhandgriff
- mechanische Sicherheitskupplung minimiert Kick-Back beim Blockieren der Scheibe für maximalen Anwenderschutz
- elektronischer Überlastschutz, Sanftanlauf und Wiederanlaufschutz
- Getriebehülse in 90°-Schritten gedreht montierbar für linkshändige Bedienung oder zum Trennen
- Abschaltkohlebürsten zum Schutz des Motors

Lieferumfang:

Schutzhaube, Stützflansch, M-Quick-Spannmutter, Zusatzhandgriff.

Art.-Nr.	WE 15-125 Quick
4007430245496	226,00 119,00



Doppelschleifmaschine

metabo®

Technische Daten:	
Leistungsaufnahme	370 W
Leerlaufdrehzahl	2.980 min ⁻¹
Schleifscheibe (Ø × Bohrung × Dicke)	150 × 20 × 20 mm
Gewicht	8,70 kg
Ersatzteile und Zubehör	4007430439529 Schleifscheibe Normalkorund 36P 4007430439536 Schleifscheibe Normalkorund 60N 4007430440020 Schleifscheibe Edelmetallkorund 80J 4007430202048 Schleifscheibe Siliziumcarbid 80J



Ausführungen:

- kleine, platzsparende Werkstattmaschine
- zum Schärfen von Messern, Stechbeiteln und anderen Kleinwerkzeugen
- **wartungsfreier, geräusch- und vibrationsarmer Induktionsmotor**
- werkzeuglos verstellbare Werkstückauflagen
- vibrationsdämpfende Gummifüße für sicheren Stand

Lieferumfang:

Normalkorund-Schleifscheiben 36 P und 60 N, Funkenschutzgläser, Werkstückauflage.



Art.-Nr.	DS 150 M
4061792225961	129,00 99,00

Nass-/Trockensauger

metabo®

Technische Daten:	
Leistungsaufnahme	1.200 W
Elektrischer Anschlusswert	230 V / 50 Hz
Max. Unterdruck	225 mbar
Behältervolumen	20 l
Volumenstrom	4.200 l/min
Saugschlauch-Ø	32 mm
Netzkaabel	5,5 m
Schlauchlänge	3,2 m
Gewicht	10,00 kg
Ersatzteile und Zubehör	4061792237322 Filterpatrone 4061792180505 Vlies-Filterbeutel (VPE 5 St.) 4061792237254 Saugschlauch Ø 32 mm, 4 m



Ausführung:

- kompakter, vielseitig einsetzbarer Sauger der Staubklasse L
- Kopplern von metaBOXen mit Werkzeug und Zubehör auf dem Sauger möglich
- Nass-/Trockensauger mit gewerblicher Zulassung
- **mit PressClean Filterabreinigung und Gerätesteckdose**
- Gerätesteckdose mit Ein-/Ausschaltautomatik
- zertifiziert nach EU-Norm für Stäube der **Staubklasse L**
- Saugstopp beim Nasssaugen, wenn die maximale Füllhöhe erreicht wird
- Nachlaufautomatik zum völligen Entleeren des Saugschlauches
- Antistatik-Grundausstattung verhindert statische Aufladung bei Verwendung des geeigneten Zubehörs
- einfacher Transport dank Kabel- und Schlauchhalterung sowie Depot für Rohre und Düsen
- **Zubehörfach mit Klappdeckel für Kleinteile**

Lieferumfang:

Saugschlauch Ø 32 mm × 3,2 m, Anschlussmuffe Quick Ø 28/35 mm, Handgriff-Zwischenstück Quick Professional, 3 Saugrohre aus Kunststoff, Vliesfilterbeutel, Fugendüse, Bodendüse (300 mm breit), Saugdüse (120 mm breit).



Art.-Nr.	ASA 20 L PC
4061792230712	209,00 159,00

Akku-Bohrschrauber

Technische Daten:

Akku Spannung / Kapazität	12 V / 2,0 Ah
Leerlaufdrehzahl 1./2. Gang	0-400 / 0-1.300 min ⁻¹
Max. Drehmoment weich/hart	15 / 30 Nm
Max. Bohr-Ø in Holz / Stahl / Stein	19 / 10 / - mm
Bohrfutterspannbereich	1-10 mm
Gewicht	2,10 kg



Ausführung:

- kurze Bauform, nur 169 mm lang
- praktische LED-Ladestandsanzeige
- 2-Gang-Getriebe sorgt für kraftvolle 30 Nm
- Electronic-Cell-Protection (ECP) schützt Akku vor Überlastung, Überhitzung und Tiefenentladung
- integriertes LED-Licht zur Beleuchtung des Arbeitsbereiches

Lieferumfang:

2 Li-Ion Akkus und Schnellladegerät, Bit-Set 25-teilig in hochwertiger Textiltasche.

AKTIONSPREIS
129,00



Art.-Nr.	GSR 12V-15
4059952563879	165,00 129,00

Induktionsheizgerät

Ausführung:

- kompaktes Induktionsheizgerät zum flammenlosen Erhitzen von Bauteilen und Werkstücken
- Risikominimierung im Vergleich zu Acetylen Sauerstoff-Brennern
- LED am Spulenkopf zeigt Betrieb an
- kompaktes Gerät im Verhältnis zur Ausgangsleistung von 1 kW
- exakt platzierte Erwärmung innerhalb weniger Sekunden aufgrund modernster Mikroprozessor-Technologie

Lieferumfang:

Grundgerät inklusive 4 Spulen (2× starr (Ø klein + groß), flexibel, flach).

Art.-Nr.	1,0 kW
4047728080217	449,00

AKTIONSPREIS
449,00



Ausblaspistole

Ausführung:

- Aluminium, geschmiedet
- Luftmenge mittels Betätigungshebel dosierbar
- auch für feinfühlige Ausblästätigkeiten
- Düsenden M12 × 1,25

AKTIONSPREIS
15,90

NEU



Art.-Nr.	925831	Düsenbohrung mm	Anschluss
0010	19,95 15,90	2	Kupplungsstecker NW 7,2

Zubehör für Ausblaspistolen

Ausführung:

0032:

- Ersatzdüse für Ausblaspistole 925832 0010-0016
- Düsenbohrung 1,5 mm

0034:

- Sicherheitsdüse mit Mittelbohrung und seitlichem Ringspalt bzw. Seitenbohrung
- **Schutzschirmbildung gegen zurückprallende Späne**
- Luftentweichung durch Ringspalt bzw. Seitenbohrung bei Schließen der Düsenbohrung

0035:

- Lärmschutzdüse mit Sintermetalleinsatz
- geringer Lärmpegel von ca. 63-73 dB (A)
- gute Blaswirkung bis 380 l/min

0037:

- Lärmschutzdüse
- Düseninsatz aus Hart-PVC
- Temperaturbereich max. 90 °C
- Luftverbrauch 150 l/min. bei 4 bar
- kraftvoller punktförmig auftreffender Luftstrahl, niedriger Geräuschpegel
- bis zu 12 dB(A) leiser als herkömmliche Einlochdüsen

AKTIONSPREIS
ab 1,15

Art.-Nr.	925832	Düse	Außengewinde
0032	1,63 1,15		M12 × 1,25
0034	6,67 4,50		M12 × 1,25
0035	5,21 4,50		M12 × 1,25
0037	44,10 29,95		M12 × 1,25



Blas- und Flüssigkeitspistole



Ausführung:

- sehr hohe Blaskraft
- einfache Durchflussregulierung
- fein dosierbarer Strahl
- für Luft und nichtexplosive wasserbasierende Flüssigkeiten
- warmes Griffgefühl durch Kunststoffkörper
- Sicherheitsdüse nach OSHA-Standard
- Dichtungsmaterial NBR

AKTIONSPREIS
ab **45,90**,-



Art.-Nr.	925834 MultiFLOW	Anschluss
0030	72,00 49,00	G 1/4" Innengewinde, ohne Düse
0032	69,00 45,90	Kupplungsstecker NW 7,2
0034	75,00 49,90	Gardena®-Nippel

Art.-Nr.	925834 Zubehör für MultiFLOW	Ausführung
0050	33,40 21,90	Magnethalter für MultiFLOW-Ausblaspistolen



Ausblaspistole TURBO



Ausführung:

- zur Reinigung von verschmutzten Oberflächen, Teilereinigung mit Druckluft und als vorbereitend säubernde Arbeiten zur Montage und Demontage von Teilen
- Verwirbelungsdüse erzeugt starken Luftimpuls zur Reinigung auch hartnäckiger Verschmutzungen
- sehr handliche Ausführung
- inklusive Kupplungsstecker NW 7,2



AKTIONSPREIS
36,90,-



Art.-Nr.	9070T-1	Luftverbrauch l/min	Betriebsdruck bar	max. Betriebsdruck bar	Anschlussgewinde	empfohlener Schlauchdurchmesser mm	Gewicht kg
4000896252626	47,50 36,90	80	6,3	12	1/4"	10	0,16

Polyurethan-Spiralschlauch



Ausführung:

- hohe Abrieb-, Druck- und Verschleißfestigkeit
- dauerhafte Rückholkraft bei gleichzeitig sehr guter Knickfestigkeit und Elastizität
- Temperaturbereich von -20 °C bis +60 °C
- Betriebsdruck 10 bar
- mit Drehanschlüssen für langsame Drehbewegung, um das Verdrehen der Schläuche zu vermeiden

AKTIONSPREIS
ab **17,90**,-

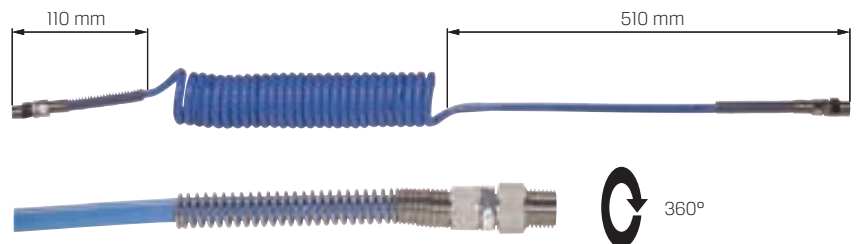

Art.-Nr.	925825 Arbeitslänge 3 m	Schlauch-Ø außen mm	Schlauch-Ø innen mm	Außengewinde Zoll	Wickel Ø mm	Betriebsdruck bar
0200	32,00 17,90	6	4	1/4"	30	10
0202	32,00 18,50	8	5	1/4"	34	10
0204	35,00 19,50	10	6,5	1/4"	42	10
0206	45,85 24,90	12	8	3/8"	60	10

Art.-Nr.	925825 Arbeitslänge 6 m	Schlauch-Ø außen mm	Schlauch-Ø innen mm	Außengewinde Zoll	Wickel Ø mm	Betriebsdruck bar
0208	38,10 20,90	6	4	1/4"	30	10
0210	37,15 20,50	8	5	1/4"	34	10
0212	44,00 24,50	10	6,5	1/4"	42	10
0214	55,20 29,90	12	8	3/8"	60	10

Polyurethan-Spiralschlauch



Ausführung:

- hohe Abrieb-, Druck- und Verschleißfestigkeit
- dauerhafte Rückholkraft bei gleichzeitig sehr guter Knickfestigkeit und Elastizität
- Temperaturbereich von -20 °C bis +60 °C
- Betriebsdruck 10 bar
- mit Drehanschlüssen für langsame Drehbewegung, um das Verdrehen der Schläuche zu vermeiden
- **mit eSafe Sicherheitskupplung**, sofort am Arbeitsplatz einsetzbar

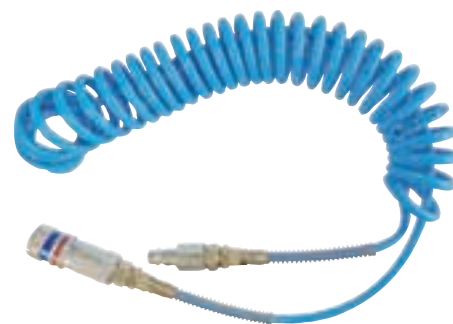

AKTIONSPREIS
ab **26,90**

Art.-Nr.	925825 Arbeitslänge 3 m	Schlauch- außen mm	Schlauch- innen mm	Wickel \varnothing mm	Betriebsdruck bar
0224	45,05 26,90	6	4	30	10
0226	47,00 27,90	8	5	34	10
0228	49,55 29,90	10	6,5	42	10
0230	54,65 32,90	12	8	60	10

Art.-Nr.	925825 Arbeitslänge 6 m	Schlauch- außen mm	Schlauch- innen mm	Wickel \varnothing mm	Betriebsdruck bar
0232	46,35 27,90	6	4	30	10
0234	49,30 29,90	8	5	34	10
0236	52,30 30,90	10	6,5	42	10
0238	59,00 34,90	12	8	60	10

Schlauchaufroller offen

Ausführung:

- schafft Ordnung in der Werkstatt
- ermöglicht Sichtkontrolle des Schlauchs
- Federrücklauf mit Ratschenverriegelungshaltern
- inklusive robuster schwenkbarer Basis
- **für Druckluft**
- integrierter Rolleneinlauf
- Montage über Metallbügel oder Schwenkbasis (inklusive)



AKTIONSPREIS
185,90

Art.-Nr.	automatisch, Druckluft	Schlauch- länge m	Anschluss- schlauchlänge m	max. Arbeitsdruck bar	Schlauch- innen mm	Luftanschluss- gewinde	Ausgangs- gewinde	Abmessungen HxBxT mm	Gewicht kg
4000896252602	240,00 185,90	20	1	12	10	AG 3/8"	AG 3/8"	400 x 186 x 522	11,68

Schlagschrauber



Technische Daten:

Max. Drehmoment	678 Nm
Max. Lösemoment	1.200 Nm
Drehzahl	8.800 min ⁻¹
Arbeitsdruck	6,3 bar
Luftverbrauch	127,4 l/min
Werkzeugaufnahme	1/2" Außenvierkant
Anschlussgewinde	1/4"
Empfohlener Schlauchdurchmesser	10 mm
Gewicht	1,27 kg



Ausführung:

- kälteisolierender Handgriff
- Abluftführung durch den Handgriff nach unten
- dreistufiger Rechtslauf
- **Jumbo-Hammer-Schlagwerk**
- ultra kompakte Bauweise (nur 80 mm)
- für Rechts- und Linkshänder dank Einhandbedienung
- Rechts-/Linkslauf
- inklusive Kupplungsstecker NW 7,2



AKTIONSPREIS
169,00

Art.-Nr.	9012M-1
4000896218356	263,20 169,00

Stabschleifer



Technische Daten:

Leistung	360 W
Drehzahl	2.000-22.000 min ⁻¹
Arbeitsdruck	6,3 bar
Luftverbrauch	99 l/min
Spannzange	6 mm
Anschlussgewinde	1/4"
Empfohlener Schlauchdurchmesser	10 mm
Gewicht	0,60 kg



Ausführung:

- kälteisolierender Handgriff
- zum Schleifen, Glanzschleifen, Polieren und Entgraten
- **stufenlose Drehzahlregulierung über Stellrad**
- optimierte Übersetzung des Abzughebels bietet beste Dosierbarkeit
- gerade, lange Ausführung
- Länge 285 mm
- inklusive Kupplungsstecker



AKTIONSPREIS
149,00



Art.-Nr.	9032LG-1
4000896209675	191,00 149,00

► Mikro-Stabschleifer



Technische Daten:	
Leistung	190 W
Drehzahl	60.000 min ⁻¹
Arbeitsdruck	6,3 bar
Luftverbrauch	75 l/min
Spannzange	3 mm
Anschlussgewinde	1/4"
Empfohlener Schlauchdurchmesser	5 mm
Schlauchlänge	1,5 m
Gewicht	0,23 kg

Lieferung

 im Karton

Ausführung:

- **hohe Standzeit dank Kevlar Lamellen**
- integrierter Abluftschlauch führt Abluft vom Werkstück weg und dämpft den Schall
- zum Polieren, Glanzschleifen und Entgraten
- für besonders schwer zugängliche Stellen
- Länge 132 mm
- inklusive Kupplungsstecker NW 7,2

60.000 MIN⁻¹



AKTIONSPREIS
105,00



Art.-Nr.

4000896248346

9032MK

~~145,00~~ **105,00**

► Mini-Stabschleifer



Technische Daten:	
Leistung	224 W
Drehzahl	30.000 min ⁻¹
Arbeitsdruck	6,3 bar
Luftverbrauch	43,7 l/min
Spannzange	6 / 3 mm
Anschlussgewinde	1/4"
Empfohlener Schlauchdurchmesser	5 mm
Schlauchlänge	1,5 m
Gewicht	0,38 kg

Lieferung

 im Karton

Ausführung:

- integrierter Abluftschlauch führt Abluft vom Werkstück weg und dämpft den Schall
- **6 mm Spannfutter mit 3 mm Adapter zur Aufnahme beider Schleifkörpermaße**
- schlanke Bauform (150 mm Länge)
- inklusive Kupplungsstecker mit NW 7,2

30.000 MIN⁻¹



AKTIONSPREIS
149,00



Art.-Nr.

4000896209606

9032M-36

~~199,00~~ **149,00**

► Ausblaspistole



Technische Daten:	
Luftverbrauch	450 l/min
Betriebsdruck	6,3 bar
Max. Betriebsdruck	12 bar
Anschlussgewinde	1/4"
Empfohlener Schlauchdurchmesser	10 mm
Gewicht	0,31 kg

Lieferung

 im Karton

Ausführung:

- kälteisolierender Handgriff
- lange Ausführung
- zur Reinigung schwer zugänglicher Stellen
- Isolation der Lanze im Griffbereich gegen Auskühlen
- **Venturidüse zur Leistungssteigerung**
- inklusive 90° Seitendüse zum Reinigen von Sandwichkühlern
- inklusive Kupplungsstecker NW 7,2



 2. Düse

AKTIONSPREIS
77,50



Art.-Nr.

4000896206339

9040LG-3/2,
 inkl. 2 Düsen

~~102,40~~ **77,50**

Pump-/Flüssigkeitssauger

PREMUS°

Technische Daten:

Leistungsaufnahme	2.400 W
Elektrischer Anschlusswert	230 V
Pumpenleistung	900 W / 280 l/min
Max. Luftmenge	330 m³/h
Max. Unterdruck	210 mbar
Behältervolumen	120 l
Saugschlauch-Ø	50 mm
Schlauchlänge	3,5 m
Sauganschluss	Ø 80 mm
Länge × Breite × Höhe	500 × 650 × 1050 mm
Schalldruckpegel	76 db(A)
Gewicht	70,00 kg



Ausführung:

- leistungsstarker Pump-/Flüssigkeitssauger
- für die zeitgleiche Absaugung und Weiterbeförderung von Flüssigkeiten und Emulsionen
- mit fest eingebauter Edelstahl-Tauchpumpe
- optische Füllstandkontrolle über den Ablassschlauch
- leichtgängiges und robustes Fahrwerk für hohe Mobilität
- Schmutzbehälter aus V2A-Edelstahl (1.4301)
- **nicht zum Spänesaugen geeignet!**
- großer Aktionsradius dank 8 m Netzkabel



Mit fest eingebauter Edelstahl-Tauchpumpe.



Hinweis:

Optional mit STORZ 52-C-Kupplung-Anschluss und passendem Bauschlauch (siehe 790118...)

Lieferumfang:

3,5 m Saugschlauch Ø 50 mm und Fugendüse.



Art.-Nr.	PFS-120-2.4
790110 0200	3.799,00 3.389,00 +

Späne-Flüssigkeitssauger

PREMUS°

Technische Daten:

Leistungsaufnahme	3.600 W
Elektrischer Anschlusswert	230 V
Max. Luftmenge	490 m³/h
Filterfläche	1 m²
Max. Unterdruck	210 mbar
Behältervolumen	140 l
Spänekorb	60 l
Saugschlauch-Ø	50 mm
Schlauchlänge	3,5 m
Sauganschluss	Kamlock - Ø 50 mm
Länge × Breite × Höhe	500 × 650 × 1050 mm
Schalldruckpegel	78 db(A)
Gewicht	80,00 kg



Ausführung:

- leistungsstarker Späne-Flüssigkeitssauger
- für die Absaugung von Spänen und Feststoffen in Verbindung mit Flüssigkeiten und Emulsionen
- einfaches, bequemes Entleeren über Ablassschlauch
- optische Füllstandkontrolle über den Ablassschlauch
- dank elektronischer Flüssigkeits-Füllstandkontrolle wird der Motor abgeschaltet wenn das Höchstlevel erreicht wird (nur Ausführung SFS-60/140-3.6-Sensor)
- 360° drehbarer Schlauchanschluss mit Kamlock-Kupplung
- leichtgängiges und robustes Fahrwerk für hohe Mobilität
- flüssigkeitsabweisende Filterpatrone verhindert Ölnebel
- Schmutzbehälter aus V2A-Edelstahl (1.4301)
- leicht zugänglicher Spänekorb trennt den KSS von den Spänen
- großer Aktionsradius dank 8 m Netzkabel



Behälter mit Kippfunktion



60 Liter Spänekorb (inklusive)



Lieferumfang:

3,5 m PUR-Saugschlauch Ø 50 mm, Fugendüse und Spänekorb.



Art.-Nr.	SFS-60/140-3.6-Sensor mit elektronischer Füllstandkontrolle	SFS-60/140-3.6 mit optischer Füllstandkontrolle
790110 0100	-	3.149,00 2.799,00 +
790111 0100	3.299,00 2.945,00 +	-

▶ Späne-Flüssigkeitssauger mit Druckentleerung

PREMUS°

Technische Daten:

Leistungsaufnahme	3.600 W
Elektrischer Anschlusswert	230 V
Max. Luftmenge	490 m³/h
Filterfläche	1 m²
Max. Unterdruck	210 mbar
Behältervolumen	145 l
Spänekorb	60 l
Saugschlauch-Ø	50 mm
Schlauchlänge	3,5 m
Sauganschluss	Kamlock - Ø 50 mm
Länge x Breite x Höhe	1200 x 680 x 1360 mm
Schalldruckpegel	78 db(A)
Gewicht	100,00 kg



230
V

IP33

210 mbar

145 l



AKTIONSPREIS
3.999,00

Ausführung:

- leistungsstarker Späne-Flüssigkeitssauger mit Druckentleerung
- für die Absaugung von Spänen und Feststoffen in Verbindung mit Flüssigkeiten und Emulsionen
- komfortables Entleeren über Ablassschlauch mit Kugelhahn
- über die Schubumkehr wird die Flüssigkeit nach außen gedrückt, Kühlflüssigkeiten können so bequem der Wiederverwertung zugeführt werden
- dank patentierter, elektronischer Flüssigkeits-Füllstandkontrolle wird der Motor abgeschaltet wenn das Höchstlevel erreicht wird
- leichtgängiges und robustes Fahrwerk für hohe Mobilität
- flüssigkeitsabweisende Filterpatrone verhindert Ölnebel
- Schmutzbehälter aus V2A-Edelstahl (1.4301)
- leicht zugänglicher Spänekorb trennt den KSS von den Spänen
- großer Aktionsradius dank 8 m Netzkabel

Lieferumfang:

2 m ölfeinster Ablassschlauch mit Kugelhahn, 3,5 m PUR-Saugschlauch Ø 50 mm, Fugendüse und Spänekorb.



60 Liter Spänekorb (inklusive)



Bedieneinheit der Schubumkehr zur Behälterentleerung (Flüssigkeiten).



Art.-Nr.

790110 0150

SFS-60/145-3.6

~~4.489,00~~ **3.999,00 +**

▶ Industrieboden-Reinigungsset

PREMUS°

Ausführung:

- komplett antistatisch
- bestehend aus mehrteiligem Handrohr, Metallrollendüse mit Bürstenleisten und Austausch-Gummileisten



AKTIONSPREIS
ab 198,00

Art.-Nr.	Ø 50 mm	Ausführung
790115 0205	222,00 198,00	für Arbeitsbreite 370 mm
790115 0210	233,00 209,00	für Arbeitsbreite 450 mm
790115 0215	272,00 239,00	für Arbeitsbreite 500 mm

▶ Reinigungsset für Bearbeitungszentren

PREMUS°

Ausführung:

- 3-teiliges Reinigungsset Ø 50 mm
- komplett antistatisch



Absaugdüse

Schrägrohr-Gummidüse

Spitz-Gummidüse

AKTIONSPREIS
109,00

Art.-Nr.	Ø 50 mm
790115 0200	124,00 109,00

Handkehrmaschine

Technische Daten:

Arbeitsbreite	700 mm
Flächenleistung theor./prakt.	2.800 / 1.400 m ² /h
Kehrgutbehälter	38 l
Antriebsart	manuell
Arbeitsgeschwindigkeit	4 km/h
Länge × Breite × Höhe	1470 × 850 × 1120 mm
Gewicht	19,50 kg

Ausführung:

- ideal für kleine Flächen im Innen- und Außenbereich
- korrosionsfreie Verarbeitung
- mit einem Seitenbesen
- großer Kehrgutbehälter mit Tragegriff
- Hauptkehrwalze durch beide Räder angetrieben
- verstellbarer Griff mit SoftGrip
- **eingebauter Filter sorgt für minimale Staubbelastung und Bedienkomfort**
- Hauptkehrwalzen und Seitenbesen werkzeuglos einstellbar
- ideal für Flächen im Innen- und Außenbereich

AKTIONSPREIS
369,00



Art.-Nr.	SW200
5715492191963	631,30 369,00 +

Technische Daten:

Arbeitsbreite	920 mm
Flächenleistung theor./prakt.	3.680 / 1.840 m ² /h
Kehrgutbehälter	38 l
Antriebsart	manuell
Arbeitsgeschwindigkeit	4 km/h
Länge × Breite × Höhe	1470 × 920 × 1120 mm
Gewicht	20,00 kg

Ausführung:

- robuste, leichte Kehrmaschine für Flächen im Innen- und Außenbereich
- korrosionsfreie Verarbeitung
- mit zwei Seitenbesen
- großer Kehrgutbehälter mit Tragegriff
- Hauptkehrwalze durch beide Räder angetrieben
- verstellbarer Griff mit SoftGrip
- **eingebauter Filter sorgt für minimale Staubbelastung und Bedienkomfort**
- Hauptkehrwalzen und Seitenbesen werkzeuglos einstellbar

AKTIONSPREIS
419,00



Art.-Nr.	SW250
5715492191987	763,47 419,00 +

Kernbohrmaschine

Technische Daten:

Leistungsaufnahme	1.050 W
Leerlaufdrehzahl	450 min ⁻¹
Max. Bohr-Ø mit HSS-Kern-/Vollbohrern	32 / 13 mm
Max. Bohr-Ø mit HM-Kernbohrern	32 mm
Max. Bohrtiefe (Kernbohrer)	55 mm
Hub	160 mm
Magnetabmessung	84 × 168 × 41,5 mm
Werkzeugaufnahme	Direktaufnahme, 19 mm Weldon (3/4")
Gewicht	12,00 kg



Ausführung:

- automatische Innenschmierung bis an die Spitze des Kernbohrers
- seitlicher Kühlmitteltank
- **2 Jahre Garantie** (nach Online-Registrierung innerhalb von 6 Wochen nach Kaufdatum)

Lieferumfang:

Auswerferstift ZAK 075, Winkelschraubendreher SW 4, Sicherungsspanngurt und Handwerkerkoffer.

AKTIONSPREIS
549,00



Art.-Nr.	MABasic 200
712000 MABASIC200	590,00 549,00

Kernbohrmaschine

Technische Daten:	
Leistungsaufnahme	1.150 W
Leerlaufdrehzahl 1/2. Gang	50-250 / 100-450 min ⁻¹
Max. Bohr-Ø mit HSS-Kern-/Vollbohrern	40 / 18 mm
Max. Bohr-Ø mit HM-Kernbohrern	50 mm
Max. Bohrtiefe (Kernbohrer)	55 mm
Hub	160 mm
Magnetabmessung	84×168×41,5 mm
Spindelkonus	MK 2
Werkzeugaufnahme	19 mm Weldon (3/4"), KEYLESS
Gewicht	13,00 kg



Lieferumfang:

KEYLESS Schnellwechselbohrsystem (19 mm (3/4") Weldon), Auswerferstift ZAK 075 und ZAK 100, Sicherungsspanngurt, Austreiber MK2, Zahnkranzbohrfutter, Kegeldorn MK2/B16, Adapter für Gewindebohrer (M10 / M12 / M16), Magnetspänesammler, Kernbohrbox 5-teilig und Handwerkerkoffer.

Ausführung:

- 2-stufiges Ölbadgetriebe
- automatische Innenschmierung bis an die Spitze des Kernbohrers
- stufenlose Vollwellenelektronik
- integrierter Schneidölbehälter
- Magnetindikator
- neue Schalteinheit mit LED-Drucktaster
- Rechts-/Linkslauf zum Gewindeschneiden bis M16
- Thermoschutz
- **2 Jahre Garantie** (nach Online-Registrierung innerhalb von 6 Wochen nach Kaufdatum)
- **Typ MAB485SB:** mit Swivel-Base für schnelleres und sicheres Arbeiten

AKTIONSPREIS
ab **1.199,00**



Art.-Nr.	MAB 485
712010 MAB485	1.490,00 1.199,00
712010 MAB485SB	1.590,00 1.249,00

Kernbohrer Weldonschaft 19 mm (3/4")

Ausführung und Verwendung:

- hochfeste HSS-Vollschliffkernbohrer
- Schnitttiefe 30 mm oder 55 mm
- Hartstoffschicht im Bereich von 2,5 µ
- dank "Vario-Plus"-Beschichtung längere Standzeiten und gleichmäßigere Spanableitung
- zum Bohren mit geringer Schmierung
- bis zu 800 °C hitzebeständig und universell einsetzbar
- Weldonschaft 19 mm (3/4")



AKTIONSPREIS
ab **17,00**



AKTIONSPREIS
ab **19,70**



Art.-Nr.	HSS, Schnitttiefe 30 mm	Ø mm	Art.-Nr.	HSS, Schnitttiefe 30 mm	Ø mm	Art.-Nr.	HSS, Schnitttiefe 55 mm	Ø mm	Art.-Nr.	HSS, Schnitttiefe 55 mm	Ø mm
493500 12	30,60 17,70	12	493500 31	63,20 36,70	31	493510 12	34,00 19,70	12	493510 31	90,10 52,30	31
493500 13	32,00 18,60	13	493500 32	64,60 37,50	32	493510 13	36,60 21,20	13	493510 32	91,70 53,20	32
493500 14	29,30 17,00	14	493500 33	67,60 39,20	33	493510 14	38,40 22,30	14	493510 33	93,50 54,20	33
493500 15	34,30 19,90	15	493500 34	78,30 45,40	34	493510 15	44,30 25,70	15	493510 34	95,50 55,40	34
493500 16	35,20 20,40	16	493500 35	86,80 50,30	35	493510 16	48,50 28,10	16	493510 35	100,80 58,50	35
493500 17	36,60 21,20	17	493500 36	92,00 53,40	36	493510 17	49,80 28,90	17	493510 36	105,60 61,20	36
493500 17,5	35,30 20,50	17,5	493500 37	93,30 54,10	37	493510 17,5	50,70 29,40	17,5	493510 37	108,90 63,20	37
493500 18	34,10 19,80	18	493500 38	94,40 54,80	38	493510 18	48,10 27,90	18	493510 38	111,60 64,70	38
493500 19	38,60 22,40	19	493500 39	96,90 56,20	39	493510 19	56,20 32,60	19	493510 39	113,80 66,00	39
493500 19,5	39,00 22,60	19,5	493500 40	100,80 58,50	40	493510 19,5	57,30 33,20	19,5	493510 40	117,60 68,20	40
493500 20	40,80 23,70	20	493500 41	105,60 61,20	41	493510 20	59,40 34,50	20	493510 41	121,10 70,20	41
493500 21	43,20 25,10	21	493500 42	110,50 64,10	42	493510 21	60,90 35,30	21	493510 42	123,10 71,40	42
493500 22	42,60 24,70	22	493500 43	114,30 66,30	43	493510 22	60,70 35,20	22	493510 43	125,90 73,00	43
493500 23	46,40 26,90	23	493500 44	120,70 70,00	44	493510 23	65,30 37,90	23	493510 44	129,20 74,90	44
493500 24	47,00 27,70	24	493500 45	125,00 72,50	45	493510 24	68,00 39,40	24	493510 45	134,50 78,00	45
493500 25	51,20 29,70	25	493500 46	128,10 74,30	46	493510 25	71,20 41,30	25	493510 46	138,90 80,60	46
493500 26	50,10 29,10	26	493500 47	131,70 76,40	47	493510 26	71,30 41,40	26	493510 47	145,30 84,30	47
493500 27	54,20 31,40	27	493500 48	133,90 77,70	48	493510 27	77,50 45,00	27	493510 48	148,10 85,90	48
493500 28	55,80 32,40	28	493500 49	137,70 79,90	49	493510 28	79,80 46,30	28	493510 49	144,70 83,90	49
493500 29	57,20 33,20	29	493500 50	142,70 82,80	50	493510 29	82,00 47,60	29	493510 50	150,50 90,80	50
493500 30	61,30 35,60	30				493510 30	86,80 50,30	30			

▶ Säulenbohrmaschine

MAXION®

Technische Daten:

Elektrischer Anschlusswert	400 V
Leertlaufdrehzahl	80-1.440 min ⁻¹ / 180-3.200 min ⁻¹
Leistungsaufnahme	0,8 / 1,5 kW (polumschaltbar)
Hub	125 mm
Ausladung	260 mm
Normalbohrleistung	30 mm
Dauerbohrleistung	25 mm
Gewindeschneidleistung	M 20
Spindelaufnahme	MK 3
Tischgröße	550×400 mm
Abstand Spindel/Tisch	90-840 mm
Gesamthöhe	1.855 mm
Gewicht	270,00 kg



400
V



AKTIONSPREIS
4.599,-

Ausführung:

- stark, präzise und mit großem Einsatzbereich
- Bohrtisch über Zahnstange und Schneckengetriebe verstellbar und um die Säule schwenkbar
- Wendeschalter Rechts-/Linkslauf
- Not-Aus-Schlagtaster
- Motorvollschutz
- Sterngriff
- Bohrtiefenanschlag mit mm-Skalierung
- digitale Drehzahlanzeige

Art.-Nr.

792000 0025

UNIMAX 3

~~5.434,00~~ 4.599,00 +

▶ Kompressor

PRETEC®

Technische Daten:

Motorleistung	1,5 kW
Netzspannung	230 V 50 Hz
Betriebsdruck	10 bar
Ansaugleistung	255 l/min
Drehzahl	1.250 min ⁻¹
Behältervolumen	50 l
Länge × Breite × Höhe	820×390×750 mm
Schalldruckpegel	96 dB(A)
Gewicht	49,50 kg

230
V



Ausführung:

- fahrbarer Kolbenkompressor
- **2 Zylinder einstufig mit Keilriemen**
- Zylindergehäuse: Alu mit Stahlgussbüchse
- mit Druckminderer für geregelte Druckluft
- 1 Druckluftkupplung (Euro 25 7.4)
- 1 Direktanschluss am Kessel (Euro 25 7.4)
- Kondensatablassventil
- Manometer für Arbeitsdruck

AKTIONSPREIS
485,-

NEU



Art.-Nr.

780000 0025

MO 255 10/50

~~539,00~~ 485,00 +

Technische Daten:

Motorleistung	2,2 kW
Netzspannung	230 V 50 Hz
Betriebsdruck	10 bar
Ansaugleistung	390 l/min
Drehzahl	1.100 min ⁻¹
Behältervolumen	90 l
Länge × Breite × Höhe	820×390×750 mm
Schalldruckpegel	96 dB(A)
Gewicht	49,50 kg

230
V



Ausführung:

- fahrbarer Kolbenkompressor
- **2 Zylinder einstufig mit Keilriemen**
- Zylindergehäuse: Alu mit Stahlgussbüchse
- mit Druckminderer für geregelte Druckluft
- 1 Druckluftkupplung (Euro 25 7.4)
- 1 Direktanschluss am Kessel (Euro 25 7.4)
- Kondensatablassventil
- Manometer für Arbeitsdruck

AKTIONSPREIS
629,-

NEU



Art.-Nr.

780000 0035

MO 390 10/90

~~699,00~~ 629,00 +

Der Bestellvorgang für TRICORP-Artikel (gilt nur für TRICORP-Artikel in diesem Katalog)

So einfach können Sie bestellen – nur 3 Angaben sind wichtig:

1 Katalognummer **2 Farbe** **3 Größe**

Bestellbeispiel:

Sie möchten eine Fleecejacke unisex bestellen:

Farbe: „navy“

Größe: „2XL“,

dann lautet die Katalog-Nr.: **810765 0007 2XL**



Größe	1 810765 waschbar bis 40 °C
OXS	84,50
OOS	84,50
OOM	84,50
OOL	84,50
OXL	84,50
3 2XL	84,50

Fleecejacke unisex

Technische Daten:

Material	Microfleece (100 % Polyester)
Materialgewicht	320 g/m ²
Pflegehinweis	waschbar bis 40 °C
Größenbereich von-bis	XS-8XL
Norm	EN ISO 13688
Passform	regular

Ausführung:

- mit Reißverschluss und Ärmelbündchen
- 2 seitliche Eingrifftaschen mit Reißverschluss
- verstellbare Taille mit Gummizug
- dank Anti-Pilling-Fleece wird Knötchenbildung verhindert

AKTIONSPREIS
22,95

Art.-Nr.	810765 waschbar bis 40 °C
OXS	33,47 22,95
OOS	33,47 22,95
OOM	33,47 22,95
OOL	33,47 22,95
OXL	33,47 22,95
2XL	33,47 22,95
3XL	33,47 22,95
4XL	33,47 22,95
5XL	33,47 22,95
6XL	33,47 22,95
7XL	33,47 22,95
8XL	33,47 22,95



Warnweste

Technische Daten:

Material	100 % Polyester
Materialgewicht	120 g/m ²
Pflegehinweis	waschbar bis 60 °C, max. 25 Waschzyklen
Größenbereich von-bis	XS-5XL
Norm	EN ISO 13688
	EN ISO 20471:2013 Klasse 2
Passform	regular
verfügbare Farben	gelb/orange

Ausführung:

- mit Reißverschluss für zusätzlichen Komfort
- mit aufgenähten Reflexstreifen
- gemäß OEKO-TEX®

AKTIONSPREIS
8,50

Art.-Nr.	810830 mit Reißverschluss
OOS	10,55 8,50
OOL	10,55 8,50
2XL	10,55 8,50
4XL	10,55 8,50
5XL	10,55 8,50



Montage-Handschuh

PRETEC®

Technische Daten:

Material	Nylon/Elastan
Schutzklasse/-kategorie	Kategorie II
Beschichtung	Nitrilschaum
Handfläche / Fingerkuppen	Nitrilschaum
Beschichtung Handrücken	unbeschichtet
Schnittschutzlevel	1
sonstige Eigenschaften	atmungsaktiv, abriebfest
Größenbereich von-bis	7-11
Norm	EN 388 (4.1.2.1.X)



VPE
12 Paar

Ausführung und Verwendung:

- Montagehandschuh aus Nylonfeinstrick
- mit hohem Tragekomfort und ausgezeichneter Griffsicherheit und Flexibilität
- **geeignet für trockene bis leicht ölige Arbeitsbereiche**
- für die allgemeine Handhabung und Feinarbeiten
- gemäß OEKO-TEX® Standard 100
- Preisangabe je Paar



AKTIONSPREIS
1,79

Art.-Nr.	830007 NITRIL FOAM	Größe	VPE Paar
0102	2,45 1,79	7	12
0104	2,45 1,79	8	12
0106	2,45 1,79	9	12
0108	2,45 1,79	10	12
0110	2,45 1,79	11	12

Schnittschutz-Handschuh



Technische Daten:

Material	Hybridgarn aus HPPE und Glasfaser
Schutzklasse/-kategorie	Kategorie II
Beschichtung	Polyurethan
Handfläche / Fingerkuppen	Polyurethan
Beschichtung Handrücken	unbeschichtet
Schnittschutzlevel	D
Materialstärke	1 mm
Gesamtlänge ca.	25 cm
Größenbereich von-bis	7-11
Norm	EN 388 (4.X.4.3.D)



VPE
10 Paar



Ausführung und Verwendung:

- schnittfester Montagehandschuh aus Glasfaser-Hybridgarn
- **PU Beschichtung** an Handinnenflächen und Fingerkuppen
- **Schnittschutz Leistungsstufe D**
- hoher Tragekomfort
- Preisangabe je Paar



AKTIONSPREIS
2,99

Art.-Nr.	830384 MEDIO CUT 5	Größe	VPE Paar
0008	3,98 2,99	7	10
0010	3,98 2,99	8	10
0012	3,98 2,99	9	10
0014	3,98 2,99	10	10
0016	3,98 2,99	11	10

Montage-Handschuh



Technische Daten:

Material	Nylonfeinstrick
Schutzklasse/-kategorie	Kategorie II
Beschichtung	Nitrilschaum mit Nitrilbenoppung
Handfläche / Fingerkuppen	Nitrilschaum mit Nitrilbenoppung
Beschichtung Handrücken	unbeschichtet
Schnittschutzlevel	1
Materialstärke	1 mm
Gesamtlänge ca.	25 cm
sonstige Eigenschaften	atmungsaktiv, Nitrilbenoppung an Handinnenfläche
Größenbereich von-bis	6-11
Norm	EN 388 (4.1.3.1.X)



VPE
10 Paar

Ausführung:

- hoher Tragekomfort
- nahtlos gestrickt
- gute Griffeigenschaften, hohe Weiterreißfestigkeit
- ergonomische Passform
- keine scheuernden Nähte, dadurch Vermeidung von Hautreizungen
- Nitrilbenoppung an Handinnenfläche und Fingerkuppen
- OEKO-TEX® Standard 100 zertifiziert
- Preisangabe je Paar



AKTIONSPREIS
1,65

Art.-Nr.	830365 PADUA GRIP GREEN	Größe	VPE Paar
0008	2,50 1,65	7	10
0010	2,50 1,65	8	10
0012	2,50 1,65	9	10
0014	2,50 1,65	10	10
0016	2,50 1,65	11	10

Armschützer

Ansell

Technische Daten:

Material	HPPE-INTERCEPT™-Gewebe
Schutzklasse/-kategorie	Kategorie II
Schnittschutzlevel	B
Gauge	15
sonstige Eigenschaften	reißfest, silikonfrei
Norm	EN 388:2016 (2.X.4.2B)



Ausführung und Verwendung:

- INTERCEPT™ Cut Resistance Technology für besten Schnittschutz
- weiches und kühles Tragegefühl
- nahtloses Hochleistungs-Polyethylen-Intercept-Gewebe (HPPE)
- mit Daumenloch für optimale Passform
- zur Kombination mit allen Schnittschutzhandschuhen der Reihe HyFlex® geeignet



AKTIONSPREIS
ab 3,99

Art.-Nr.	830418 HyFlex® 11-251	Länge mm	VPE Stück
0012	4,96 3,99	305	1
0022	6,15 4,99	406	1

Einweghandschuh

Technische Daten:

Material	Nitril
Schutzklasse/-kategorie	Kategorie III
Materialstärke	ca. 0,13 mm
Gesamtlänge ca.	24 cm
sonstige Eigenschaften	mit Diamantstruktur, lebensmittelgeprüft, ungepudert
Größenbereich von-bis	S-XXL
Norm	EN ISO 374-1, EN-ISO 374-5, EN 455-1



Ausführung:

- AQL 1,5
- **aus Nitril mit Diamantstruktur**
- unsteril, puderfrei
- Chemikalienschutz B
- lebensmittelgeeignet
- Preisangabe je VPE



AKTIONSPREIS
4,99

Art.-Nr.	830056 Diamantstruktur Black	Größe	VPE
0010	7,89 4,99	S	Box à 50 Stück
0012	7,89 4,99	M	Box à 50 Stück
0014	7,89 4,99	L	Box à 50 Stück
0016	7,89 4,99	XL	Box à 50 Stück

Technische Daten:

Material	Nitril
Schutzklasse/-kategorie	Kategorie III
Materialstärke	ca. 0,16 mm
Gesamtlänge ca.	24 cm
sonstige Eigenschaften	mit Diamantstruktur, lebensmittelgeprüft, ungepudert
Größenbereich von-bis	S-XXL
Norm	EN ISO 374-1, EN-ISO 374-5, EN 455-1

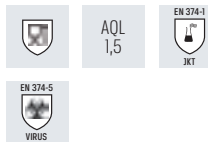

Ausführung:

- AQL 1,5
- **aus Nitril mit Diamantstruktur**
- unsteril, puderfrei
- Chemikalienschutz B
- lebensmittelgeeignet
- Preisangabe je VPE



AKTIONSPREIS
5,49

Art.-Nr.	830057 Diamantstruktur Orange	Größe	VPE
0010	8,55 5,49	S	Box à 50 Stück
0012	8,55 5,49	M	Box à 50 Stück
0014	8,55 5,49	L	Box à 50 Stück
0016	8,55 5,49	XL	Box à 50 Stück

Gehörschutzstöpsel

Technische Daten:

Material Stöpsel	Polyetheran Schaumstoff
Form Stöpsel	kegelform
Oberfläche Stöpsel	glatt, schmutzabweisend
Pegelbereich hoch / mittel / tief	37 / 34 / 31 dB
Eigenschaften Stöpsel	weich, hautverträglich, antiallergisch, haltbar
Farbe	gelb
Norm	EN 352-2

Ausführung und Verwendung:

- hoher Tragekomfort, zuverlässiger Schutz, längere Haltbarkeit
- minimale Druckentwicklung im Ohr
- Preisangabe je Paar

AKTIONSPREIS
ab 0,12

Art.-Nr.	850312 E-A-R™ Classic Soft	Ausführung	VPE
0010	0,18 0,13	Box à 250 Paar	250
0012	0,17 0,12	Nachfüllbeutel à 500 Paar (o. Abb.)	500



Gehörschutzstöpsel

Technische Daten:

Material Stöpsel	Polyetheran Schaumstoff
Material Sicherheitsband	Polyester
Form Stöpsel	konisch
Oberfläche Stöpsel	glatt, schmutzabweisend
Pegelbereich hoch / mittel / tief	37 / 34 / 31 dB
Eigenschaften Stöpsel	weich, hautverträglich, antiallergisch, haltbar
Farbe	orange
Norm	EN 352-2:2002

Ausführung und Verwendung:

- vorzuformender Gehörschutzstöpsel, konisch für leichteres Einsetzen
- weicher, hypoallergener PU-Schaum für geringen Druck im Gehörgang
- sehr gut geeignet bei langer Tragedauer, besonders hautverträglich
- Preisangabe je Paar

AKTIONSPREIS
0,33



Art.-Nr.	850300 1110 mit Band	Ausführung	VPE
0014	0,60 0,33	in Spenderbox	100

AKTIONSPREIS
0,13



Art.-Nr.	850300 1100	Ausführung	VPE
0010	0,20 0,13	paarweise verpackt	Box à 200 Paar



► Bügelbrille

bolle
SAFETY

EN
166

EN
170

Technische Daten:

Material Bügel	Polycarbonat + TPE
Material Gestell/Rahmen	Polycarbonat
Material Gläser/Scheibe	Polycarbonat
Beschichtung Gläser/Scheibe	PLATINUM
Farbe Bügel	grau/schwarz
Farbe Gestell/Rahmen	grau
Farbe Gläser/Scheibe	klar oder getönt
Eigenschaften Bügel	rutschfest, ergonomisch
Eigenschaften Gestell/Rahmen	federleicht, ergonomisch
Eigenschaften Gläser/Scheibe	kratzfest, beschlagfrei, antistatisch
Sichtfeld	Panorama
Norm	EN 166, EN 170

AKTIONSPREIS
ab **8,50**,-



0021

0023

Ausführung:

- rutschfester, verstellbarer Nasensteg
- gerade, ergonomische und extrem flexible Bügel
- sehr leicht (22 g)

Art.-Nr.	860200 SILIUM+	Ausführung
0021	11,90 8,50	klar
0023	13,45 9,75	getönt

► Vollsichtbrille

bolle
SAFETY

EN
166

EN
170

Technische Daten:

Material Bügel	PC/TPR
Material Gestell/Rahmen	TPR
Material Gläser/Scheibe	Polycarbonat
Material Kopfband	Polyester
Beschichtung Gläser/Scheibe	PLATINUM
Farbe Bügel	rot/schwarz
Farbe Gestell/Rahmen	rot/schwarz
Farbe Gläser/Scheibe	klar
Eigenschaften Bügel	weich und neigbar
Eigenschaften Gestell/Rahmen	flexibel
Eigenschaften Gläser/Scheibe	kratzfest, beschlagfrei, antistatisch
Eigenschaften Kopfband	abnehmbar und verstellbar
Norm	EN 166, EN 170

AKTIONSPREIS
17,50,-



Ausführung und Verwendung:

- kann als Bügel- und Vollsichtbrille getragen werden (Transformationskit im Lieferumfang)
- abnehmbares und einstellbares Kopfband
- mit luftdichtem TPR Schaumstoff
- PLATINUM® Beschichtung gegen Beschlag der Scheibe
- neigbare Bügel

Art.-Nr.	860200 ULTIM8	Ausführung
0070	24,20 17,50	klar

► Gesichtsschutz

Technische Daten:

Material Kopfhalterung	Thermoplast
Material Schutzschild	Polycarbonat
Eigenschaften Schutzschild	einrastend, hochklappbar
Farbe Schutzschild	klar
Abmessung Schutzschild	B320xH200 mm
Norm	EN 166:2001

Ausführung und Verwendung:

- zum Schutz vor Chemikalienspritzern und herumfliegenden Teilchen (120 m/s nach EN 166:2001)
- Überkopfband und Nackengummizug einstellbar
- fester und angenehmer Sitz
- ideal in Verbindung mit Korrekturbrillen zu tragen



Art.-Nr.	870030 Schutzschirm-Set	Ausführung
0010	20,95 12,95	komplett (inkl. Scheibe)
0012	12,95 12,95	Ersatzscheibe

AKTIONSPREIS
ab **12,95**,-

LÄRM AM ARBEITSPLATZ

1. Die Haarzellen

Sie sind empfindlich und erneuern sich nicht. Wir besitzen bei der Geburt einen Vorrat von 20.000 Zellen.

Sie sind die Sinneszellen des Hörorgans und wandeln Bewegungen und Schwingungen in Signale um, die an das Gehirn weitergeleitet werden. Diese Zellen degenerieren altersbedingt auf natürliche Weise (man spricht von Altersschwerhörigkeit oder Presbyakusis) oder vorzeitig infolge längerer Lärmeinwirkung oder eines Knalltraumas. Die Zerstörung dieser Zellen ist nicht wieder rückgängig zu machen!

Jede Zellgruppe ist für die Übertragung eines Frequenzbereichs an das Gehirn zuständig. Die Zellen für hohe Frequenzen sitzen am Eingang der Hörschnecke, und die Zellen für tiefe Frequenzen im Inneren der Hörschnecke.



Intakte Zellen zerstörte Zellen



Hörermüdung: Das Phänomen kennen Sie sicher: Nach einem Arbeitstag in lauter Umgebung stellen Sie das Radio im Auto unbewusst lauter. Wenn Sie am nächsten Morgen wieder mit Ihrem Auto losfahren, kommt Ihnen die Lautstärke ungewöhnlich hoch vor. Ihre Ohren haben sich wieder von der Ermüdung des Vortags erholt.

2. Vorschriften

In Europa gelten Mindestvorschriften zum Schutz von Sicherheit und Gesundheit der Arbeitnehmer vor der Gefährdung durch physikalische Einwirkungen (Lärm), die in der Richtlinie 2003/10/EG vom 6. Februar 2003 festgelegt sind.

Hauptmaßnahmen, die vom Arbeitgeber umzusetzen sind:

Durchschnittliche Tagesexpositionswerte (Lex, 8h)	80 dB(A)	85 dB(A)	87 dB(A)* = EGW ¹
Spitzenschalldruck (Lp, c)	135 dB(C)	137 dB(C)	140 dB(C)* = EGW ¹
Hauptanforderungen gemäß der Richtlinie 2003/10/EG	> Ermittlung und Bewertung der Risiken		
	> Maßnahmen zur Vermeidung oder Verringerung der Exposition (insbes. Beherrschung der Risiken am Entstehungsort)		
	> Anhörung der Arbeitnehmer oder ihrer Vertreter (Bewertung der Risiken, zu treffende Maßnahmen, Auswahl der Schutzeinrichtungen)		
	> Zurverfügungstellung von PGH ²	> Tragen des PGH ² obligatorisch und Einweisung in die Benutzung	> Sofortige Maßnahme zur Herabsetzung der Exposition auf ein Niveau unterhalb des Expositionsgrenzwerts
> Information und Schulung bezüglich der Risiken durch Lärmexposition und der Maßnahmen zur Risikoverringerung	> Kontrolle des Gehörs	> Ermittlung der Lärmursachen und Durchführung von Maßnahmen zur Vermeidung von Wiederholungsfällen.	
> Möglichkeit einer Vorsorgeuntersuchung des Gehörs	> Umsetzung eines Maßnahmenprogramms zur Verringerung des Lärms		
	> Geeignete Kennzeichnungen (Einrichtung von Bereichen und/oder Zugangsbeschränkungen)		

Eine Erhöhung des Schallpegels um 10 dB wird als Verdopplung der Lautstärke empfunden.

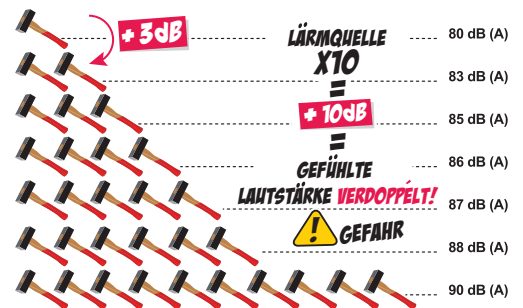

EGW: Expositionsgrenzwert - 2-PGH: Persönlicher Gehörschutz
¹Expositionspegel unter Berücksichtigung der Dämpfungswirkung des persönlichen Gehörschutzes

3. Die Folgen der Lärmexposition

BERUFSBEDINGTE SCHWERHÖRIGKEIT

Täglich sind Millionen Arbeitnehmer an ihrem Arbeitsplatz potenziell schädlichen Schallpegeln ausgesetzt. Die berufsbedingte Schwerhörigkeit spürt man nicht unmittelbar wie eine Verletzung oder einen Schnitt, sondern sie macht sich erst nach jahrelanger Exposition bemerkbar. Bei 4000 Hz sind die Haarzellen der Lärmwirkung am stärksten ausgesetzt, und Lärm mit dieser Frequenz und sehr hoher Intensität (Lautstärke) herrscht in der Industrie sehr häufig.

Hörverlust und Expositionsdauer:

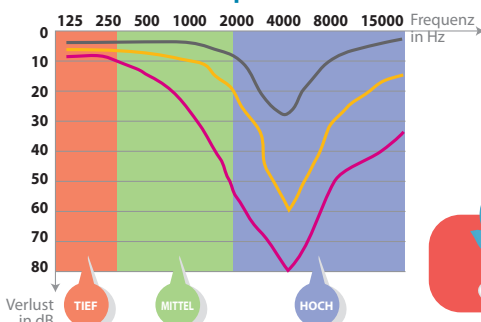

- **1. Phase: 5 Jahre Exposition bei 95 dB(A)**
Die Person bemerkt ihren Hörverlust noch nicht, denn die Sprechfrequenzen sind wenig betroffen.
- **2. Phase: 10 Jahre Exposition bei 95 dB(A)**
Die hohen Frequenzen bei Unterhaltungen sind betroffen. Die Person zieht sich in sich zurück und es fällt ihr schwerer zu kommunizieren.
- **3. Phase: 15 Jahre Exposition bei 95 dB(A)**
Die Schwerhörigkeit ist hochgradig und irreversibel, der Betroffene ist in seinem sozialen Leben stark beeinträchtigt.



Schall ist umso gefährlicher für unsere Gesundheit und unser Gehör, je lauter er ist und/oder je länger er andauert und/oder je höher der Ton ist und/oder je impulshaltiger er ist.

SOFORTIGER SCHUTZ: EarTech® Access

Der High-Tech-Standardschallschutz ohne Kompromisse.

- ▶ Eine komprimierte Version aller patentierten Technologien von AUDITECH Innovations in einem Sofortschutz.
- ▶ Sofortiger Schutz, der auch für Aushilfskräfte, Zeitarbeiter, Besucher etc. eingesetzt werden kann.
- ▶ Lärmschutz mit EarTech- und Ai-Filtern identisch mit den kundenspezifischen Schutzvorrichtungen:
 - ▶ Der EarTech Filter wurde speziell entwickelt, um Klangverzerrungen zu begrenzen und gleichzeitig vor schädlichem Lärm zu schützen und die Kommunikation zu ermöglichen. Mit dieser Technik, die zwei Arten der Dämpfung bietet, können viele gewerbliche Anforderungen erfüllt werden.
 - ▶ Der Ai Filter, eine exklusive AUDITECH Innovation, die Sie vor Geräuschspitzen schützt. Ein besserer Schutz zu geringeren Kosten: Sie werden mit zwei Paar Standard-S- und -L-Flügelspitzen geliefert und sind bequem, waschbar und austauschbar.
- ▶ Standardmäßige weiche Silikonspitzen in zwei Größen für einen bequemen Sitz.
- ▶ Ein Paar Ohrstöpsel reicht für 1 bis 2 Monate, nach Auswahl der Größe einfach Nachfüllsets zu 5 Paar (Größe S oder L)
- ▶ kaufen = Abfallreduzierung, ökologischer und ökonomischer Schutz.

Ihre Vorteile sind:

- ▶ weniger Ausfallzeiten in der Produktion
- ▶ Sie haben alle gesetzlichen Anforderungen für Gehörschutz erfüllt.
- ▶ weniger Krankheitsfälle aufgrund von Lärm
- ▶ 100 % leistungsfähige und hochkonzentrierte Mitarbeiter
- ▶ weniger Fehler in der Produktion



2 Jahre Gewährleistung



Verwendung von EarTech® Access

Filter	Mitarbeiter, die in der Klangumgebung sind :
S-15 Ai	85 dB(A) bis 90 dB(A) Lpc,max >130 dB(C)
S-25 Ai	85 dB(A) bis 100 dB(A) Lpc,max >130 dB(C)

CE 352-2 Norm
EC-Nr. : 2754/1233/159/12/17/0025

AKTIONSPREIS
ab **33,95**

Art.-Nr.	850250 EarTech® Access S-15Ai - dB SNR 19.2	850251 EarTech® Access S-25Ai - dB SNR 23.6	Ausführung
0100	39,95 33,95	39,95 33,95	Blau (Filter, Kordel und Sicherheitsschnurwickler in blauer Farbe), für Normen der Nahrungsmittelindustrie.
0105	44,90 37,95	44,90 37,95	Blau Tracer (Filter, Kordel und Sicherheitsschnurwickler in blauer Farbe, Akustikfilter, Ohrpassstücke und Sicherheitsschnurwickler mit Metalldetektionssystem), speziell für die Nahrungsmittelindustrie.
0110	39,95 33,95	39,95 33,95	Gelb (Filter, Kordel und Sicherheitsschnurwickler in gelber Farbe).

Preis pro Stück.

AKTIONSPREIS
ab **13,95**

Art.-Nr.	850252 EarTech® Access Ersatzstöpsel, Größe S	850253 EarTech® Access Ersatzstöpsel, Größe L	Ausführung	VPE Paar
0100	16,90 13,95	16,90 13,95	Blau	5
0105	22,50 18,99	22,50 18,99	Blau Tracer	5
0110	16,90 13,95	16,90 13,95	Gelb	5

Preis pro Stück.

Hinweis:
Wir liefern auch angepasste Gehörschutzlösungen, sprechen Sie Ihren zuständigen Precitool-Händler darauf an!

Das EarTech-System

EU-PATENT N° 2439734

Ai Filter (Anti-Puls)

EarTech Filter
Das Wort loslassen

Standard-Flex-Spitze für optimalen Komfort

► Brillenreinigungsstation

Ausführung und Verwendung:

- praktische Reinigungsstation inklusive Reinigungsspray und Tüchern
- ideal für die regelmäßige Reinigung von Schutzbrillen
- wahlweise als Aufsteller (0200) oder zur Wandmontage (0210)

AKTIONSPREIS
ab **20,95**



0200



0210

Art.-Nr.	860250 b CLEAN	Ausführung
0200	29,00 20,95	Spender aus Karton mit 400 Multifunktionsreinigungstüchern und 250 ml Reinigungsspray
0210	65,00 46,95	Wandspender aus Kunststoff mit 400 Multifunktionsreinigungstüchern und 500 ml Reinigungsspray

► Wandspender

Ausführung:

- große, leichtgängige Taste für kontrollierte Dosierung
- Biocote® Silberionen-Technologie reduziert wirksam Bakterien, Schimmel und Pilze auf der Oberfläche aller SC Johnson Professional® Proline-Spendertasten (PREMUS®)
- hygienisch versiegelte Kartusche zur Vermeidung von Produktkontaminationen wie sie bei nachfüllbaren Spendern entstehen können
- einfach zu warten: keine Verschmutzung, kein Nachtropfen und kein Verstopfen der Pumpen
- einfache Installation: Wandmontage mittels Klebepads oder Schrauben
- die Farbcodierung erleichtert die Erkennbarkeit des Produkttyps
- abschließbare Haube verhindert Verschmutzung oder Diebstahl

AKTIONSPREIS
ab **21,15**



0200



0210



0220



0230



0240

Art.-Nr.	890001	geeignet für	für Kartuschengröße ml	Ausgabemenge ml	Breite mm	Höhe mm	Tiefe mm
0200	23,50 21,15	Hautschutzcreme Stokoderm® PROTECT (890001 0010)	1000	1	130	233	115
0210	23,50 21,15	Hautreiniger Estesol® Premium PURE (890001 0012)	1000	1	130	233	115
0220	29,00 25,95	Handreinigungspaste Solopol® (890014 0013)	2000	4,5	163	290	145
0230	23,50 21,15	Handdesinfektionsschaum InstantFOAM® COMPLETE (890001 0014)	1000	0,63	130	233	115
0240	23,50 21,15	Hautpflegecreme Stokolan® LIGHTPURE (890001 0016)	1000	1	130	233	115

► Hautschutzcreme

Ausführung und Verwendung:

- Allzweckschutz bei verschiedenen Arten von wasser- und ölbasierten Substanzen
- hinterlässt einen angenehmen, nicht klebrigen Schutzfilm auf der Haut, der die Handhabung von Werkzeugen nicht beeinträchtigt
- mit feuchtigkeitsspendendem Glycerin zur Unterstützung der natürlichen Hautbarriere

Hinweis:

Schützt gegen Öle, Fette, Schmierstoffe, Reinigungsmittel.

Preisangabe pro Stück.

Art.-Nr.	890001 Stokoderm® PROTECT	Ausführung	VPE Stück	passender Spender
0010	24,20 21,75	1000 ml Kartusche	6	890001 0200



AKTIONSPREIS
21,75

► Hautreiniger

Ausführung und Verwendung:

- hochwertiger Hautreiniger für leichte Verschmutzungen
- für stark beanspruchte und empfindliche Haut geeignet
- ohne klassische Konservierungsmittel
- für den ganzen Körper geeignet
- sehr gut hautverträglich

Hinweis:

Preisangabe pro Stück.



Art.-Nr.	890001 Estesol® Premium PURE	Ausführung	VPE Stück	passender Spender
0012	16,45 14,75	1000 ml Kartusche	6	890001 0210

► Handreinigungspaste

Ausführung und Verwendung:

- Handreiniger für starke Verschmutzungen
- hocheffektive lösemittelfreie Formel
- mit mizellarem Reinigungssystem für eine schonende nachhaltige Hautreinigung
- enthält Pflegestoffe, die Hautaustrocknung vorbeugen und eine geschmeidige Haut hinterlassen

Hinweis:

Entfernt Öle, Fette, Lacke auf Wasserbasis.
Preisangabe pro Stück.



Art.-Nr.	890014 Solopol®	Ausführung	VPE Stück	passender Spender
0013	19,95 17,95	2000 ml Kartusche	6	890001 0220

► Handdesinfektionsschaum

Ausführung und Verwendung:

- Handdesinfektionsschaum auf Alkoholbasis
- beseitigt nachweislich 99,999 % vieler weitverbreiteter Keime
- anwenderfreundliche Schaumformulierung
- kein Tropfen oder Spritzen
- hautfreundliche Formel - trocknet die Haut selbst nach häufigem Gebrauch nicht aus
- kein Wasser erforderlich

Hinweis:

Wirkspektrum: bakterizid, fungizid, viruzid, levurozid, mykobakterizid.
Preisangabe pro Stück.



Art.-Nr.	890001 InstantFOAM® COMPLETE	Ausführung	VPE Stück	passender Spender
0014	29,10 25,95	1000 ml Kartusche	6	890001 0230

► Hautpflegecreme

Ausführung und Verwendung:

- unparfümierte Hautpflegecreme für normale Haut
- schnell einziehend, nicht fettend
- enthält die Pflegestoffe Glycerin, Allantoin und Sheabutter
- geeignet für Lebensmittelbetriebe

Hinweis:

Preisangabe pro Stück.



Art.-Nr.	890001 Stokolan® Light ^{PURE}	Ausführung	VPE Stück	passender Spender
0016	19,90 17,90	1000 ml Kartusche	6	890001 0240

► Handreiniger

Swarfega

Ausführung:

- lösemittelfreier Handreiniger für starke Verschmutzungen mit nicht scheuerndem Maismehl-Reibemittel für eine gründliche Reinigung
- entfernt schnell und effektiv Öle, Fette und allgemeine Verschmutzungen
- enthält Feuchtigkeitsspender zur Pflege der Haut
- silikonfrei, parfümiert
- Inhalts-/Pflagestoffe: Glycerin, Maismehl-Reibemittel



AKTIONSPREIS
ab **21,95**



Art.-Nr.	890028 ORANGE	Ausführung
0020	29,50 21,95	4 Liter Kanister mit Pumpe
0030	93,00 71,95	15 Liter Eimer

0020

0030

► Druckluft-Sprühdose

Ausführung:

- geeignet für sämtliche Flüssigkeiten, die mit Druckluft verarbeitet werden können (Ausnahme: alkalische oder saure Flüssigkeiten, die Kunststoffe angreifen)
- z. B. für Schneidöl, Rostlöser, Lecksuchspray, Schmier- und Trennmittel
- Sprühdose ist innenwandig beschichtet und kann mit jedem handelsüblichen Reifenfüller oder direkt mit den optionalen Füllstutzen mit Luft befüllt werden
- maximaler Fülldruck 10 bar, maximale Temperatur +40 °C

AKTIONSPREIS
ab **5,00**



Art.-Nr.	925120	Ausführung
0010	45,90 29,90	wiederbefüllbare Druckluftsprühdose mit 500 ml Flüssigkeitsfüllmenge einschließlich fein zerstäubenden, punktsprühenden Sprühkopf
0015	7,43 5,00	Ersatzteilpaket für 925120 0010 Ventil, punktsprühenden Sprühkopf, punktsprühenden Sprühkopf mit Vorsatzrohr, fein zerstäubenden Sprühkopf, feinst zerstäubenden Sprühkopf
0020	14,25 9,00	Füllstutzen zum Wiederbefüllen der Sprühdose 925120 0010, passend für Werkstattkupplung NW 7,2. Zum Befüllen mit Druckluft wird die Druckluftsprühdose einfach auf den Stutzen gedrückt.

0015

0020

0010

► Feuchtes Reinigungstuch

PREMUS®

Ausführung:

- schnell wirksame, oberflächenaktive Reinigungstücher
- müheloses Entfernen von Verschmutzungen, Ölen und Fetten auf Werkzeugen, Oberflächen und Händen
- fusselfarm, gute Hautverträglichkeit
- **kennzeichnungsfrei** (CKW- und aromatenfrei)
- Lebensmittelfreigabe nach NSF C1 und A1

AKTIONSPREIS
16,95



Art.-Nr.	612703	Inhalt
0010	20,45 16,95	90 Tücher

► Maschinen-Putztuch Vlies

Ausführung:

- Vliestücher im Plastiksack
- zirka 350 Tücher
- sauber gelegt

Verwendung:

Zur Entfernung von grobem Schmutz, Öl, Fetten und Schmierstoffen.

AKTIONSPREIS
35,95



0010

0020

Art.-Nr.	612705	Ausführung	Tuchgröße B x L cm	Gewicht kg
0010	67,95 39,95	hellbunt	380 x 380	10
0020	60,25 35,95	dunkelbunt	380 x 380	10

▶ Bandskimmer

Ausführung:

- Bandskimmer sowohl mit Zeitschaltuhr als auch im Dauerbetrieb einsetzbar
- mit Dauermagnet zur Befestigung an der Maschine
- mit Steckernetzgerät
- Fremdülausscheidung ca. 3 Liter/Stunde

Verwendung:

Entfernt aus Kühlschmierstoffen Fremd- und Bettbahnöle sowie Späneabrieb. Hierdurch Reduzierung der Bakterienbildung, Geruchsentwicklung und Verlängerung der Lebensdauer der Kühlschmierstoffe.

AKTIONSPREIS
459,00



Art.-Nr.	924090 Bandskimmer	924091 Ersatzband	Bandbreite mm	Bandlänge mm	Fördermenge l/h	Eintauchtiefe, max. mm
0010	699,00 459,00	87,70 59,00	50	600	3	150

LAST BUT NOT LEAST

▶ LED-Stifttaschenlampe

Ausführung:

- Gehäuse aus Aluminium
- LED-Leuchtmittel / Lichtfarbe weiß
- mit Druckknopfschalter
- inklusive Batterien
- spritzwassergeschützt

SOLANGE
VORRAT REICHT



AKTIONSPREIS
7,90

Art.-Nr.	611790	Leuchtstärke Lumen	Ø mm	Schutzklasse	Stromversorgung	Stromquelle	Gewicht g	Gesamtlänge mm
0015	32,80 7,90	150	30	IP 44	3 × AAA Batterien	Batterie	170	140



▶ Trennscheibe

Ausführung und Verwendung:

A60 P-Inox

- universelles Werkzeug mit hoher Trennleistung und guter Standzeit
- ohne Zugabe von eisen-, chlor- und schwefelhaltigen Füllstoffen
- zum Trennen von Blechen und Profilen

Lieferung:

Nur in Verpackungseinheiten.

SOLANGE
VORRAT REICHT



M gerade **VPE**
25 Stück

AKTIONSPREIS
ab 0,65

Ø mm	463151 Inox, dünn (1,0 mm)	max. Drehzahl min ⁻¹
115	0,94 0,79	13.300
125	1,02 0,85	12.200



▶ Rundschnur-Set DIN EN 1492-2, 20-teilig

Inhalt:

- Einfachmantel-Rundschnuren DoForce1
- 2x 1000 kg, Umfang 1 m, violett
- 4x 1000 kg, Umfang 2 m, violett
- 2x 1000 kg, Umfang 3 m, violett
- 4x 1000 kg, Umfang 4 m, violett
- 2x 2000 kg, Umfang 2 m, grün
- 2x 2000 kg, Umfang 4 m, grün
- 2x 2000 kg, Umfang 6 m, grün
- 2x 3000 kg, Umfang 4 m, gelb
- 1x Sporttasche

AKTIONSPREIS
125,00

SOLANGE
VORRAT REICHT



Art.-Nr.	670706 Rundschnur-Set
4390	195,00 125,00



Dolezych
einfach sicher

Ihre Vorteile im Webshop.

- > 2,5 Mio. Artikel
- > jederzeit und überall
- > einfach und bequem bestellen

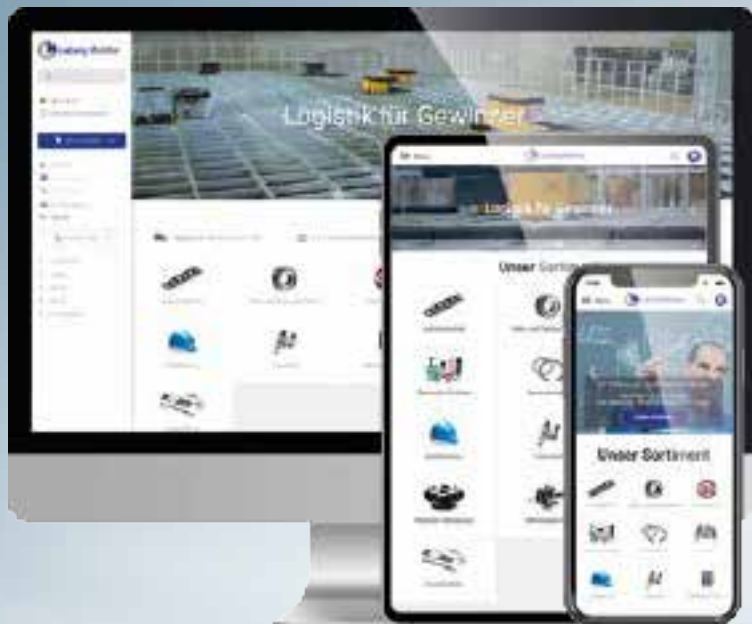

✓ Greifen Sie jederzeit auf unser Sortiment zu – auf allen Geräten

Der Webshop von Ludwig Meister ist mit Desktop, Tablet und Smartphone gleichermaßen komfortabel. Bestellen Sie von unterwegs oder prüfen Sie Verfügbarkeiten von Ersatzteilen direkt an der Maschine.

✓ Machen Sie den Shop zu einem Teil Ihres ERP-Systems

Schließen Sie unseren Shop über OCI oder vergleichbare Punch-Out-Systeme an Ihr ERP-System an und machen Sie unsere Produktdatenbank zu Ihrer eigenen. Dadurch wird Ihre Bestellung wesentlich vereinfacht.

✓ Bestellen Sie einfach & schnell online

Legen Sie Artikel aus der Suche direkt in den Warenkorb. So sparen Sie sich den Aufruf vieler Seiten. Mit einem Klick können Sie den Warenkorb in Ihr ERP übertragen – oder bestellen Sie einfach direkt online.

✓ Shop-Anbindung (OCI) auf Knopfdruck

Eine Shop-Anbindung ist kein großes Projekt bei Ludwig Meister, sondern nur einen Mausklick entfernt! Aktivieren Sie die Shop-Anbindung einfach über den Webshop selbst oder wir übernehmen das für Sie.



www.ludwigmeister.de

Firmenzentrale

Otto-Hahn-Straße 11
85221 Dachau
Telefon +49 8131/3331-0
Telefax +49 8131/3331-99

Aschaffenburg

Magnolienweg 31
63741 Aschaffenburg
Telefon +49 6021/4173-0
Telefax +49 6021/4173-620

Augsburg

Zusamstraße 22
86165 Augsburg
Telefon +49 821/72072-0
Telefax +49 821/72072-899

Kempten

Ludwigstraße 10
87437 Kempten
Telefon +49 831/564254-0
Telefax +49 831/564254-720

Neu-Ulm

Messerschmittstraße 59
89231 Neu-Ulm
Telefon +49 731/97844-0
Telefax +49 731/97844-220

Regensburg

Straubinger Str. 62
93055 Regensburg
Telefon +49 941/46438-0
Telefax +49 941/46438-399

Rhein-Main-Zentrum

Am Prime Parc 13
65479 Raunheim
Telefon +49 6142/9259-0
Telefax +49 6142/9259-199

Steyrermühl, Österreich

Fabriksplatz 1 / 15 Gewerbepark
4662 Steyrermühl
Telefon +43 7613/60200-0
Telefax +43 7613/60200-99